



# CATÁLOGO 2026

A MELHOR ESCOLHA PARA TODOS OS PROJETOS  
DESDE 1951

RUBI GROUP

75  
years



# RUBI GROUP

## 75 ANOS IMPULSIONANDO A INOVAÇÃO NO SETOR

Em 1951, os irmãos Boada patentearam o primeiro cortador para mosaico hidráulico sob a denominação RUBI. Este marco assinala o início de uma trajetória caracterizada pela busca de soluções inovadoras dentro do setor.

O espírito inovador demonstrado pelos fundadores naquela época tornou-se um dos valores fundamentais e mais persistentes dentro das equipas da RUBI Group. Essa atitude esteve presente ao longo da sua história e contribuiu de forma significativa para o desenvolvimento contínuo da empresa.

A introdução daquela ferramenta pioneira representou um antes e um depois na forma de trabalhar dos profissionais da época. Permitiu realizar cortes mais precisos e eficientes nos mosaicos hidráulicos, que eram uma parte fundamental da arquitetura do momento. Essa inovação contribuiu de maneira significativa para a melhoria dos processos construtivos. Esse marco histórico é, ainda hoje, motivo de orgulho para a empresa, que mantém vivo o espírito inovador que inspirou os seus fundadores.

Ao longo destes 75 anos de história, a empresa experimentou um crescimento notável e expandiu-se por todo o mundo. Apesar dessa expansão, a visão original dos fundadores manteve-se intacta: estar sempre ao lado dos profissionais, compreender os seus desafios e fornecer soluções ótimas para as suas necessidades diárias. Esse compromisso com a qualidade e a proximidade continua a ser um dos pilares centrais da organização.

Na celebração do 75º aniversário, a empresa olha para trás com gratidão pelo caminho percorrido. Ao mesmo tempo, encara o futuro com a convicção de que a vocação empreendedora, a excelência e a paixão, juntamente com um propósito claro, continuarão a ser o guia para alcançar novos sucessos e seguir inovando dentro do setor.

**PERE ESCAYOL,**  
Presidente RUBI TOOLS GROUP, S.A.

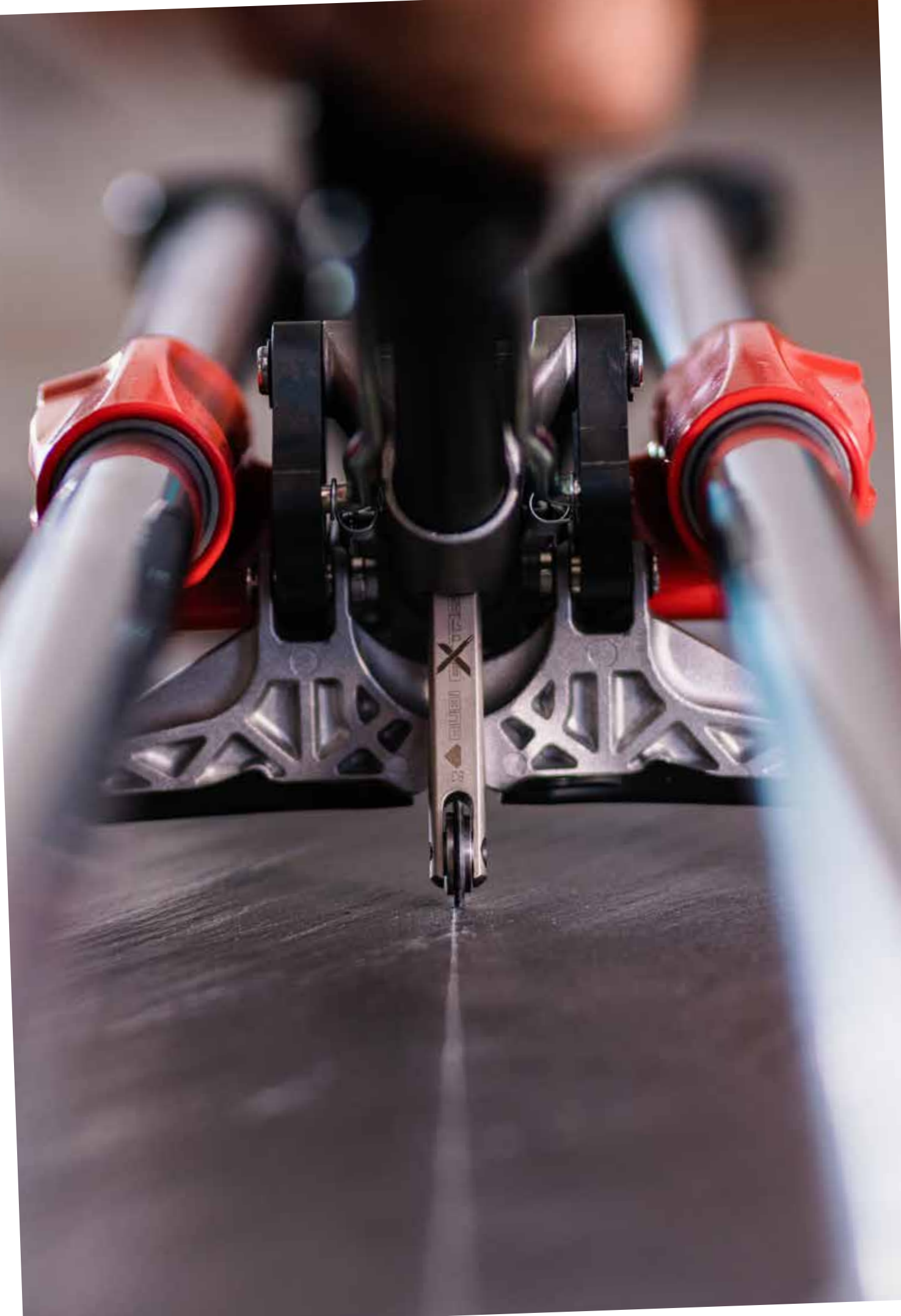



**BUILDING THE  
FUTURE TOGETHER**

# ÍNDICE

---

## **00. Sobre o Grupo RUBI**

04. Introdução

## **01. Cortadores manuais para cerâmica**

32. Cortadores manuais para cerâmica

66. Cortantes e acessórios para cortadores manuais

## **02. Slab System**

76. Corte de grande formato

90. Manuseamento de grande formato

103. Instalação de grande formato

## **03. Corte elétrico de cerâmica**

114. Cortadores elétricos

138. Cortador circular e aspirador

## **04. Discos de diamante**

154. Discos diamante corte a seco

159. Discos diamante corte húmido

## **05. Perfuração**

168. Ferramentas para furar Cerâmica, Grés, Mármore, Granito e outros Materiais

## **06. Polimento e desbaste**

180. Mós e discos de desbaste

186. Discos e tacos para polimento

## **07. Misturador**

190. Misturadores eléctricos

201. Varetas misturadoras

## **08. Ferramentas para colocação e trabalhos finais em cerâmica**

210. Espátulas, pentes, talochas, betumadeiras

225. Marcadores, cinzéis e ferramentas auxiliares para aplicação de cerâmica

233. Malas, turqueses e aplicadores de massa

## **09. Acessórios para a colocação e acabamentos em cerâmica**

238. Medição e nivelamento

240. Cruzetas

244. Sistemas de nivelação

## **10. Condutas para entulho e baldes**

252. Condutas para entulho

254. Produtos de plástico para a construção

## **11. Equipamento de segurança**

260. Equipamento pessoal para o profissional da construção

## **12. Acessórios para limpeza e manutenção**

266. Produtos e acessórios para limpeza e manutenção de cerâmica

## **13. Baterias**

272. Produtos a bateria RUBI

## **14. Pal box e expositores**

280. Pal box e expositores

289. Índice por referências



# DA INVENÇÃO DO PRIMEIRO CORTADOR A LÍDERES DE MERCADO

Na RUBI Group, somos especialistas no design, fabrico e distribuição de máquinas e ferramentas para cortar, assentar e manter azulejos.

A nossa história começa em 1951, com a invenção da primeira máquina hidráulica para cortar mosaicos, patenteada pelos irmãos Boda.

Desde então, sempre trabalhamos com um objetivo claro: oferecer soluções diferenciadas aos profissionais da construção, proporcionando a máxima eficiência, rentabilidade e segurança em cada projeto de assentamento de azulejos.

Com mais de 70 anos de experiência, estabelecemo-nos como líderes do setor, colocando o instalador no centro da estratégia. O nosso compromisso constante com a inovação, a qualidade e a excelência é a força motriz por trás da criação de cada um dos nossos produtos.



## UMA HISTÓRIA DE CRESCIMENTO GLOBAL

### 1951 - 2000

1951	1962	1982	1984	1990	1996	1997	1999	2000
RUBÍ, BARCELONA	RUBÍ, BARCELONA	RUBÍ, BARCELONA	PORTUGAL	ITÁLIA	RUBÍ, BARCELONA	FRANÇA	USA	ALEMANHA

### 2001 - 2025

2001	2001	2003	2005	2005	2006	2013	2016	2019
SANTA OLIVA, TARRAGONA	BENELUX	MADRI	CHINA	UK & IRLANDA	POLONIA	CANADÁ	MÉXICO	CHINA

# RUBI É RUBI EM TODO O MUNDO

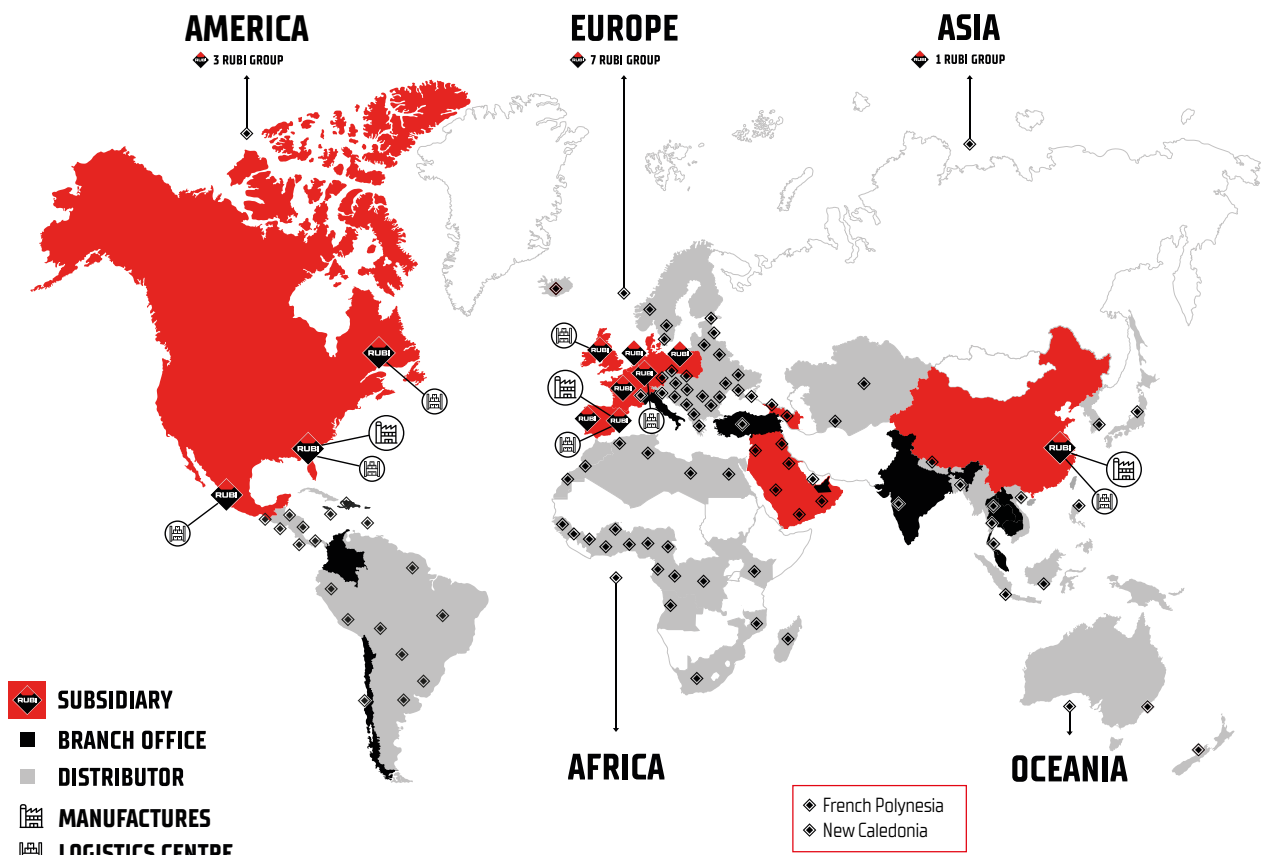

**600  
FUNCIONÁRIOS**

**11 FILIAIS**

**3 CENTROS  
DE PRODUÇÃO  
COM 8.000 M<sup>2</sup>**

**36.500 M<sup>2</sup>  
DE ARMAZENAMENTO  
E LOGÍSTICA**

**FABRICAMOS  
4 MILHÕES  
DE UNIDADES DE  
PRODUTOS POR ANO**

**125 PAÍSES COM  
DISTRIBUIÇÃO RUBI**

**220  
DISTRIBUIDORES  
OFICIAIS**

**1 MUSEU  
CORPORATIVO**

O Grupo **RUBI** está presente em mais de 125 países graças a uma forte rede internacional de filiais, sucursais e distribuidores. Esta estrutura global permite-nos oferecer os nossos produtos em todo o mundo, estando sempre por perto e sendo flexíveis para nos adaptarmos às necessidades específicas de cada mercado.



## COMPROMISSO RUBI

# BETTER PROFESSIONALS, BETTER PLACES

No **RUBI** Group, somos guiados pelo nosso objetivo corporativo "Better Professionals. Better Places", que está alinhado com a nossa estratégia de negócios e compromisso.

## BETTER PROFESSIONALS

Acreditamos firmemente que os nossos colaboradores são o nosso maior patrimônio. É por isso que promovemos um ambiente de trabalho que atrai, incentiva e capacita talentos. Os profissionais do setor são, além disso, uma fonte constante de inspiração, orientando a criação e a melhoria contínua dos nossos produtos para responder com excelência às suas necessidades.

## BETTER PLACES

Como empresa responsável, reconhecemos a importância de melhorar as comunidades em que operamos. Estamos empenhados em causar um impacto positivo na sociedade e no ambiente através de práticas sustentáveis.





# RUBI | SUSTAINABILITY MODEL

A responsabilidade pelo mundo em que vivemos é um valor essencial para a RUBI. É por isso que o nosso objetivo corporativo, "**Better Professionals. Better Places**", levou à criação do **Modelo de Sustentabilidade RUBI**: uma estrutura estratégica que orienta o nosso compromisso com o desenvolvimento responsável e integra a sustentabilidade no cerne de todas as nossas atividades.

Este modelo baseia-se nos três pilares da **abordagem ESG**: Ambiental, Social e Governamental.



Limpeza da praia na Flórida realizada pela equipa da RUBI Tools USA.



Corrida beneficente em apoio aos pacientes com ALS, em colaboração com a Fundação ALS na Holanda.



Josep Maria Piera, CEO da empresa, partilha a visão estratégica numa palestra corporativa.



Colaboração com a Fundação Vicente Ferrer na construção de casas para pessoas vulneráveis em Anantapur, Índia.



**ISO 14001:2015 – Compromisso ambiental certificado**  
 Temos um sistema de gestão ambiental certificado que garante práticas sustentáveis em toda a nossa atividade, desde a seleção de materiais até a logística e fabricação. Mais um passo no nosso compromisso com o planeta.



Os nossos produtos com componentes de madeira, tais como cabos, pás ou mesas de trabalho, têm certificação FSC® e PEFC™, garantindo assim uma gestão florestal sustentável e amiga do ambiente.



# VALORES QUE MARCAM O NOSSO CAMINHO

Na **RUBI**, a forma como fazemos as coisas é tão importante quanto o que fazemos.

A cultura corporativa, baseada na inovação e na melhoria contínua, juntamente com as pessoas que compõem as equipas da **RUBI**, são as chaves do nosso sucesso.

Todas as áreas da empresa estão alinhadas na mesma direção:  
**fornecer um serviço excepcional, de alta qualidade e eficiente.**

O nosso compromisso é ainda reforçado pelo **trabalho em equipa, pela liderança e pela sustentabilidade - princípios** que nos impulsionam e diferenciam como empresa.



## EXCELÊNCIA

A excelência define-nos em tudo o que fazemos, graças à nossa experiência, flexibilidade e inovação. Esforçamo-nos todos os dias para oferecer o melhor nos nossos produtos inovadores e nas nossas relações com os parceiros do setor.

## RESPEITO

O respeito está no nosso ADN, as nossas relações dentro da equipa **RUBI**, bem como com clientes, fornecedores e outras partes interessadas, permitem-nos criar um ambiente coeso e dinâmico.

## PAIXÃO

A paixão é o que nos move, a nossa atitude para trabalhar através do nosso empenho, otimismo e determinação. A nossa longa história demonstra o nosso entusiasmo sustentado ao longo do tempo – adoramos inspirar os outros.





# INOVAÇÃO E COMPROMISSO COM A EXCELÊNCIA

Na **RUBI**, a inovação e a qualidade são os pilares que sustentam todas as fases do nosso trabalho: desde a conceção de cada ideia até ao fabrico e resultado final do produto.

Ser fabricantes permite-nos controlar todo o processo de produção e oferecer soluções diferenciadoras, alinhadas com as necessidades dos profissionais que também participam diretamente no seu desenvolvimento.

A nossa estratégia é orientada por critérios de **eficiência energética, melhoria contínua, facilidade de uso e sustentabilidade**. Estes princípios permitem-nos evoluir constantemente as nossas 12 famílias de produtos, trabalhando em todas as cinco fases do processo de instalação.

Na **RUBI**, procuramos a excelência em cada detalhe. Sempre um passo à frente.

## SER FABRICANTES PERMITE-NOS CONTROLAR TODO O PROCESSO DE PRODUÇÃO, DESDE A IDEIA INICIAL ATÉ AO SUPORTE PÓS-VENDA, GARANTINDO OS MAIS ALTOS PADRÕES DE QUALIDADE.

**119**

Produtos Patenteados  
Produtos protegidos por  
desenho industrial



# SOLUÇÕES DE ALTA QUALIDADE

Fabricamos ferramentas com materiais da mais alta qualidade, seguindo rigorosos padrões de design e produção. Cada produto passa por rigorosos processos de validação para garantir um desempenho ideal.

## A INOVAÇÃO

Estamos constantemente a pesquisar e a desenvolver novas soluções com base na evolução das tendências do mercado e da tecnologia, na nossa própria experiência e nas conversas contínuas com os utilizadores finais, os nossos parceiros e outros profissionais.



## A QUALIDADE

A qualidade é o nosso foco principal: nos produtos e materiais que utilizamos, na experiência do cliente, desde a venda até ao serviço pós-venda, nos nossos processos de inovação e nas nossas operações internas. Tudo isto é apoiado pela nossa equipa de Qualidade Global, que garante os mais elevados padrões.



## A GARANTIA

Esforçamo-nos por oferecer maior durabilidade nos nossos produtos e tranquilidade, fruto da nossa longa história, apoiada também pelo serviço ao cliente e pela comunicação constante com o mesmo carácter global.



## AS SOLUÇÕES

Compreender e ajudar a moldar a nossa indústria ao longo de gerações permitiu-nos criar uma vasta gama de ferramentas que proporcionam excelência e eficiência no corte e na colocação de azulejos.



**GARANTIMOS QUALIDADE, EFICIÊNCIA E EXCELÊNCIA DO INÍCIO AO FIM DO PROCESSO DE INSTALAÇÃO DE AZULEJOS, COM BASE EM TESTEMUNHOS DE PROFISSIONAIS SOBRE O SEU PROCESSO DE INSTALAÇÃO DE AZULEJOS.**



# DO CONCEITO À SOLUÇÃO: INOVAÇÃO TRANSFORMADORA

## 1.

### DESIGN

EQUIPA MULTIDISCIPLINAR

Forte trabalho em equipa focado nas necessidades do utilizador. Desenvolvimento de novos conceitos e produtos com paixão..



## 2.

### PROTOTIPAGEM

VALIDAÇÃO DO CONCEITO

Validação das fases de design através de prototipagem rápida (impressoras 3D, fresadora CNC e outras tecnologias).



## 3.

### TESTES

TESTES DE QUALIDADE RUBI

Verificar a viabilidade das novas soluções em termos de desempenho e fiabilidade.



# DAS NECESSIDADES DO MERCADO A UM NOVO PRODUTO

Na **RUBI**, oferecemos uma ampla gama de produtos concebidos para fornecer as melhores soluções aos desafios enfrentados pelos profissionais, adaptando-nos às necessidades e características dos mercados globais.



# RUBI, A MARCA QUE INSPIRA OS PROFISSIONAIS DA ÁREA DE CERÂMICAS EM TODO O MUNDO

Hoje, a **RUBI** é uma marca reconhecida internacionalmente graças ao seu espírito inovador e ao compromisso constante em satisfazer as necessidades dos profissionais, com os quais mantemos uma relação próxima e uma comunicação constante em todos os canais.

A nossa liderança baseia-se na escuta ativa e na proximidade com o profissional, bem como no apoio contínuo através de formação, demonstrações e aconselhamento técnico.

Apoiamos o canal de distribuição com uma rede de vendas internacional e local, bem como com o apoio das nossas equipas em 11 filiais.

Grande parte do sucesso dos produtos **RUBI** reside, no entanto, na força e no reconhecimento da marca entre os profissionais de todo o mundo, que vêem a **RUBI** como uma garantia de qualidade apoiada por um serviço pós-venda internacional altamente fiável.



## A MARCA RUBI POR TODO O MUNDO

A nossa participação nas principais feiras internacionais do setor permite-nos levar a inovação a todos os cantos do mundo, estabelecer contacto direto com profissionais e consolidar a nossa posição como marca de referência no mercado global.



Cersaie, Itália



Coverings, EUA



Batimat, França



Big 5, Dubai



# RUBI ACADEMY

## LET'S BUILD BETTER PLACES TOGETHER!

A **RUBI** Academy é um projeto pioneiro no setor da construção, cujo objetivo é profissionalizar e promover o ofício de aplicador de cerâmica através da formação contínua de profissionais e jovens talentos.

Com mais de 70 anos de experiência na formação e apoio a instaladores de cerâmica, reunimos todas as nossas atividades de formação num espaço inclusivo e acessível: a **RUBI** Academy.

A **RUBI** Academy promove oportunidades de aprendizagem através de uma vasta gama de eventos de formação presenciais e online internacionais, webinars, tutoriais para download e conteúdos audiovisuais disponíveis no nosso website.

**Área de 580 m<sup>2</sup> dedicada exclusivamente à formação**

**Mais de 500 alunos formados**

**Patrocinadores oficiais de eventos internacionais, como Worldskills ou EuroSkills**

OFFICIAL PARTNER



# UM ESPAÇO DE FORMAÇÃO ACESSÍVEL, UM PONTO DE ENCONTRO PRESENCIAL E VIRTUAL



A **RUBI Academy** apoia iniciativas como a «**Bolsa de Estudos RUBI**», que promove a especialização em instalação de peças cerâmicas entre jovens estudantes, dando-lhes a oportunidade de melhorar a sua empregabilidade.

Cursos de formação especializada concebidos para profissionais do setor que desejam continuar a aperfeiçoar as suas competências com as ferramentas **RUBI**.

Também colabora em eventos de formação destinados a mulheres do setor da construção ou a pessoas desempregadas em processo de requalificação profissional.

A **RUBI ACADEMY** participa oficialmente como colaboradora e patrocinadora em eventos internacionais como o WorldSkills ou o EuroSkills, fornecendo formação e as ferramentas necessárias para as diferentes competições.



“A formação sobre ferramentas de grande formato superou as nossas expectativas. Deixou claro o quão úteis estas soluções são no nosso trabalho diário e o quanto facilitam o nosso trabalho. Para nós, manter-nos atualizados é essencial, ter as ferramentas certas faz toda a diferença quando se trata de cortar e instalar corretamente.”

**Participante do Treino XXL 2024 em Santa Oliva, Tarragona, Espanha.**

## CRIADORES: INOVAÇÃO COLABORATIVA COM PROFISSIONAIS

# TRABALHAMOS EM ESTREITA COLABORAÇÃO COM APLICADORES PARA IDENTIFICAR AS NECESSIDADES DO SETOR

Através da nossa iniciativa CREATORS, trabalhamos diretamente com especialistas em aplicar cerâmica de todo o mundo. Graças à sua experiência no terreno, identificamos as necessidades do setor e melhoramos continuamente as nossas ferramentas. Através de diferentes workshops, trabalhamos em equipa para testar e analisar o desempenho de cada ferramenta, bem como para as co-criar.

Esta troca constante de conhecimentos não só impulsiona a nossa capacidade de inovação, como também garante que cada ferramenta **RUBI** responde precisamente às necessidades reais dos profissionais. É por isso que a sua colaboração é um fator fundamental para o sucesso dos nossos produtos.



“ Trabalhamos com os produtos RUBI desde o início da nossa carreira como aplicadores de cerâmica, há mais de 30 anos.

A RUBI sempre se mostrou inovadora ao longo dos anos e continua a esforçar-se e a especializar-se na melhoria dos seus produtos. Além disso, inclui uma gama muito completa que continua a expandir-se, como as peças cerâmicas XXL, que também são um desafio para o aplicador e requerem ferramentas específicas.

Ao responder às necessidades do mercado, outra grande vantagem é a existência de muitos pontos de distribuição na região. Também defendemos um trabalho de alta qualidade e a RUBI é um parceiro perfeito para terminar o nosso trabalho com perfeição. ”

**Steven Lavrijsen**  
**Nick Verbeek**  
**BELGIUM**

*Como profissional, valorizo muito as ferramentas que são feitas para durar.*

“ Como profissional, valorizo muito as ferramentas que são feitas para durar. Elas precisam de ser resistentes, fiáveis e estar sempre prontas para uma utilização exigente.

É por isso que confio na RUBI: as suas ferramentas oferecem a qualidade e a durabilidade de que preciso em todos os trabalhos. ”

**Steve Lewis**  
**EUA**



# RUBI CLUB

## A SUA LEALDADE MERECE UMA RECOMPENSA

JUNTE-SE A UMA COMUNIDADE DE MAIS DE 120 000 PROFISSIONAIS EM TODO O MUNDO QUE JÁ DESFRUTAM DE:

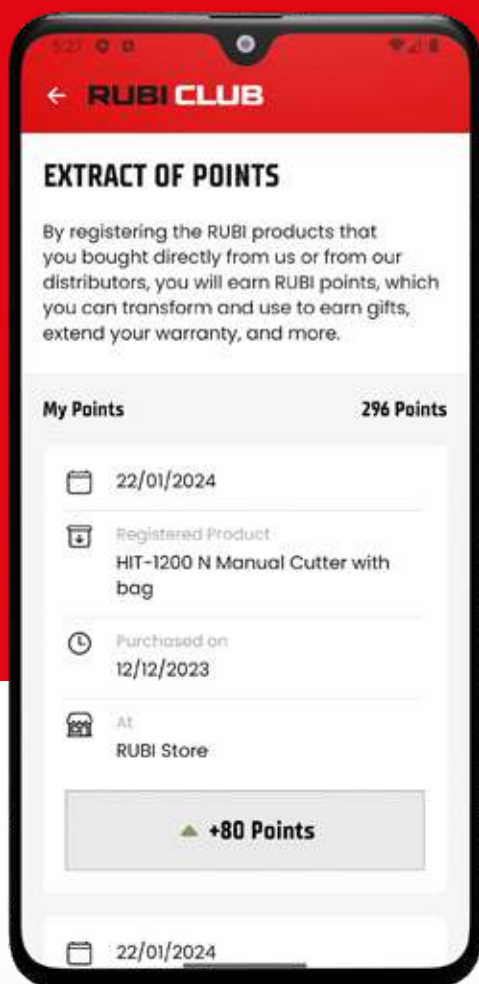

1. **GARANTIA ALARGADA PARA A SUA TRANQUILIDADE**
2. **ACESSO VIP A FORMAÇÃO COM ESPECIALISTAS**
3. **SEJA O PRIMEIRO A SABER DAS NOSSAS ÚLTIMAS NOTÍCIAS**
4. **DESCONTOS E PROMOÇÕES EXCLUSIVAS SÓ PARA SI**

Porque sabemos que por trás de cada corte preciso, cada instalação perfeita e cada projeto concluído, há um profissional a dar o seu melhor.

**FAZER PARTE DO CLUBE SIGNIFICA AGREGAR VALOR A CADA PASSO.**

**FAÇA COM QUE O SEU ESFORÇO DIÁRIO VALHA A PENA ALÉM DO LOCAL DE TRABALHO.**

**JUNTE-SE AO RUBI CLUB HOJE MESMO E COMECE A DESFRUTAR DE TODOS OS SEUS BENEFÍCIOS.**



# VALOR DIFERENCIAL DA RUBI

O Grupo **RUBI** possui três centros de produção (Espanha, EUA e China) e sete centros logísticos em todo o mundo.

A nossa infraestrutura inclui 8.000 metros quadrados dedicados à produção, 36.500 metros quadrados para operações logísticas e de armazenamento e uma produção anual total de 4 milhões de unidades.

Isto permite-nos garantir a disponibilidade dos nossos produtos nas diferentes áreas geográficas em que a **RUBI** opera, a fim de cumprir os exigentes rácios de nível de serviço.

Os nossos centros de produção e logística estão equipados com a tecnologia mais avançada e todos os nossos processos de produção são certificados pelas normas **ISO 9001**, **ISO 14001** e **ISO 45001**, garantindo assim qualidade, sustentabilidade e segurança em todas as fases.

**CONTROLAMOS TODA A CADEIA DE VALOR, DESDE A CONCEÇÃO DO PRODUTO ATÉ À FABRICAÇÃO, DISTRIBUIÇÃO E SERVIÇO PÓS-VENDA, O QUE NOS PERMITE GARANTIR A QUALIDADE E A SATISFAÇÃO DO CLIENTE EM TODAS AS ETAPAS.**



# SERVIÇO PÓS-VENDA

O serviço pós-venda da **RUBI** reforça a liderança da marca e constrói relações duradouras baseadas na confiança. Graças a uma rede internacional, composta pelas nossas filiais, sede e centros de assistência técnica autorizados (SATs), **oferecemos um suporte técnico rápido, local e eficiente**, com um tempo de resposta inferior a 72 horas na maioria dos casos.

Além disso, os nossos termos de garantia asseguram a máxima proteção legal aos nossos utilizadores, garantindo a disponibilidade de peças sobressalentes e a manutenção adequada de todas as ferramentas **RUBI**.

## O NOSSO COMPROMISSO CONSIGO CONTINUA

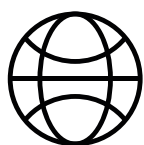

[rubi.com](http://rubi.com)



[aftersales@rubi.com](mailto:aftersales@rubi.com)



+34 936 80 65 00





# ALIANÇA COM A CAS



A RUBI e a CAS trabalham em conjunto para fornecer aos profissionais ferramentas a bateria para a instalação de cerâmica, oferecendo total liberdade de movimentos. As baterias CAS são compatíveis com mais de 45 marcas e mais de 450 produtos ligados à mesma plataforma de baterias. O sistema CAS está na vanguarda das soluções de baterias,

proporcionando inovação tecnológica contínua e alto desempenho numa ampla gama de ferramentas. Na RUBI, estamos firmemente empenhados em expandir a nossa família de produtos a bateria para oferecer as melhores ferramentas aos instaladores de cerâmica.

**BATERIA CAS LI-POWER 18V COMPATÍVEL COM AS FERRAMENTAS SEM FIO METABO 18V E TODAS AS FERRAMENTAS QUE FAZEM PARTE DA PLATAFORMA CAS.**

- QUAKE ENERGY**
- RUBI LUMEO**
- ANGLE GRINDER TECH**
- RUBIMIX E-9 18V ENERGY CAS**
- RUBIMIX E-10 ENERGY**
- TC-125 G2 ENERGY CAS**



**18V**

**BATERIA CAS LI-POWER 12V COMPATÍVEL COM AS FERRAMENTAS SEM FIOS METABO 12V E TODAS AS QUE FAZEM PARTE DA PLATAFORMA CAS.**

**RUBI TRILLER ENERGY**



**12V**





# BATERIAS CAS

12/18V 2.0/4.0/5.2AH

Ferramentas a bateria para aplicadores de cerâmica



**1** COMPATÍVEL COM MAIS DE 45 MARCAS E MAIS DE 450 PRODUTOS

**2** LIBERDADE DE MOVIMENTO



## COMPATIBILIDADE DA BATERIA CAS

<b>18 V 5,2 Ah</b> (Ref. 85902)	✓	✓	✓	✓	✓	✓	✗
<b>18 V 2,0 Ah</b> (Ref. 85901)	✓⊘	✓⚠	✓⚠	✓	✓⊘	✓	✗
<b>12 V 4,0 Ah</b> (Ref. 85903)	✗	✗	✗	✗	✗	✗	✓

O carregador é compatível com todas as baterias.

Ref. 60984 **carregador CAS SC36 EU**  
 Ref. 60985 **carregador CAS SC36 UK**  
 Ref. 60986 **carregador CAS SC36 USA**  
 Ref. 60987 **carregador CAS SC36 AUS**

⊘ Não recomendado. Embora seja compatível, a sua durabilidade é muito limitada.

⚠ Para garantir o desempenho ideal da ferramenta, recomendamos a utilização de uma bateria de 5.2 Ah.



# SECURE LOCK SYSTEM

## AJUSTE RÁPIDO DA ALTURA

A montagem em posições pré-definidas é rápida e fácil, proporcionando manobrabilidade e versatilidade no uso diário do cortante.

## INSTALAÇÃO SEGURA E PRECISA

Ao girar a pega para fixar definitivamente o cortante uma vez posicionado, o cortante permanece estável e preso ao mecanismo.

## EFICIÊNCIA E CONFORTO

O design da pega permite uma fácil inserção no suporte da ferramenta, melhorando a eficiência e o conforto durante a utilização.

## RANHURAS VERTICAIS PARA CENTRAGEM E ALINHAMENTO

O design da ranhura vertical destina-se a melhorar a centralização e o alinhamento do conjunto durante as manobras. Design patenteado.

## SISTEMA DE PROTEÇÃO DA MARCA

O sistema impede a utilização de manipuladores não autorizados, protegendo a nossa marca e garantindo a utilização exclusiva dos nossos cortantes.



# "SLS" 4ª GERAÇÃO DE CORTANTES

<p><b>NOVA PATENTE</b> *****</p> <p><b>SILVER</b></p> <p>PARA MATERIAIS COM DIFICULDADE MÉDIA BAIXA</p>  <p>CARBURO TUNGSTENO LIFE 100%</p> <p>Para cortes com dificuldade média baixa em cerâmica e porcelânico.</p>	<p><b>NOVA PATENTE</b> *****</p> <p><b>GOLD</b></p> <p>PARA MATERIAIS COM DIFICULDADE MÉDIA ALTA</p>  <p>CARBURO TUNGSTENO LIFE 150%</p> <p>Para cortes com dificuldade média alta em cerâmica e porcelânico.</p>	<p><b>NOVA PATENTE</b> *****</p> <p><b>ENDURE</b></p> <p>PARA MATERIAIS COM DIFICULDADE ALTA</p>  <p>CARBURO TUNGSTENO LIFE 200% EXTRA LONG LIFE</p> <p>Para cortes de alta dificuldade em cerâmica e porcelânico.</p>	<p><b>NOVA PATENTE</b> *****</p> <p><b>EXTREME</b></p> <p>PARA MATERIAIS EXTREMAMENTE DIFÍCEIS</p>  <p>CARBURO TUNGSTENO LIFE 300% EXTRA LONG LIFE</p> <p>Para cortes com extrema dificuldade em cerâmica e porcelânico.</p>
--	--	---	---

## QUADRO DE COMPATIBILIDADE

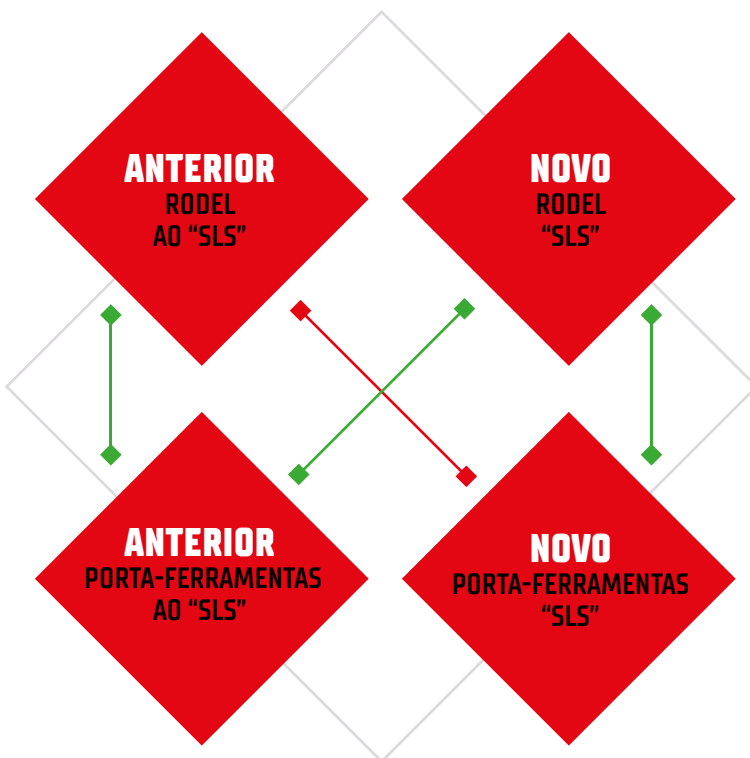

### OS NOVOS RODEIS DE MARCAÇÃO "SLS" SÃO COMPATÍVEIS COM TODOS OS CORTADORES

Os novos rodeis de marcação SLS são compatíveis com os cortadores que incorporam o novo sistema SLS e com os cortadores que incorporam o antigo sistema.

### OS RODEIS DE MARCAÇÃO ANTERIORES À NOVA VERSÃO "SLS" NÃO SÃO COMPATÍVEIS OS QUE INCORPORAM O SISTEMA ANTERIOR AO "SLS"

Ao contrário dos novos rodeis SLS, no caso dos rodeis de marcação anteriores a esta versão, perdem a compatibilidade com os novos cortadores manuais com o sistema SLS.



# THE RUBI EXPERIENCE

## 5 PASSOS PARA A EXCELÊNCIA

RUBI garante qualidade, eficácia e criatividade do princípio ao fim em todas as fases do processo de instalação cerâmica.

Esta sinalética básica em toda a nossa gama de produtos ajuda o profissional a encontrar a ferramenta certa para a tarefa em questão, fornecendo uma solução clara e visual.

O nosso portfolio de produtos está agora organizada nestas 5 categorias, que foram definidas tendo em conta os testemunhos dos nossos clientes sobre o seu próprio processo de trabalho, nos mais de 120 países onde estamos presentes.



## 1. Preparação

Esta fase inclui todos os processos prévios à colocação dos ladrilhos cerâmicos, começando pela preparação e regularização dos suportes e verificação dos níveis, seguindo-se o traçado e desenho do padrão de juntas e terminando com a preparação e aplicação do adesivo cerâmico.



## 2. Corte e Perfuração

Embora depois da preparação do adesivo, a lógica nos conduza à fase de instalação, no RUBI incluímos a fase de corte e perfuração em segundo lugar. A razão é muito simples, se tivermos em conta que a peça tem que ser cortada (ou furada) não podemos instalá-la até que este passo tenha sido efectuado. Cada instalação requer a adaptação e o redimensionamento dos ladrilhos ao espaço de instalação e, quer se trate de uma quantidade maior ou menor, um ladrilho cerâmico terá sempre de ser cortado (ou perfurado).



## 3. Instalação

Nesta fase, concentramo-nos principalmente em agrupar todas as ferramentas necessárias para garantir o manuseamento e a instalação correctos do material cerâmico, bem como em obter os melhores resultados em termos de planimetria e alinhamento para concretizar o desenho feito no layout com a máxima precisão.



## 4. Rejuntamento

Como o próprio nome indica, nesta fase vamos encontrar todas as ferramentas necessárias para a execução do enchimento e definição da junta azulejo a azulejo, bem como a eliminação do material em excesso e uma primeira fase de limpeza.



## 5. Limpeza

Naturalmente, a última fase reúne tudo o que é necessário para uma entrega perfeita da obra. A limpeza final de qualquer processo de instalação de revestimentos cerâmicos será sempre a primeira impressão de qualquer utilizador. Por esta razão, é tão importante como qualquer uma das suas antecessoras.





# **CORTE MANUAL DE CERÂMICA**

---

Cortadores manuais para cerâmica

Cortantes para cortadores e acessórios para cortadores manual



Dimitri Vandervoort, RUBI CREATOR

## TABELA DE SELEÇÃO

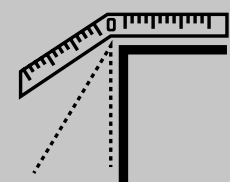

Ajustável desde 0°-45°

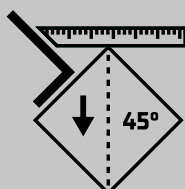

Fijo 0°/45°

PREMIUM

●●● Intensivo

SUPERPRO

●●● Profissional

PRO

●●● Ocasional



MAX

cm

inch

	MAX	
	cm	inch
TZ	85, 102, 130, 155, 180	33 3/8, 40 3/8, 51 3/8, 61 1/8, 70 3/8
TK	85, 102, 130, 160	33 3/8, 40 3/8, 51 3/8, 63
TX-MAX	71, 102, 125	27 15/16, 40 3/8, 49 3/8
TR-MAGNET	60, 71	23 3/8, 27 15/16
RCH RS	85, 120, 160	33 3/8, 47 1/4, 63
RCH		
HIT PLUS RS	160	63
HIT PLUS	120, 160, 180	47 1/4, 63, 70 3/8
RWK	65, 85, 120	25 3/8, 33 3/8, 47 1/4
HIT N	85, 100, 120	33 3/8, 39 3/8, 47 1/4
TS MAX	43, 57, 66, 75	16 15/16, 22 3/8, 26, 29 1/2
SPEED MAGNET	62, 72, 92	24 3/8, 28 3/8, 36 1/4
SPEED N	62, 72, 92	24 3/8, 28 3/8, 36 1/4
FAST	65, 85	25 3/8, 33 3/8
STAR PLATINUM	63	24 13/16
STAR	42, 51, 63	16 3/8, 20 1/8, 24 13/16
PRACTIC	51, 61	20 3/8, 24 1/8
BASIC	60	24



kg	lb		mm	inch	AZULEJO	GRES	PORCELÁNICO	
1500	3306.93	Ajustável	21*	1 3/16	<input checked="" type="checkbox"/>	<input checked="" type="checkbox"/>	<input checked="" type="checkbox"/>	
					<input checked="" type="checkbox"/>	<input checked="" type="checkbox"/>	<input checked="" type="checkbox"/>	
					<input checked="" type="checkbox"/>	<input checked="" type="checkbox"/>	<input checked="" type="checkbox"/>	
1200	2645.54	Ajustável	15	5/16	<input checked="" type="checkbox"/>	<input checked="" type="checkbox"/>	<input checked="" type="checkbox"/>	
800	1763.7				<input checked="" type="checkbox"/>	<input checked="" type="checkbox"/>	<input checked="" type="checkbox"/>	
950	2094.39				<input checked="" type="checkbox"/>	<input checked="" type="checkbox"/>	<input checked="" type="checkbox"/>	
900	1984.16	Fixo	18	1 1/16	<input checked="" type="checkbox"/>	<input checked="" type="checkbox"/>	<input checked="" type="checkbox"/>	
					<input checked="" type="checkbox"/>	<input checked="" type="checkbox"/>	<input checked="" type="checkbox"/>	
<input checked="" type="checkbox"/>	<input checked="" type="checkbox"/>				<input checked="" type="checkbox"/>			
850	1873.93		15	5/16	<input checked="" type="checkbox"/>	<input checked="" type="checkbox"/>	<input checked="" type="checkbox"/>	
800	1763.7				<input checked="" type="checkbox"/>	<input checked="" type="checkbox"/>	<input checked="" type="checkbox"/>	
					<input checked="" type="checkbox"/>	<input checked="" type="checkbox"/>	<input checked="" type="checkbox"/>	
			Fixo	15	5/16	<input checked="" type="checkbox"/>	<input checked="" type="checkbox"/>	
						<input checked="" type="checkbox"/>	<input checked="" type="checkbox"/>	
				12	3/4	<input checked="" type="checkbox"/>	<input checked="" type="checkbox"/>	
						<input checked="" type="checkbox"/>	<input checked="" type="checkbox"/>	
10	3/4	<input checked="" type="checkbox"/>	<input checked="" type="checkbox"/>					
		<input checked="" type="checkbox"/>	<input checked="" type="checkbox"/>					

TZ

**MÁXIMA POTÊNCIA NO CORTADOR MAIS AVANÇADO DO MERCADO.**

Para o corte intensivo de todo o tipo de cerâmicas, ideal para grês porcelânico e grês extrudido.



CATEGORIA: PREMIUM



USO: INTENSIVO



MATERIAL: PORCELÂNICO

POTÊNCIA  
1500 kg

21 mm



1500 kg

PURE  
POWER

PATENTED

SECURE  
LOCK  
SYSTEM

Only on RUBI models with LOCK SYSTEM.

- **Potente conjunto separador (até 1.500 Kg), operável com uma só mão.**
- **Movimento do separador mais suave e preciso.**
- **Grande capacidade de corte, até 21 mm de espessura. Ideal para grandes formatos\*.**
- **Estrutura robusta e dobrável, para uma maior resistência e facilidade no transporte.**
- Excelente comportamento do conjunto separador: Corte perfeito e movimento suave.
- Máxima robustez de: chassi, guias e conjunto separador.
- Esquadro giratório com pivô central para uma rápida e precisa medição em cortes angulares.
- Topo lateral regulável e ajustável para cortes repetitivos.
- Suplemento base para um excelente de apoio da cerâmica.
- Fácil de transportar: rodas de borracha com rolamentos e pega.
- Cortantes intercambiáveis de Ø 8 a 22 mm.
- Inclui cortantes de Ø 8 mm SILVER e Ø 22 mm EXTREME. e saco têxtil para o seu transporte e proteção
- Nos modelos 1300/1550/1800: a mala destes modelos leva 2 rodas incorporadas.



MORE INFO



**SECURE LOCK SYSTEM**

Only compatible with **LOCK SYSTEM SCORING WHEELS**



	REF.								
<b>TZ-850</b>	17952	√	85 cm	60x60 cm	3-21 mm	1500 kg	22,4 kg	1	9
<b>TZ-1020</b>	17951		102 cm	70x70 cm			24,6 kg		
<b>TZ-1300</b>	17953		130 cm	90x90 cm			30 kg		
<b>TZ-1550</b>	17954		155 cm	110x110 cm			33 kg		
<b>TZ-1800</b>	17924		180 cm	120x120 cm			36,26 kg		

\*Existem alguns materiais cerâmicos com espessuras superiores a 15mm que, pelas suas características físicas, possíveis tensões internas ou acabamentos, apresentam dificuldades ao serem cortadas manualmente. É recomendável realizar alguns cortes em amostras para determinar a compatibilidade do produto.

**ACESSÓRIOS**



**REF. 18980**  
KIT DE MANUTENÇÃO





A CONSTRUÇÃO  
PRECISA  
TRABALHO DURO  
INOVAÇÃO



## NOVA CORTADORA TK

Conheça a primeira cortadora manual monoguia assimétrica do mundo.

Sabemos que trabalha duro e provavelmente treina. Mas não precisa de dois braços fortes quando tem:

- Visibilidade perfeita
- 1.500kg de força de separação
- Controlo de separação
- Corte até 21mm
- Corte extremamente suave
- Grande estabilidade
- Fácil transporte e armazenamento

**OS VISIONÁRIOS VEEM MAIS ALÉM**



**O PRIMEIRO CORTADOR MANUAL  
MONOGUI ASSIMÉTRICO DO  
MUNDO PARA PROFISSIONAIS  
COM TODA A INOVAÇÃO E  
QUALIDADE DE RUBI.**



Trabalhar de forma inteligente é otimizar processos, simplificá-los e procurar novas formas de melhorar os resultados. Muitas vezes, significa pensar de forma diferente e olhar para além dele.

**OS VISIONÁRIOS VEEM MAIS ALÉM**

TK

## O CORTADOR MANUAL DE FORMATO MONO-GUIA MAIS AVANÇADO DO MERCADO, COM A MÁXIMA POTÊNCIA E VISIBILIDADE DE RISCOS.

Para o corte intensivo de todo o tipo de cerâmicas, ideal para grês porcelânico e grês extrudido.



CATEGORIA: PREMIUM



USO: INTENSIVO



MATERIAL: PORCELÂNICO



MONOGUIA



VISIBILIDADE DE CORTE



POTÊNCIA  
1500 kg



21 mm



1500 kg



PURE  
POWER



PATENTED



- **Poder puro. Força de separação máxima de 1500kg combinada com um mecanismo que permite marcar e quebrar com uma mão.**
- **Visibilidade perfeita do rodel. Mesma visibilidade que os cortadores de dupla guia da RUBI.**
- **Grande capacidade de corte, até 21mm de espessura. Ideal para peças de grande formato\*.**
- **Robusta e dobrável. O “chassis guia” em alumínio confere ao TK a maior robustez e reduz sempre a flexão do conjunto. O design do equipamento na posição dobrada facilita o transporte, tanto dentro como fora do saco.**
- Equipado com rolamentos radiais para um movimento mais suave e preciso durante os trabalhos mais exigentes.
- Chassis em aço. Maior robustez e durabilidade. Aumenta a vida útil do separador, minimizando o desgaste do equipamento.
- Guia de alumínio extrudido com perfil fechado com guia de aço cromado.
- Espaçador de alumínio forjado e corrediças. Este último processo de fabricação oferece maior resistência à quebra nas peças cerâmicas.
- Suportes guia de alumínio fundido.
- Punho “Soft-grip” para maior ergonomia e conforto.
- Batente lateral com 30 cm de comprimento e rotação de 45° a 90° para cortes repetitivos.
- Suplementos de mesa dobrável com sistema de suspensão para cerâmica de grande formato.
- Rodas de borracha e pega para facilitar o transporte.
- Mala têxtil reforçada para facilitar o transporte. Maior proteção e durabilidade.
- Compatível com cortantes de marcação Secure Lock System (SLS) PLUS.
- Fornecido com cortante Ø22 EXTREME PLUS.



MORE INFO



**SECURE LOCK SYSTEM**

Only compatible with LOCK SYSTEM SCORING WHEELS



REF.										
TK-850	15956	√	85 cm	60x60 cm	3-21 mm	1500 kg	19 kg	25,5 kg	1	9
TK-1020	15957		102 cm	70x70 cm			19,5 kg	26 kg		
TK-1300	15958		130 cm	90x90 cm			24,5 kg	32,5 kg		
TK-1600	15959		160 cm	110x110 cm			25,5 kg	34 kg		

\*Existem alguns materiais cerâmicos com espessura superior a 15 mm que, devido às suas características físicas, possíveis tensões internas ou acabamentos, são difíceis de cortar manualmente. Recomenda-se fazer cortes de amostra para determinar a compatibilidade do produto.

\*\*As imagens deste produto podem ser ligeiramente diferentes da sua versão final.

ACESSÓRIOS



REF. 18980  
KIT DE MANUTENÇÃO



## TX-MAX

**CORTADOR MANUAL PROFISSIONAL COM SEPARADOR MULTIPONTO DE ALTAS PRESTAÇÕES.**  
Para o corte intensivo de todo o tipo de cerâmicas, ideal para grês porcelânico e grês extrudido.



  
CATEGORIA: PREMIUM

...  
USO: INTENSIVO

  
MATERIAL: PORCELÂNICO

  
POTÊNCIA  
1200 kg



- **Alta precisão no traçado.**
- **Grande eficiência de todo o sistema.**
- **Componentes reforçados. Alta robustez.**
- **Alto poder de separação (1.200 kg) - MASTER POWER. Operável com apenas uma mão.**
- Cabeça com corrediças de alumínio extra longas com rolamentos de fricção «autolubrificantes». Separador com almofada de pressão de alumínio, equipado com protetor de plástico para evitar marcar superfícies delicadas. Melhor visibilidade da zona de riscar e cortar.
- A almofada de pressão é travada por um mecanismo de catraca e destravada pelo gatilho, permitindo cortar e quebrar com uma só mão para um uso mais rápido. Aumenta o desempenho com materiais finos e grossos.
- Base em alumínio injetado, reforçada com uma nervura central, para maior resistência.
- Mesas flutuantes e braços suplementares para azulejos cerâmicos de grandes dimensões, aumentando a estabilidade do corte.
- Esquadro rotativo, com ponto de articulação central e batente lateral. Maior precisão nos cortes angulares.
- Pega com revestimento macio para melhor ergonomia e conforto.
- Equipada com cortante SILVER de Ø5/16" (8 mm) e EXTREME de 7/8" (22 mm). Compatível com toda a linha plus cortantes de marcação.
- Inclui uma mala de transporte (o modelo 1250 está equipado com rodas para transportar a máquina).



REF. 17909

REF. 17921



MORE INFO



**SECURE LOCK SYSTEM**

Only compatible with LOCK SYSTEM SCORING WHEELS



	REF.							
TX-710 MAX	17909	√	71 cm	50x50 cm	3-21 mm	1200 kg	1	10
TX-1020 MAX	17915		102 cm	70x70 cm				
TX-1250 MAX	17921		125 cm	85x85 cm				

\* Existem alguns materiais cerâmicos, com espessuras superiores a 15mm, que devido às suas características físicas, possíveis tensões internas ou acabamentos, apresentam dificuldades para serem cortados manualmente. É aconselhável fazer alguns cortes de amostra para determinar a compatibilidade do produto.

**ACESSÓRIOS**



**REF. 18980**  
KIT DE MANUTENÇÃO



# TR-MAGNET

**IDEAL PARA O CORTE EM DIAGONAL, COM ESQUADRO GIRATÓRIO DE GRANDE PRECISÃO.**  
Para o corte intensivo de grês porcelânico, grês e azulejo



CATEGORIA: SUPERPRO

USO: INTENSIVO

MATERIAL: PORCELÂNICO

ESQUADRO GIRATÓRIO



15 mm

800 kg



- **Rápido sistema operativo mediante íman, operável só com uma mão. Maior facilidade e velocidade de corte.**
- **Elementos de construção reforçados. Maior potência de separação.**
- **Esquadro giratório com articulação central para uma rápida e precisa medição de cortes angulares.**
- **Base flutuante com efeito de almofada para uma melhor separação.**
- Guias sólidas em aço, Ø 20 mm, cromadas e retificadas, com tratamento anticorrosão para maior resistência à torção.
- Separador multiponto com 800 kg de potência.
- Braços metálicos reforçados.
- Pega reforçada com SOFT-GRIP.
- Batente lateral para cortes repetitivos.
- Extensão da base para tamanhos grandes.
- Base de duas camadas com efeito amortecedor.
- Base em alumínio de alta resistência.
- Rodas de corte intercambiáveis de 6 a 22 mm.
- Com cortantes de marcação SILVER de Ø 10 mm e EXTREME de Ø 22 mm e mala de transporte incluída.



MORE INFO



**SECURE LOCK SYSTEM**

Only compatible with LOCK SYSTEM SCORING WHEELS



	REF.							
TR-600 MAGNET	17905	√	60 cm	42x42 cm	3-15 mm	800 kg	2	18
TR-710 MAGNET	17906		71 cm	50x50 cm			1	15

ACESSÓRIOS



REF. 18980  
KIT DE MANUTENÇÃO



## RCH / RCH RS

**CORTADOR MAIS RESISTENTE E LEVE DA SUA CATEGORIA.**

Para o corte profissional de grês porcelânico, grês e azulejo.



CATEGORIA: SUPERPRO

USO: PROFISSIONAL

MATERIAL: PORCELÂNICO

LIGEIRO

ROBUSTO



- **Visibilidade melhorada.** Guia em forma de T permite ao usuário ver o cortante do topo com ângulo mínimo.
- **Maior estabilidade.** Doble Side Stop para peças de grande formato.
- **Ultra-leve.** O equipamento é totalmente fabricado em alumínio para o transporte ser mais fácil.
- **Sistema de regulação para verificar o alinhamento.**
  - Separador multiponto operado com uma mão com sistema MAGNET que aumenta a velocidade e a precisão no corte. Força de separação de 950 kg.
  - Corrediça com 4 rolamentos de esferas duplos rebitados, capazes de resistir a cargas elevadas.
  - Guia de alumínio extrudido de perfil fechado com pista de rolamento em aço inoxidável. Reduz a flexão lateral e vertical, melhorando o desempenho de corte.
  - Suportes de guia em alumínio fundido.
  - Base bi-material em borracha.
  - Batente lateral para cortes repetitivos a 90° e 45°.
  - Rodas e pega em borracha para facilitar o transporte.
- Mala de transporte em tecido reforçado para transporte, proteção e durabilidade.
- Fornecido com cortante de marcação EXTREME de Ø7/8" (22 mm).
- Modelos RS Fornecido com esquadro fixo reforçado com fixação magnética e batente lateral de 30 cm de comprimento para cortes retos repetitivos.



MORE INFO

**3+1**  
YEARS  
WARRANTY

**1 2 3 4 5**  
Cut & Drill

REF.										
RCH-850	27924	√	85 cm	60x60 cm	5-18 mm	950 kg	11,9 kg	14,5 kg	-	12
RCH-850 RS	27921						12,9 kg	15,5 kg		
RCH-1200	27925		120 cm	85x85 cm			17,9 kg	21,2 kg		
RCH-1200 RS	27922						18,9 kg	22,2 kg		
RCH-1600	27926		160 cm	113x113 cm			20,8 kg	25,2 kg		
RCH-1600 RS	27923						21,8 kg	26,2 kg		

\*As imagens deste produto podem ser ligeiramente diferentes da sua versão final.

ACESSÓRIOS



REF. 18980  
KIT DE MANUTENÇÃO



## HIT-PLUS / HIT-PLUS RS

### CORTADOR DE CERÂMICA ROBUSTO E PRECISO, PARA OS TRABALHOS MAIS EXIGENTES DE PEÇAS CERÂMICAS DE GRANDE FORMATO.

Para o corte profissional de grês porcelânico, grês e azulejo



CATEGORIA: SUPERPRO

USO: PROFISSIONAL

MATERIAL: PORCELÂNICO

POTÊNCIA



- Conjunto de corredeiras com rolamentos esféricos para uma maior **SUAVIDADE E CONFORTO** durante o riscar.
- Sistema **MAGNET**. O bloqueio e desbloqueio do separador para riscar e separar realiza-se com uma só mão. **MAIOR** velocidade de uso e precisão de corte.
- **Visão total da zona de riscar e cortar devido à posição avançada do cortante relativamente ao separador.**
- **Base de extrusão de alumínio de estrutura fechada para uma maior RIGIDEZ E CAPACIDADE** de corte.
- Com separador de alto desempenho.
- Guias em aço maciço cromado com tratamento anti-corrosão e 25 mm de diâmetro para maior resistência à torção.
- Com um esquadro que inclui um batente lateral para cortes repetitivos e de 45°.
- Equipado com 4 braços adicionais em alumínio para trabalhar com azulejos cerâmicos de grandes dimensões.
- Guias móveis com batente para ajustar o corte à dimensão do azulejo.
- Suporte duplo para azulejos com acessório para corte a 45°.
- Pega com revestimento macio para melhor **ERGONOMIA** e **CONFORTO**.
- Inclui braços articulados para dar mais apoio à cerâmica.
- Ampla gama de cortantes adaptáveis a cada material (6, 8, 10, 18 e 22 mm de diâmetro). Inclui cortante Extreme de 22 mm.
- Equipado com 2 rodas e pega para melhor movimentação do equipamento.
- A versão RS inclui um esquadro reforçado com fixação magnética.
- As versões com 1600 mm de comprimento incluem rodas para facilitar o transporte.
- A bolsa inclui rodas para as opções 1200, 1600 e 1800.



REF. 27902



REF. 27903



MORE INFO



	REF.									
HIT-1200 PLUS COM MALA	27902	√	120 cm	85x85 cm	3-18 mm	900 kg	20,5 kg	25,4 kg	1	20
HIT-1600 PLUS R5 COM MALA	27903		160 cm	113X113 cm			27 kg	32,5 kg		16
HIT-1200 PLUS	27900	-	120 cm	85x85 cm			21,9 kg	25,6 kg		20
HIT-1600 PLUS	27909		160 cm	100X100 cm			22 kg			24
HIT-1800 PLUS	27916		180 cm	127x127 cm			27,26 kg			12

ACESSÓRIOS



REF. 18980  
KIT DE MANUTENÇÃO



## RWK

**CORTADOR MANUAL ASSIMÉTRICO DE GUIA ÚNICA COM UM DESIGN INOVADOR.**

Ideal para formatos até 1200 mm de comprimento e grés porcelânico de 18 mm de espessura.



CATEGORIA: SUPERPRO

USO: PROFISSIONAL

MATERIAL: PORCELÂNICO

MONOGUIA

VISIBILIDADE DE CORTE

LIGEIRO



- Com 850 kg de potência de separação.
- Cobre 6 a 18 mm de altura de corte.
- Leveza excepcional. (9 kg no modelo de 1200 mm).
- Com 2 braços laterais articulados para os modelos de 650 e 850 mm e 4 braços laterais articulados para a versão de 1200 mm de comprimento.
- Máxima visibilidade durante o corte: novo design com guia assimétrica que permite uma visão direta e clara da rodel de marcação.
- Deslizamento suave e preciso graças a um sistema com rolamentos especiais no solo e guias de aço cromadas.
- A base e a guia de alumínio extrudido proporcionam um peso muito baixo sem comprometer a resistência.
- Inclui Rodel Extreme de 22 mm.
- Inclui saco de pano.
- Rodas e esquadro para 45° não incluídos.

**NEW!**



MORE INFO

**3+1**  
YEARS  
WARRANTY

**1 2 3 4 5**  
Cut & Drill

	REF.									
RWK-650	27940	√	65 cm	45x45 cm	6-18 mm	850 kg	6,5 kg	8,4 kg	1	16
RWK-850	27941		85 cm	60x60 cm			7,3 kg	10,6 kg		
RWK-1200	27942		120 cm	85x85 cm			9 kg	13 kg		

ACESSÓRIOS



REF. 18980  
KIT DE MANUTENÇÃO



## HIT-N

**ROBUSTO E PRECISO, PARA PEÇAS CERÂMICAS DE GRANDE FORMATO.**  
Para o corte profissional de grês porcelânico, grês e azulejo

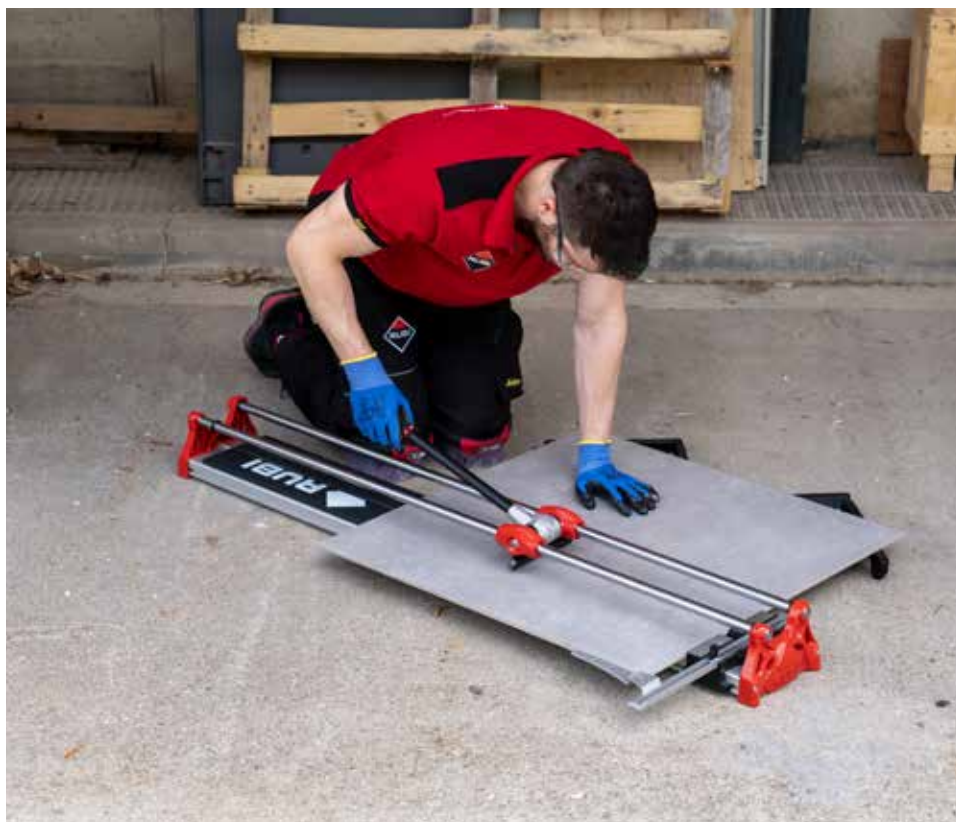

CATEGORIA: SUPERPRO

USO: PROFISSIONAL

MATERIAL: PORCELÂNICO

POTÊNCIA  
800 kg



- Com separador móvel de alta prestação.
- Conjunto de corrediças com rolamentos esféricos para uma maior SUAVIDADE E CONFORTO durante o riscar.
- Visão total da zona de riscar e cortar devido à posição avançada do rodel relativamente ao separador.
- Base de extrusão de alumínio estruturada para uma maior RIGIDEZ E CAPACIDADE de corte.
- Guias maciças de aço cromado e retificadas com tratamento anti-corrosão de Ø5 mm. Para uma maior resistência à torção
- Guias cravadas, dando assim uma maior robustez.
- Com topo lateral para cortes repetitivos e a 45°
- Equipada com 4 braços suplementares de alumínio, para cerâmicas de grande formatos.
- Manipulo com pega soft-grip para uma maior ERGONOMIA E CONFORTO.
- Ampla gama de cortantes adaptados a cada material (Ø 6, 8, 10, 18 e 22 mm.)
- Inclui cortante de 22mm.



MORE INFO

**3+1**  
YEARS  
WARRANTY

**1 2 3 4 5**  
Cut & Drill

	REF.									
HIT-1000 N COM MALA	26999	√	100 cm	70x70 cm	3-15 mm	800 kg	12,47 kg	14 kg	24	
HIT-1200 N COM MALA	26962		120 cm	85x85 cm			15,02 kg	16,2 kg		
HIT-850 N	26963	-	85 cm	60x60 cm			11,20 kg	1	- kg	28
HIT-1000 N	26992		100 cm	70x70 cm			12,47 kg			24
HIT-1200 N	26961		120 cm	85x85 cm			14,15 kg			

ACESSÓRIOS



REF. 18980  
KIT DE MANUTENÇÃO



# TS-MAX

## A AUTÊNTICA E ORIGINAL: LIGEIRA, FUNCIONAL E COM UM SEPARADOR DE ALTAS PRESTAÇÕES.

Para o corte profissional de grês porcelânico, grês e azulejo.



CATEGORIA: SUPERPRO

USO: PROFISSIONAL

MATERIAL: GRÉS

MONOPONTO



- Sistema progressivo de separação "SMART POWER", que se adapta a cada tipo de material.
- Base baixa. Maior superfície de apoio para uma maior estabilidade e qualidade de corte.
- Componentes reforçados para trabalhos pesados. Maior durabilidade.
- Cabos ergonómicos. Máximo conforto.
- Base reforçada de grande dimensão para o conforto e estabilidade durante a utilização.
- Separador mono-ponto de 800 kg. de alto desempenho.
- Guia dupla para uma melhor visibilidade da linha de marcação e de corte.
- Guias de aço cromado, calibrados e rectificadas, com tratamento anticorrosivo.
- Topo lateral para cortes repetitivos rectos e a 45°.
- Cortante permutáveis Ø 6-22 mm.
- Com cortante de Ø 8mm ENDURE e Ø 10mm SILVER. e maleta estojo incluída.
- Maleta de transporte com fechaduras e dobradiças reforçadas.



MORE INFO



**SECURE LOCK SYSTEM**

Only compatible with LOCK SYSTEM SCORING WHEELS



REF.								
TS-43 MAX	18920	√	43 cm	30x30 cm	6-15 mm	800 kg	1	24
TS-57 MAX	18921		57 cm	40x40 cm				
TS-66 MAX	18922		66 cm	46x46 cm				
TS-75 MAX	18923		75 cm	53x53 cm				
TS-43 MAX (BASE CINZA)	18972		43 cm	30x30 cm				
TS-66 MAX (BASE CINZA)	18974		66 cm	46x46 cm				
TS-75 MAX (BASE CINZA)	18975		75 cm	53x53 cm				

ACESSÓRIOS



REF. 18980  
KIT DE MANUTENÇÃO



# SPEED-MAGNET

## PARA TRABALHOS MAIS EXIGENTES.

Para o corte profissional de grês porcelânico, grês e azulejo



CATEGORIA: SUPERPRO

USO: PROFISSIONAL

MATERIAL: GRÉS

LIGEIRO



PATENTED



- **Rápido sistema operativo mediante íman, operável com uma só mão. Maior facilidade e velocidade de corte.**
- **Alta visibilidade durante o riscado.**
- **Elementos construtivos reforçados. Maior potência de separação.**
- **Base de alumínio para uma maior robustez, leveza e facilidade de transporte.**
- Guia de aço de Ø 20 mm cromadas e rectificadas, com tratamento anti-corrosão, para uma maior resistência à torção.
- Pega reforçada com punho SOFT-GRIP.
- Topo lateral milimetrado para cortes repetitivos e esquadro a 45°.
- Cortantes permutáveis Ø 6-22 mm.
- Cortante Ø 8mm ENDURE incluído.
- Visão directa da marcação e de linha de corte.
- Nos modelos 72/92:
  - -Suplemento base de alumínio.



MORE INFO



**SECURE LOCK SYSTEM**

Only compatible with LOCK SYSTEM SCORING WHEELS



	REF.									
<b>SPEED-62 MAGNET COM MALETA</b>	14988	√	62 cm	44x44 cm	3-15 mm	800 kg	8 kg	11,5 kg	2	24
<b>SPEED-72 MAGNET COM MALETA</b>	14989		72 cm	51x51 cm			9,5 kg	13,6 kg		18
<b>SPEED-92 MAGNET COM MALETA</b>	14990		92 cm	65x65 cm			12 kg	16,8 kg	1	
<b>SPEED-62 MAGNET</b>	14980	-	62 cm	44x44 cm			8 kg	- kg	2	30
<b>SPEED-92 MAGNET</b>	14982		92 cm	65x65 cm			12 kg	- kg	1	24

ACESSÓRIOS



REF. 18980  
KIT DE MANUTENÇÃO



# SPEED-N

## O CORTADOR MAIS VERSÁTIL DA SUA CATEGORIA.

Para o corte profissional de grês e azulejo, ocasional de grês porcelânico.



  
CATEGORIA: PRO

●●●  
USO: PROFISSIONAL

  
MATERIAL: GRÉS

  
ROBUSTO



- **Elementos construtivos reforçados. Maior potência de separação.**
- **Guias de aço cromadas e rectificadas, com tratamento anti-corrosão. Maior durabilidade.**
- **Base de alumínio para uma maior robustez.**
- **Leve e fácil de transportar.**
  - Com topo lateral milimetrado para cortes repetitivos e esquadro a 45°.
  - Cortantes permutáveis de Ø 6 a 10 mm.
  - Cortante Ø 8 mm SILVER incluído.
  - Visão directa da linha de marcação e corte.
  - Nos modelos 72/92:
    - - Suplemento de base em alumínio.



MORE INFO



	REF.								
<b>SPEED-42 N</b>	14949		42 cm	30x30 cm	3-15 mm	5,47 kg	--	2	64
<b>SPEED-62 N</b>	14975		62 cm	44x44 cm	5-15 mm	7 kg	10,6 kg		30
<b>SPEED-72 N</b>	14976		72 cm	51x51 cm		8,2 kg	12,5 kg	1	40
<b>SPEED-92 N</b>	14977		92 cm	65x65 cm		11 kg	15,9 kg		28

ACESSÓRIOS



**REF. 18980**  
KIT DE MANUTENÇÃO





# FAST

## CORTADOR LIGEIRO E POLIVALENTE.

Para o corte profissional de grês e azulejo, ocasional de grês porcelânico.



CATEGORIA: PRO



USO: PROFISSIONAL



MATERIAL: GRÉS

VERSÁTIL



- Base de alumínio extrudido. possibilita maior rigidez.
- Novo conjunto separador mais rígido e estável facilitando o corte.
- Guias reforçadas de 18 mm. Possibilita maior resistência.
- Quatro suportes para um maior apoio da peça cerâmica.
- Separador multiponto operado com uma só mão com sistema MAGNET que aumenta a velocidade e a precisão no corte.
- Guias de aço cromadas e rectificadas, com tratamento anticorrosivo.
- Topo lateral milimétrico com esquadro 45°.
- Adaptado para cortantes de 6mm a 18 milímetros.
- Cortante de Ø 6 mm SILVER incluído.
- Visão directa da linha de corte.
- Bolsa de transporte em material têxtil de grande resistência.
- Pode ser transportado em posição mochila.



MORE INFO



**SECURE LOCK SYSTEM**

Only compatible with LOCK SYSTEM SCORING WHEELS



	REF.								
<b>FAST-85 COM SACO</b>	13939	√	85 cm	60x60 cm	12 mm	7,5 kg	8,5 kg	2	32
<b>FAST-65</b>	13940	-	65 cm	45x45 cm		6,3 kg	- kg	4	48
<b>FAST-85</b>	13941	-	85 cm	60x60 cm		7,5 kg		2	32

ACESSÓRIOS



REF. 18980  
KIT DE MANUTENÇÃO



# STAR PLATINUM

## CORTADOR MANUAL LIGEIRO E POLIVALENTE.

Para o corte profissional de peças cerâmicas.



  
CATEGORIA: PRO

●●○  
USO: PROFISSIONAL

  
MATERIAL: GRÉS

  
LIGEIRO



- Para o corte profissional de grês e azulejo, ocasional de grês porcelânico.
- Com interior em alumínio, mais RÍGIDO e ESTÁVEL, para um riscar da cerâmica mais FÁCIL.
- Base de alumínio injectado, LIGEIRA e RESISTENTE com suplementos laterais para peças de maior formato.
- Suporte de guias em ALUMÍNIO injectado para uma maior ROBUSTEZ.
- Dupla guia, para uma melhor VISIBILIDADE no riscar e no corte.
- Guias em aço maciço, cromadas, rectificadas e calibradas, com tratamento anti-corrosão.
- Topo lateral milimétrico com esquadro 45°.
- Cortantes permutáveis de Ø 6 a 10 mm.
- Cortante de 6mm SILVER incluído.



MORE INFO

**3+1**  
YEARS  
WARRANTY

**1 2 3 4 5**  
Cut & Drill

	REF.								
STAR-63 PLATINUM COM MALA	15904	√	63 cm	45X45 cm	12 mm	4,39 kg	6,04 kg	4	48
STAR-63 PLATINUM	15902	-					6	72	

ACESSÓRIOS



REF. 18980  
KIT DE MANUTENÇÃO



## STAR

**CORTADOR LIGEIRO E POLIVALENTE.**

Para o corte ocasional de grês e azulejo, grês porcelânico.



CATEGORIA: PRO



USO: OCASIONAL



MATERIAL: GRÉS



FIÁVEL



PROTECTED  
DESIGN

- Separador móvel com corrediças fechadas para uma maior resistência à flexão.
- Novo suporte reforçado para possibilitar maior durabilidade e potência de separação.
- Guias de aço cromadas e rectificadas, com tratamento anticorrosivo.
- Suplemento base para um bom apoio da peça cerâmica.
  - Cortantes permutáveis de Ø 6 a 10 mm.
  - Com cortante de Ø 6 mm SILVER incluído.
  - Base com efeito amortecedor.
  - Visão directa da linha de corte.



MORE INFO

**3+1**  
YEARS  
WARRANTY

**1 2 3 4 5**  
Cut & Drill

	REF.								
<b>STAR-42 COM MALETA</b>	14946	√	42 cm	30x30 cm	12 mm	3,4 kg	4,8 kg	4	48
<b>STAR-51 COM MALETA</b>	14947		51 cm	36x36 cm		3,7 kg	5,6 kg		
<b>STAR-63 COM MALETA</b>	14948		63 cm	45x45 cm		4,3 kg	6,5 kg		
<b>STAR-42</b>	14943	-	42 cm	30x30 cm		3,4 kg	6	72	
<b>STAR-51</b>	14944		51 cm	36x36 cm		3,7 kg			
<b>STAR-63</b>	14945		63 cm	45x45 cm		4,3 kg			

ACESSÓRIOS



**REF. 18980**  
KIT DE MANUTENÇÃO

# PRACTIC

**IDEAL PARA PEQUENAS REFORMAS E TRABALHOS SIMPLES.**

Para o corte ocasional de grês e azulejo.



MORE INFO

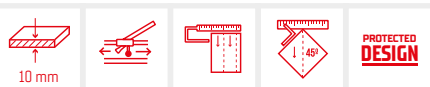

- Separador móvel ideal para cortes diagonais.
- Suportes de guia de alumínio para maior rigidez.
- Parada lateral para cortes repetitivos.
- Cantos intercambiáveis para se adaptar a cada material.
- Guias de aço cromadas e suportes de guias de alumínio.
- Com separador móvel e cortante SILVER Ø 6 mm incluído.
- Cortantes permutáveis de Ø 6, 8 e 10 mm, adaptáveis a cada material.

	REF.						
PRACTIC-51	24984	51 cm	36x36 cm	10 mm	2,9 kg	6	72
PRACTIC-61	24985	61 cm	43x43 cm		4,9 kg		

ACESSÓRIOS



REF. 18980  
KIT DE MANUTENÇÃO

CATEGORIA: PRO

USO: OCASIONAL

MATERIAL: GRÉS

LIGEIRO



# BASIC

## IDEAL PARA PEQUENAS REFORMAS E TRABALHOS SIMPLES

Para o corte ocasional de azulejo.





**CATEGORIA: PRO**

---

•••

**USO: OCASIONAL**

---



**MATERIAL: AZULEJO**



MORE INFO





10 mm















PROTECTED DESIGN

- Base, guia e suportes em aço e alumínio.
- Com separador móvel e cortante de carbono de tungstenio de Ø 14 mm SILVER incluído.
- Inclui topo lateral e esquadro a 45°.

	REF.						
<b>BASIC-60</b>	25956	61 cm	43x43 cm	10 mm	3,5 kg	6	72

**ACESSÓRIOS**



**REF. 18980**  
KIT DE MANUTENÇÃO





# CORTANTES PARA CORTADORES

## DUREZA CERÂMICA

SUPERFÍCIE DE TELHA	AZULEJO BIII	GRES BIIa - BIIb	PORCELÂNICO BIIa	GRES RÚSTICO AI - AIIa - AIIb - AIII
<b>Polido liso</b>	6 mm • ¼" Silver* 8 mm • ⅝" Silver/Endure 10 mm • ¾" Silver/Gold 18 mm • ¾" Silver		6 mm • ¼" Silver 8 mm • ⅝" Silver/Endure* 10 mm • ¾" Silver/Gold 18 mm • ¾" Silver	
<b>Fosco Suave</b>	6 mm • ¼" Silver* 8 mm • ⅝" Silver/Endure 10 mm • ¾" Silver/Gold 18 mm • ¾" Silver 22 mm • ⅞" Silver/Extreme	6 mm • ¼" Silver 8 mm • ⅝" Silver/Endure 10 mm • ¾" Silver/Gold* 18 mm • ¾" Silver 22 mm • ⅞" Silver/Extreme	6 mm • ¼" Silver 8 mm • ⅝" Silver/Endure* 10 mm • ¾" Silver/Gold 18 mm • ¾" Silver 22 mm • ⅞" Silver/Extreme	8 mm • ⅝" Silver/Endure 10 mm • ¾" Silver/Gold 18 mm • ¾" Silver* 22 mm • ⅞" Silver/Extreme
<b>Áspero</b>	8 mm • ⅝" Silver/Endure* 18 mm • ¾" Silver 22 mm • ⅞" Silver/Extreme	8 mm • ⅝" Silver/Endure 18 mm • ¾" Silver* 22 mm • ⅞" Silver/Extreme	8 mm • ⅝" Silver/Endure 18 mm • ¾" Silver* 22 mm • ⅞" Silver/Extreme	18 mm • ¾" Silver* 22 mm • ⅞" Extreme
<b>Muito Áspero</b>	8 mm • ⅝" Endure 18 mm • ¾" Silver 22 mm • ⅞" Extreme*	8 mm • ⅝" Endure 18 mm • ¾" Silver 22 mm • ⅞" Extreme*	8 mm • ⅝" Endure 18 mm • ¾" Silver 22 mm • ⅞" Extreme*	18 mm • ¾" Silver 22 mm • ⅞" Extreme*
<b>Estruturada (Texturizado)</b>	8 mm • ⅝" Endure 18 mm • ¾" Silver 22 mm • ⅞" Extreme*	8 mm • ⅝" Endure 18 mm • ¾" Silver 22 mm • ⅞" Extreme*	8 mm • ⅝" Endure 18 mm • ¾" Silver 22 mm • ⅞" Extreme*	18 mm • ¾" Silver 22 mm • ⅞" Extreme*

\* Recomendado



		PRO								SUPERPRO				PREMIUM		
		SILVER								GOLD	ENDURE		EXTREME			
		1945	1958	1959	1946	1991	1960	1950	1992	1949	1993	1906	1903	1901	1907	1900
Refs:																
Ø mm:	6	8	8	10	10	14	18	18	10	10	8	8	22	22	22	
Ø inch:	¼	5/16	5/16	3/8	3/8	1/16	3/4	3/4	3/8	3/8	5/16	5/16	7/8	7/8	7/8	
			PLUS		PLUS			PLUS		PLUS		PLUS			PLUS	
 <b>PREMIUM</b>	Intensivo			○				○		○		○			○	
				○				○		○		○			○	
				○				○		○		○			○	
 <b>SUPERPRO</b>	Profissional												○			
		○	○		○			○		○		○		○		
													○			
													○			
													○			
		○	○		○			○		○		○		○		
		○	○		○			○		○		○		○		
		○	○		○			○		○		○		○		
		○	○		○			○		○		○		○		
		○	○		○			○		○		○		○		
 <b>PRO</b>	Ocasional	○	○		○				○		○					
		○	○		○			○		○		○		○		
		○	○		○				○		○					
		○	○		○				○		○					
		○	○		○				○		○					
								○								

Incluindo

## CORTANTES CORTADORES PREMIUM

## • CORTANTES PLUS PARA CORTADORES PROFISSIONAIS TX-MAX, TK E TZ.

PATENTED



▲ CATEGORIA: PRO SILVER



## CORTANTE PLUS Ø 8 MM. SILVER

- Para cerâmica de revestimento.
- Rolete de Carburo de Tungstenio de grande resistência e duração.
- Estrutura de geometria patenteada, para uma máxima precisão e mínima vibração.

	REF.		
CORTANTE PLUS Ø 8 MM SILVER	01959	10	3600

▲ CATEGORIA: SUPERPRO ENDURE



## CORTANTE PLUS Ø 8 MM. ENDURE

- Para azulejo, grês, porcelânico e grês rústico, ideal para superfícies lisas, rugosas e muito rugosas.
- Rodel fabricado em Carboneto de Tungstenio.
- Estrutura de geometria patenteada, para uma máxima precisão e mínima vibração.
- Maior duração.

	REF.		
CORTANTE PLUS Ø 8 MM. ENDURE	01903	10	-

▲ CATEGORIA: SUPERPRO ENDURE



## CORTANTE PLUS Ø 8 MM. ENDURE

- Para azulejo, grês, porcelânico e grês rústico, ideal para superfícies lisas, rugosas e muito rugosas.
- Rodel fabricado em Carboneto de Tungstenio.
- Estrutura de geometria patenteada, para uma máxima precisão e mínima vibração.
- Maior duração.

	REF.		
CORTANTE PLUS Ø 8 MM. ENDURE	01903	10	-

▲ CATEGORIA: PRO SILVER



## CORTANTE PLUS Ø 10 MM. SILVER

- Para azulejo, grês, porcelânico e grês rústico, ideal para superfícies lisas e ligeiramente rugosas.
- Rolete fabricado em Carburo de Tungsteno de alta resistência e duração.
- Cabo de geometria patenteada, para uma grande precisão e mínima vibração.

	REF.		
CORTANTE PLUS Ø 10 MM.	01991	10	3600

▲ CATEGORIA: SUPERPRO GOLD



## CORTANTE PLUS Ø 10 MM. GOLD

- Para azulejo, grês, porcelânico e grês rústico, ideal para superfícies antideslizantes.
- Rolete fabricado em Carburo de Tungsteno com tratamento de Titânio.
- Cabo de geometria patenteada, para uma grande precisão e mínima vibração.
- Maior duração.

	REF.		
CORTANTE PLUS Ø 10 MM. GOLD	01993	10	3600

CATEGORIA: PRO

SILVER

**CORTANTE PLUS Ø 18 MM. SILVER**

- Para azulejo, grês, porcelânico e grês rústico, ideal para superfícies rugosas.
- Rolete fabricado em Carburo de Tungsteno de alta resistência e duração.
- Cabo de geometria patenteada, para uma grande precisão e mínima vibração

REF.



CORTANTE PLUS Ø 18 MM.

01992

10

3600

CATEGORIA: PREMIUM

EXTREME

**CORTANTE PLUS Ø 22 MM. EXTREME**

- Para azulejo, grês, porcelânico e grês rústico, ideal para superfícies muito rugosas e estruturadas.
- Rodel fabricado em Carbono de Tungsteno com tratamento superficial de Titânio.
- Pega geométrica patenteada, para uma máxima precisão e mínima vibração.
- Montada sobre rolamentos. Melhora a percepção de suavidade ao rachar.
- Maior duração.

REF.



CORTANTE PLUS Ø 22 MM. EXTREME

01900

10

-

**CORTANTES PARA CORTADORES SUPERPRO**

- ROLETES ADAPTÁVEIS AOS CORTADORES PROFESSIONAL TP, TQ E RCH

**2**  
Cut & Drill

CATEGORIA: PREMIUM

EXTREME

**CORTANTE Ø22 MM. EXTREME PARA TP/TQ/RCH/SLIM/SLAB CUTTER**

- Especial para cerâmicas de alta dureza com superfícies rugosas e estruturadas.
- Rodel fabricado em Carbono de Tungsteno com tratamento superficial de Titânio.
- Montada sobre rolamentos. Melhora a percepção de suavidade ao rachar.
- Maior duração.

REF.



CORTANTE Ø22 MM. EXTREME PARA TP/TQ/RCH/SLIM/SLAB CUTTER

01901

5

-



# CORTANTES CORTADORES SUPERPRO

- PARA AS GAMAS DE CORTADORES TS-MAX, TR-MAGNET, HIT, HIT-PLUS, HIT-PLUS RS E SPEED-MAGNET.

PATENTED



CATEGORIA: PRO

SILVER



## CORTANTE Ø 6 MM. SILVER

- Para cerâmica de revestimento.
- Rolete de Carburo de Tungstenio de grande resistência e duração.
- Modelo patenteado com nova liga RUBI® de alta tecnologia.
- Grande precisão e resistência ao desgaste.

REF.



CORTANTE Ø 6 MM. SILVER	REF.	10	4400
	01945	10	4400

CATEGORIA: PRO

SILVER



## CORTANTE Ø 8 MM. SILVER

- Para cerâmica de revestimento, grés e porcelânico.
- Rolete de alta resistência e duração.
- Modelo patenteado com nova liga RUBI® de alta tecnologia.
- grande precisão e resistência ao desgaste.

REF.



CORTANTE Ø 8 MM. SILVER	REF.	10	4400
	01958	10	4400

CATEGORIA: SUPERPRO

ENDURE



## CORTANTE Ø 8 MM. ENDURE

- Especialmente recomendado para cerâmicas de alta resistência.
- Ideal para superfícies rugosas e/ou estruturadas.
- Rodel fabricado em Carboneto de Tungsténio.
- Estrutura de geometria patenteada, para uma máxima precisão e mínima vibração.
- Maior duração.

REF.



CORTANTE Ø 8 MM. ENDURE	REF.	10	-
	01906	10	-

CATEGORIA: PRO

SILVER



## CORTANTE Ø 10 MM. SILVER

- Para cerâmicas de grés.
- Rolete fabricado em Carburo de Tungsteno de alta resistência e duração.
- Modelo patenteado com nova liga RUBI® de alta tecnologia, para uma grande precisão e mínima vibração.

REF.



CORTANTE Ø 10 MM. SILVER	REF.	10	4400
	01946	10	4400

CATEGORIA: SUPERPRO

GOLD



## CORTANTE Ø 10 MM. GOLD

- Para cerâmica de grés.
- Rolete fabricado em Carburo de Tungsteno com tratamento de Titânio.
- Modelo patenteado com nova liga RUBI® de alta tecnologia.

REF.



CORTANTE 10 MM. GOLD. LONGA DURAÇÃO	REF.	10	4400
	01949	10	4400

CATEGORIA: PRO

SILVER

**CORTANTE Ø 18 MM. SILVER**

- Especial para cerâmicas rugosas ou de corte difícil.
- Rolete fabricado em Carburo de Tungsteno de alta resistência e duração.
- Cabo de geometria patenteada, para uma grande precisão e mínima vibração.
- Compatível com cortadores FAST.

REF.



CORTANTE Ø 18 MM. SILVER

01950

10

3600

CATEGORIA: PREMIUM

EXTREME

**CORTANTE Ø 22 MM EXTREME**

- Especial para cerâmicas de elevada resistencia com superficies rugosas e/ou estruturadas.
- Rodel fabricado em Carboneto de Tungstenio com tratamento superficial de Titânio.
- Estrutura de geometria patenteada, para uma máxima precisão e mínima vibração.
- Rodel montado sobre rolamentos. Melhora a percepção de suavidade ao riscar.
- Maior duração.
- Compatível com cortadores FAST.

REF.



CORTANTE Ø 22 MM EXTREME

01907

10

-

CATEGORIA: PRO

SILVER

**JOGO DOIS CORTANTES Ø 6 MM. SILVER**

- Rolete fabricado em Carburo de Tungsteno de alta resistência e duração.
- Cabo de geometria patenteada, para uma grande precisão e mínima vibração.
- Modelo patenteado com nova liga RUBI® de alta tecnologia, máxima precisão resistência ao desgaste.

REF.



JOGO DOIS CORTANTES Ø 6 MM. SILVER

01947

10

4400

CATEGORIA: PRO

SILVER

**JOGO CORTANTES Ø 6 MM. E Ø 10 MM. SILVER**

- Rolete fabricado em Carburo de Tungsteno de alta resistência e duração.
- Modelo patenteado com nova liga RUBI® de alta tecnologia, para uma grande precisão e mínima vibração.

REF.



JOGO CORTANTES 6 E 10 MM. SILVER

01948

10

3600



## KITS CORTANTES

## • KITS DE CORTANTES DE DIFERENTES DIÂMETROS COM CAIXA.

2  
Cut & Drill

CATEGORIA: PRO

SILVER



## KIT CORTANTE 2

- Para os modelos TS-MAX, TR-MAGNET, TF-MAX e SPEED-MAGNET inclui 1 cortante de Ø 6, Ø 8, Ø 10 e Ø 18 mm (2 unidades) SILVER.
- Em estojo de plástico com tampa transparente.
- Embalagem blíster.

	REF.		
KIT CORTANTES 2	01996	5	450

## CORTANTES PARA CORTADORES PRO

## • SELECÇÃO DE CORTANTES ADAPTÁVEIS A SPEED-N, FAST, STAR-MAX, STAR, POCKET E PRACTIC.

PATENTED

2  
Cut & Drill

CATEGORIA: PRO

SILVER



## CORTANTE Ø 6 MM. SILVER

- Para cerâmica de revestimento.
- Rolete de Carburo de Tungstenio de grande resistência e duração.
- Modelo patenteado com nova liga RUBI® de alta tecnologia.
- Grande precisão e resistência ao desgaste.

	REF.		
CORTANTE Ø 6 MM. SILVER	01945	10	4400

CATEGORIA: PRO

SILVER



## CORTANTE Ø 8 MM. SILVER

- Para cerâmica de revestimento, grés e porcelânico.
- Rolete de alta resistência e duração.
- Modelo patenteado com nova liga RUBI® de alta tecnologia.
- grande precisão e resistência ao desgaste.

	REF.		
CORTANTE Ø 8 MM. SILVER	01958	10	4400

CATEGORIA: SUPERPRO

ENDURE



## CORTANTE Ø 8 MM. ENDURE

- Especialmente recomendado para cerâmicas de alta resistência.
- Ideal para superfícies rugosas e/ou estruturadas.
- Rodel fabricado em Carboneto de Tungsténio.
- Estrutura de geometria patenteada, para uma máxima precisão e mínima vibração.
- Maior duração.

	REF.		
CORTANTE Ø 8 MM. ENDURE	01906	10	-

CATEGORIA: PRO

SILVER

**CORTANTE Ø 10 MM. SILVER**

- Para cerâmicas de grés.
- Rolete fabricado em Carbu de Tungsteno de alta resistência e duração.
- Modelo patenteado com nova liga RUBI® de alta tecnologia, para uma grande precisão e mínima vibração.

REF.



CORTANTE Ø 10 MM. SILVER

01946

10

4400

CATEGORIA: PRO

SILVER

**JOGO DOIS CORTANTES Ø 6 MM. SILVER**

- Rolete fabricado em Carbu de Tungsteno de alta resistência e duração.
- Cabo de geometria patenteada, para uma grande precisão e mínima vibração.
- Modelo patenteado com nova liga RUBI® de alta tecnologia, máxima precisão resistência ao desgaste.

REF.



JOGO DOIS CORTANTES Ø 6 MM. SILVER

01947

10

4400

CATEGORIA: PRO

SILVER

**JOGO CORTANTES Ø 6 MM. E Ø 10 MM. SILVER**

- Rolete fabricado em Carbu de Tungsteno de alta resistência e duração.
- Modelo patenteado com nova liga RUBI® de alta tecnologia, para uma grande precisão e mínima vibração.

REF.



JOGO CORTANTES 6 E 10 MM. SILVER

01948

10

3600

CATEGORIA: PRO

SILVER

**CORTANTE Ø 14 MM. SILVER**

- Para cortadores BASIC, KIT e TEN-BRIC.
- Rolete fabricado em Carbu de Tungsteno.

REF.



CORTANTE 14 MM. SILVER

01960

10

4600



# ACESSÓRIOS PARA CORTADORES MANUAIS

**2**  
 Cut & Drill

**CATEGORIA: SUPERPRO**

## MANUTENÇÃO DE CORTADORES

- Óleo de limpeza e lubrificação, adequado para a correcta manutenção do equipamento utilizado na construção,
- sistemas de guias e deslizamento, eixos basculantes, roscas, superfícies metálicas, etc.

	REF.		
KIT DE MANUTENÇÃO	18980	8	640

# TURQUESES ESPECIAIS

**2**  
 Cut & Drill

- GRANDE VARIEDADE DE TURQUESES PARA O CORTE DE CERÂMICA.

**CATEGORIA: SUPERPRO**

## TURQUÊS PARA PORCELÂNICO.

- Especial para cortar tiras estreitas de 1 cm de largura máxima. Equipada com rodízios GOLD de carbono de tungstênio com tratamento superficial de Titânio, para uma maior duração. Mediante um simples movimento circular, os rodízios podem ser reposicionadas quando o seu vértice começa a estar gasto.
- Em caso de desgaste total, substituir o rolete pelo seu substituto correspondente, Cortante Ø 18 mm. GOLDv(Ref. 01953).

	REF.		
TURQUÊS PARA PORCELÂNICO	83942	5	765

**CATEGORIA: SUPERPRO**

## TURQUÊS PARA CERÂMICA

- Turquês com ponta em Carburo de Tungsteno.
- Ideal para rectificar cortes rectos em azulejo e grés.
- Punho bimaterial. Ergonômico.

	REF.		
TURQUÊS PARA CERÂMICA	65926	6	-

**CATEGORIA: SUPERPRO**

## TURQUÊS PARA MOSAICO.

- Turquês com ponta em Carburo de Tungsteno.
- Ideal para o corte de tiras de gresite.
- Punho bimaterial. Ergonômico.

	REF.		
TURQUÊS PARA MOSAICO	71970	5	665

CATEGORIA: SUPERPRO

**TURQUÊS LADRILHO**

- Turquês com ponta em Carbuuro de Tungsteno.
- Ideal para rectificar furos em azulejos e grês.
- Punho bimaterial. Ergonômico.

	REF.		
TURQUÊS LADRILHO	65925	5	765

**CORTADORES MANUAIS PARA MATERIAIS DE OBRA**

- CORTADORES COM ACCIONAMENTO MANUAL PARA DIFERENTES TIPOS
- MATERIAL DE OBRA

2  
Cut & Drill

CATEGORIA: SUPERPRO

**SERROTE PARA CIMENTO CELULAR**

- Serrote com 29 dentes de Carbuuro de Tungsténio.
- Comprimento da folha: 70 cm.
- Cabo de madeira de Haya envernizado.

	REF.		
SERROTE PARA CIMENTO CELULAR	70930	2	312





# SLAB SYSTEM

## CORTE E MANUSEAMENTO DE GRANDES FORMATOS

---

Corte de grande formato  
Manipulação de grande formato  
Instalação de grande formato



## SLAB CUTTER G3

### SISTEMA DE CORTE MANUAL COM GUIAS CONECTÁVEIS.

Para o corte manual de lâmina de grande formato.



CATEGORIA: PREMIUM



USO: INTENSIVO



PRECISÃO

ALTA POTÊNCIA NO RISCAR



320 cm



3-12 mm



22 mm



PATENT  
PENDING

- Sistema com ventosas móveis integradas nas guias. Ventosas de borracha de cor cinza, especiais para superfícies rugosas. Não deixam marcas na peça.
- Carro com mecanismo de alavanca para um riscar perfeito. Cortante Extreme.
- Guias altamente reforçadas. Facilmente conectadas por meio de um mecanismo de alavanca ajustável.
- Capacidade de corte de 320 cm. Extensível adicionando mais guias.
- Sistema de quebra por pinças ajustáveis com pega de aderência suave, que facilita e garante a quebra progressiva da peça, reduzindo assim o risco de fissuras. Pinças e separador 2 em 1.
- Cortante RUBI EXTREME de Ø 22 mm em carboneto de tungstênio com tratamento e rolamentos de carboneto de titânio, para oferecer um melhor desempenho e qualidade de marcação.
- Cada conjunto contém: três guias de 112 cm, 1 carro de marcação com rodel de 22 mm, 1 alicate e o conjunto de 6 ventosas.
- Saco de transporte com alças almofadadas e bolsos para acessórios.



MORE INFO



	REF.							
<b>SLAB CUTTER G3</b>	16900	√	320 cm	3-12 mm	11 kg	17 kg	1	9

A partir de espessuras de 10 mm e até 20 mm, terá que se utilizar o SLAB BREAKER PLUS (Ref. 18917).

ACESSÓRIOS		REF. 18917 Separador Slab Breaker Plus		REF. 16929 Acessório rebarbadora G3 (M14)		REF. 28916 Slab Pliers PRO
------------	--	--	--	--	--	-------------------------------



## SLIM CUTTER G2

### SISTEMA DE CORTE MANUAL COM GUIAS CONECTÁVEIS.

Para o corte manual de lâmina de grande formato e espessuras compreendidas entre os 3 e os 10 mm.



CATEGORIA: SUPERPRO

USO: PROFISSIONAL

PRECISÃO

LIGEIRO



360 cm



3-10 mm



- Grande potência ao riscar, devido ao novo design da pega ajustável do carro e a sua fixação sobre as guias reforçadas.
- Máxima capacidade de corte até 360 cm (extensível) devido às suas guias conectáveis. Permite o corte de 120 cm com uma só guia.
- Perfeita fixação das guias sobre a peça através das 3 ventosas de borracha natural, aptas para superfícies rugosas, com duplo ponto de ancoragem.
- Evita roturas na peça através do sistema de separação progressiva do alicate regulável com pega soft-grip. **Alicate e separador 2 em 1.**
- Espessuras recomendadas compreendidas entre 3 e 10 mm.
- Especialmente concebido para grande formato, permite-nos um corte perfeito e sem risco de rotura com um cortador leve e fácil de armazenar.
- Elevada durabilidade do rodel RUBI EXTREME de Ø22 mm. Feito de carboneto de tungstênio com tratamento de carboneto de titânio e rolamentos, oferecendo um maior desempenho e alta qualidade ao riscar.
- Facilmente transportável. Inclui dois sacos de transporte práticos e reforçados com compartimentos, pegas e alça especial para colocar nas costas.
- Cada conjunto contém: 2 guias de 155 cm, 1 guia de 65 cm, 1 carrinho marcador com rodel Ø22 mm, 1 alicate, 3 ventosas de fixação, 1 chave em L e 2 sacos de transporte.



MORE INFO



	REF.						
SLIM CUTTER G2	23999	√	360 cm	3-10 mm	10,3 kg	1	25

ACESSÓRIOS



**REF. 18917**  
Separador Slab Breaker Plus



**REF.**  
Suplemento de Guias SLIM CUTTER G2



**REF. 51951**  
TC-125 G2





# TC-125 G2 ENERGY CAS

CORTADOR CIRCULAR SEM FIOS  
PARA GRANDES FORMATOS





O TC-125 G2 ENERGY CAS é o primeiro cortador circular sem fios concebido especificamente para profissionais de aplicação de cerâmica. Combinando **potência, precisão e total liberdade de movimento**, redefine o que é possível em instalações de grande formato.

Acionada por um **motor brushless, uma bateria CAS de 18 V** e totalmente **compatível com o sistema de guias G2 da RUBI**, oferece cortes retos e em esquadria impecáveis em qualquer lugar, desde cerâmica até pedra natural ou sinterizada.

Leve, durável e feito para profissionais que exigem precisão e eficiência em cada trabalho.



## G2 TC-125 ENERGY CAS KIT

**CORTADOR CIRCULAR SEM FIOS PARA UM CORTE PRECISO EM MATERIAIS DE GRANDE FORMATO.** Deslize sobre as guias G2 para cortes retos, cortes de esquadria, ranhuras ou qualquer tipo de corte.



CATEGORIA: PREMIUM



USO: PROFISSIONAL



CORTE EM CHANFRO (45°)

CORTE SECO E A HÚMIDO



BATERIA CAS COMPATÍVEL



18V 5.2 Ah



320 cm



22 mm



- **Ferramenta de corte sem fios. Permite trabalhar com liberdade de movimentos.**
- **Motor sem escovas 18V: Leve, compacto, silencioso e mais eficiente.**
- **Alimentado por uma bateria CAS de 18V (amperagem recomendada de 5,2 Ah).**
- **BMS integrado: um dispositivo eletrónico que gere o funcionamento da ferramenta e da bateria para proporcionar um desempenho ideal.**
- Regulação de RPM de 5000 a 8500 para melhor adaptação ao corte seco e húmido.
- Ferramenta concebida para corte húmido, através da entrada de água, e com um mecanismo de extração de pó, através da ligação a um aspirador.
- Efeito ajustável de esquadria e serra de corte.
- Punho duplo para ergonomia durante a utilização.
- Ajuste do paralelismo de disco.
- Bloqueio de rotação para facilitar as alterações do disco.
- Interruptor de alimentação duplo para evitar arranque accidental.
- Inclui mala de transporte.
- Compatível com acessório FREE CUT (Ref. 52828).

NEW!



MORE INFO



18V



	REF.			RPM												
TC-125 G2 ENERGY CAS EU	52980	√	18 V	5000-8500	320 cm	22 mm	15 mm	125 mm	22,2 mm	3,7 kg						
CONJUNTO DE GUIAS TC-125 G2	51949	√			320 cm							1	24	9,5 kg		
TC-125 G2 ENERGY CAS UK	52981	√	18 V	5000-8500	320 cm	22 mm	15 mm	125 mm	22,2 mm	3,7 kg						
CONJUNTO DE GUIAS TC-125 G2	51949	√			320 cm							1	24	9,5 kg		
TC-125 G2 ENERGY CAS USA	52982	√	18 V	5000-8500	320 cm	22 mm	15 mm	125 mm	22,2 mm	3,7 kg						
CONJUNTO DE GUIAS TC-125 G2	51949	√			320 cm							1	24	9,5 kg		
TC-125 G2 ENERGY CAS (NO BATTERY/CHARGUER)	52983	√	18 V	5000-8500	320 cm	22 mm	15 mm	125 mm	22,2 mm	3,7 kg						
CONJUNTO DE GUIAS TC-125 G2	51949	√			320 cm							1	24	9,5 kg		

Para o bom funcionamento do cortador, é essencial ter as guias definido para TC-125 G2 (Ref. 51949)

ACESSÓRIOS		REF. 51949 CONJUNTO DE GUIAS TC-125 G2		REF. 32969 LION 125 SUPERPRO		REF. 85902 Battery RUBIMIX E-10 CAS 18V 5AH

CATEGORIA: PREMIUM USO: PROFISSIONAL BATERIA CAS COMPATÍVEL

### TC-125 G2 ENERGY CAS

- Regulação de RPM de 5000 a 8500 para melhor adaptação ao corte seco e húmido.
- Ferramenta concebida para corte húmido, através da entrada de água, e com um mecanismo de extração de pó, através da ligação a um aspirador.
- Efeito ajustável de esquadria e serra de corte.
- Punho duplo para ergonomia durante a utilização.



	REF.			RPM									
TC-125 G2 ENERGY CAS EU	52980	√	18 V	5000-8500	320 cm	22 mm	15 mm	125 mm	22,2 mm	3,7 kg			
TC-125 G2 ENERGY CAS UK	52981												
TC-125 G2 ENERGY CAS USA	52982												
TC-125 G2 ENERGY CAS (NO BATTERY/CHARGUER)	52983												

## KIT CORTADOR CIRCULAR TC-125 G2

### O CORTADOR DE GRANDE FORMATO LEVE E PRECISO

Para o corte de lâmina e todo o tipo de peças cerâmicas. Apta para pedra natural e pedra sintetizada. Especialmente indicada para peças de grande formato.



CATEGORIA: SUPERPRO

USO: PROFISSIONAL

CORTE EM CHANFRO (45°)

CORTE SECO E A HÚMIDO



320 cm



20-25 mm



PROTECTED DESIGN

- Inclui jogo de ventosas aptas para todas as superfícies para fixar a máquina à peça.
- Com patim deslizante, feito de aço de carbono, em rolamentos radiais de aço inoxidável ajustáveis.
- Duplo sistema de redução/controlo de poeira. Corte seco e húmido.
- Cabeça de corte regulável em altura (efeito de corte) e rebatível de 0° a 45° (chanfro). Sistema de ajuste rápido.
- Maior ergonomia. Pega adicional em bi-material, principalmente para o corte em chanfro.
- Compatível com disco de Ø125 a Ø115 mm. (Apta para discos com placa de reforço).
- Interruptor de bloqueio de SEGURANÇA. Evita o arranque INVOLUNTÁRIO. Cabo elétrico com PRCD (diferencial).
- Conexão direta com o aspirador AS-30 PRO (Ø32mm). Inclui adaptador para outros modelos e marcas (Ø37,42 e 50mm).
- Válvula de regulação e conexão rápida para mangueira (Ø16 mm). Tampa de borracha para saída de sucção. Melhora a ergonomia no corte a húmido.
- Protetor de disco de alumínio injetado com tampa em policarbono transparente com sistema de abertura e fecho rápido. FACILITA a mudança de disco e MINIMIZA a projeção de partículas de água.
- Protetor lateral basculante para corte a esquadria. REDUZ os salpicos de água e MELHORA a aspiração da poeira.
- Cada conjunto contém: 2 guias de 155 cm, 1 guia de 65 cm, 1 cortador TC-125, 1 disco Ø125, 2 ventosas de fixação, 2 grampos, 2 espaçadores, 1 adaptador para aspirador, 1 mala e 1 bolsa de transporte. FACILITA o transporte e manuseamento.



	REF.			RPM	W									
<b>TC-125 G2</b>	51951	✓	220-240V 50-60Hz	11500	1250 W	∞ cm	20-25 mm	14-18 mm	115-125 mm	22,2 mm	36x24,5x21 cm	10 kg	1	16
<b>CONJUNTO DE GUIAS TC-125 G2</b>	51949	✓				320 cm						9,5 kg	1	24
<b>TC-125 G2 UK</b>	51967	✓	220-240V 50-60Hz	11500	1250 W	∞ cm	20-25 mm	14-18 mm	115-125 mm	22,2 mm	36x24,5x21 cm	10 kg	1	16
<b>CONJUNTO DE GUIAS TC-125 G2</b>	51949	✓				320 cm						9,5 kg	1	24
<b>TC-125 G2 USA</b>	51977	✓	110-130V 50-60Hz	11500	1250 W	∞ cm	20-25 mm	14-18 mm	115-125 mm	22,2 mm	36x24,5x21 cm	10 kg	1	16
<b>CONJUNTO DE GUIAS TC-125 G2</b>	51949	✓				320 cm						9,5 kg	1	24
<b>TC-125 G2 UK</b>	51987	✓	110-130V 50-60Hz	11500	1250 W	∞ cm	20-25 mm	14-18 mm	115-125 mm	22,2 mm	36x24,5x21 cm	10 kg	1	16
<b>CONJUNTO DE GUIAS TC-125 G2</b>	51949	✓				320 cm						9,5 kg	1	24

O kit é uma referência da cortadora mais a referência de guia (Ref.51949). É imprescindível utilizá-la nas guias SLIM SYSTEM G2.

<b>ACESSÓRIOS</b>		<b>REF. 51949</b> CONJUNTO DE GUIAS TC-125 G2		<b>REF. 27911</b> Carrinho Slim Cutter G2		Suplemento de Guias SLIM CUTTER G2
-------------------	--	--	--	--	--	------------------------------------

**CATEGORIA: SUPERPRO**

**USO: PROFISSIONAL**

### CORTADORA CIRCULAR TC-125 G2

- Maior ergonomia. Pega adicional em bi-material, principalmente para o corte em chanfro.
- Compatível com disco de Ø125 a Ø115 mm. (Apta para discos com placa de reforço).
- Interruptor de bloqueio de SEGURANÇA. Evita o arranque INVOLUNTÁRIO. Cabo elétrico com PRCD (diferencial).
- Conexão direta com o aspirador AS-30 PRO (Ø32mm). Inclui adaptador para outros modelos e marcas (Ø37,42 e 50mm).



	REF.			RPM	W									
<b>TC-125 G2</b>	51951	✓		SPEED POSITION RPM 1: 7000 2: 8000 3: 10000 4: 11000	1250 W	∞ cm	20-25 mm	14-18 mm	115-125 mm	22,2 mm	36x24,5x21 cm	10 kg	1	16
<b>TC-125 G2 UK</b>	51967													
<b>TC-125 G2 USA</b>	51977													
<b>TC-125 G2 UK</b>	51987													

## ACESSÓRIO REBARBADORA G3

**ACESSÓRIO PARA CORTE ELÉTRICO DE PEÇAS CERÂMICAS DE GRANDE FORMATO, SECAS E HÚMIDAS.**  
Permite usar uma rebarbadora para cortar peças cerâmicas com as guias G3.



MORE INFO



CATEGORIA: SUPERPRO

CORTE DE ÂNCORA PARA FACHADA VENTILADA

CORTE SECO E A HÚMIDO

CORTE EM CHANFRO (45°)

- Corte húmido e seco. Com conexão de água e adaptador de extrator de pó, permite o corte seco e húmido, graças às entradas de sucção incluídas, o corte a seco é realizado sem qualquer poeira em todas as posições.
- **REGULAMENTAÇÃO INTEGRAL.** Permite cortar a 45° e 0° ou 90° (vertical e horizontal) com regulação de profundidade para menor esforço do disco e rotura. Cortes retos, esquadrias e laterais para fixação de fachadas ventiladas.
- **REGULAÇÃO DA POSIÇÃO DA REBARBADORA.** Para uma melhor aderência e deslizamento nos rolamentos da guia. Os utilizadores finais podem escolher e adaptar as suas preferências.
- **GUIA DE REGULAÇÃO DE AJUSTE.** Melhora a qualidade do corte.
  - Compatível com a maioria das rebarbadoras angulares do mercado.
  - Compatível com discos Ø115 e 125.
  - Entrada de água para a mangueira.
  - Alça para o acessório.
  - Inclui disco de diamante TVR-125 SUPERPRO. O guia não está incluído.
  - Espessura máxima de corte reto (90°): Ø125 disco: 25 mm, Ø115 disco: 20 mm.
  - Espessura máxima de corte em meia-esquadria (45°): Ø125 disco: 20 mm, Ø115 disco: 15 mm.

	REF.				
ACESSÓRIO REBARBADORA G3 (M14)	16929	20 / 25 mm	15 / 20 mm	115 / 125 mm	1
ACESSÓRIO REBARBADORA G3 (5/8"-11)	52959				

\*As imagens deste produto podem ser ligeiramente diferentes da sua versão final.

## ACESSÓRIOS PARA CORTE DE GRANDE FORMATO

2  
Cut & Drill

CATEGORIA: PREMIUM

ALTURA DE CORTES

POTÊNCIA

## SEPARADOR SLAB BREAKER PLUS

- Separador auxiliar para o corte de lâmina cerâmica e ladrilho de grande formato.
- Para separar espessuras de 6mm à 20mm.
- Punho soft para uma maior ergonomia.
- Sistema de ajuste à largura da peça para obter uma distribuição uniforme, equitativa e simétrica da potência de separação. Especialmente para o corte de tiras estreitas.
- Pisador de borracha para controle e precisão de separação.

	REF.			
SEPARADOR SLAB BREAKER PLUS	18917	20 mm	1	48



NEW!

CATEGORIA: SUPERPRO

ALTURA DE CORTES

TRABALHO PESADO

ERGONÓMICO

## ALICATE SLAB SUPERPRO

- São especialmente desenhados para cortadores manuais modulares para peças de grande formato e placas cerâmicas.
- Os alicates SLAB oferecem um poder de separação excepcional devido à sua dupla funcionalidade de quebra por aperto de rosca e alicate. Isto permite a separação sem esforço de ladrilhos com até 15 mm de espessura.
- Desenhados com um tamanho compacto e menos peças, estes alicates garantem um manuseamento fácil, concentrando todo o esforço no ponto de quebra.
- O aço permite que seja uma ferramenta duradoura com maior poder de separação.
- O alicate é fácil de usar. Basta ajustar a pega de quebra usando o botão superior e aplicar uma ligeira pressão com o alicate para conseguir a separação.
- Tira mínima possível: 2,5 cm para azulejos de 0,6 cm

	REF.		
ALICATE SLAB SUPERPRO	28914	15 mm	6



CATEGORIA: PRO

ALTURA DE CORTES

ERGONÓMICO

## SLAB PLIERS PRO

- Para separar peças até 12 mm de espessura que tenham sido previamente riscados com um cortador de azulejos manual.
- Especialmente concebido para azulejos de grande formato e peças de porcelanato.
- Alicate e separador dois em um.
- \*As imagens deste produto podem ser ligeiramente diferentes da sua versão final.

	REF.		
SLAB PLIERS PRO	28916	12 mm	6



NEW!

CATEGORIA: PREMIUM

## SUPLEMENTO DE GUIA SLAB CUTTER G3

- Guia extra de alumínio extrudado.
- Inclui duas ventosas integradas na guia.

	REF.	
SUPLEMENTO DE GUIA (50 CM) E VENTOSAS SLAB CUTTER G3	16999	1
SUPLEMENTO DE GUIA (155 CM) E VENTOSAS SLAB CUTTER G3	16998	



◆ CATEGORIA: SUPERPRO

### CARRINHO SLIM CUTTER G2

- Carrinho basculante com pega ergonómica para o sistema de corte G2.
- Melhora a fixação nas guias.
- Inclui roda de pontuação EXTREME de 22 mm.

	REF.		
CARRINHO SLIM CUTTER G2	27911	1	30



◆ CATEGORIA: SUPERPRO

### SUPLEMENTO DE GUIAS SLIM CUTTER G2

- Guias de alumínio para o sistema G2.

	REF.		
SUPLEMENTO GUIA G2 65CM	52948	1	100
SUPLEMENTO GUIA G2 155CM	51999		



**NEW!**

◆ CATEGORIA: SUPERPRO

### SARGENTO RAPIDO F

- Permite fixar a guia no azulejo e evitar movimentos ao longo do corte, conseguindo assim um corte mais limpo.

	REF.	
SARGENTO RAPIDO F	52701	6



◇ CATEGORIA: PREMIUM

EXTREME

### CORTANTE Ø22 MM. EXTREME PARA TP/TQ/RCH/SLIM/SLAB CUTTER

- Especial para cerâmicas de alta dureza com superfícies rugosas e estruturadas.
- Rodel fabricado em Carbono de Tungsteno com tratamento superficial de Titânio.
- Montada sobre rolamentos. Melhora a percepção de suavidade ao rachar.
- Maior duração.

	REF.		
CORTANTE Ø22 MM. EXTREME PARA TP/TQ/RCH/SLIM/SLAB CUTTER	01901	5	-



◆ CATEGORIA: SUPERPRO

●●● USO: OCASIONAL

### ACESSÓRIO PARA TC-125 G2 CORTE LIVRE

- Fácil de montar e usar.
- Batente lateral graduado que permite uma melhor orientação e acabamento do corte. Permite cortes repetitivos sem ter que medir sempre. Essencial para chanfro na borda da peça.
- A tira máxima que pode ser puxada para fora em corte reto usando o batente lateral é de 15 cm. A partir dessa largura, o acessório é usado sem parar, fazendo o corte em modo completamente livre.
- Permite que o "vão" deixado na borda original da peça seja ajustado ao chanfro, aumentando assim o controle do operador sobre o acabamento do corte.
- Inclui saco de transporte.

	REF.					
ACESSÓRIO PARA TC-125 G2 CORTE LIVRE	52828	16 / 21 mm	9 / 13,5 mm	115 / 125 mm	1,5 kg	1



## SLAB TRANS HEAVY DUTY N

**TRANSPORTADOR RETRÁCTIL PARA O MANUSEAMENTO DE LÂMINA DE GRANDE FORMATO.**  
Adequado especialmente para manusear lâmina de grande formato.



  
CATEGORIA: PREMIUM

  
USO: INTENSIVO

  
GRANDE CAPACIDADE DE CARGA

  
SEGURANÇA







- Duplo perfil de alumínio reforçado por um sistema deslizante. Proporciona uma elevada resistência estrutural.
- Inclui 2 travessas perpendiculares de alumínio. Conferem-lhe uma ótima rigidez.
- Inclui quatro pegas Soft-Grip retráteis e removíveis para se poderem adaptar a cada situação durante a instalação. Seis ventosas de vácuo de borracha cinzenta para não deixar marca na cerâmica. Maior capacidade de carga máxima original de 170 kgs.
- Fácil e rápido de montar e desmontar. Sistema de união EASY FIX.
- Acabamento em preto anodizado.
- Capacidade máxima de carga: 170 kg.
- Dimensões: 3800x1700x237 mm (conjunto totalmente aberto)
- Formato máximo de manipulação: 360x160 cm.
- Inclui mala de transporte.





MORE INFO



	REF.				
<b>SLAB TRANS HEAVY DUTY N</b>	18982	380x170x23,7 cm	36,4 kg	1	4

Juntar ventosas suplementares ao SLAB TRANS HEAVY DUTY não aumenta a sua carga máxima original de 170 kgs.

ACESSÓRIOS		REF. 18979 Ventosa de vácuo SLAB TRANS HEAVY DUTY N		REF. 21955 SUPLEMENTO VENTOSA DE VÁCUO		REF. 18934 Slab Trolley (Carro)
------------	---	---	---	--	---	---------------------------------



# SLIM EASY TRANS PLUS

PARA TRANSPORTAR LÂMINAS DE CERÂMICA DE GRANDE FORMATO.



CATEGORIA: SUPERPRO

USO: PROFISSIONAL



FIÁVEL



SEGURANÇA



ROBUSTO



MORE INFO



3  
YEARS  
WARRANTY



- Inclui 2 guias retrácteis e ajustáveis de 170 a 320 cm de alumínio reforçadas e 6 ventosas de vácuo de Ø 20 cm (Ref. 18827) com grande capacidade de carga. Contribuem para uma maior segurança e fiabilidade.
- A distância óptima de pegar recomendada é de 700 mm (distância entre as pegas).
- As pegas Soft-Grip podem deslizar e serem retiradas pela ranhura superior das guias.
- Múltiplas regulações da posição das ventosas.
- Cada guia é adequada para poder trabalhar individualmente, com uma capacidade de carga máxima de 40 kgs no seu comprimento máximo.
- Capacidade máxima de carga: 80 Kg.
- Peso líquido: 24 Kg.
- Para peças com comprimento máximo de 3,2 metros.

	REF.				
<b>SLIM EASY TRANS PLUS</b>	18976	26 kg	1654x254x228 cm	1	16

Adicionar mais ventosas não aumenta a sua capacidade de carga.

## ACESSÓRIOS



**REF. 18819** Suplemento transversal ERGO TILE TRANS / SLIM EASYTRANS PLUS



**REF. 21955** SUPLEMENTO VENTOSA DE VÁCUO



**REF. 18979** Ventosa de vácuo SLAB TRANS HEAVY DUTY N

# ERGO TILE TRANS

## MELHOR ADAPTABILIDADE PARA TRABALHOS MAIS LEVES.

Para o transporte e manuseamento de peças de grande formato de peças cerâmicas.



MORE INFO



CATEGORIA: SUPERPRO



LIGEIRO



SEGURANÇA



FIÁVEL

- Guia dupla retrátil com trilhos entrelaçados e corrediças que garantem um deslizamento suave. Travão rápido e seguro através de alavancas.
- Seis ventosas de Ø160 mm ajustáveis ao longo da guia que proporcionam excelente aderência em qualquer situação.
- Pegas reforçadas com punhos antiderrapantes e macios, dobráveis lateralmente.
- Cada guia pode ser utilizada individualmente, com uma capacidade de carga máxima de 40 kg em extensão total.
- Podem ser adicionados reguladores de altura para corrigir ligeiras inclinações sem danificar a peça cerâmica uma vez instalada.
- Capacidade de carga máxima: 80 kg.
- Para peças com um comprimento máximo de 3,2 m.

	REF.					
<b>ERGO TILE TRANS</b>	28906	320 cm	16,5 kg	362x30x13,6 cm	1	14

\*BARRAS TRANSVERSAS SUPLEMENTARES SLIM EASY TRANS/PLUS (ref. 18819). Aumentam a capacidade máxima de carga para 120 kg.

\*\*As imagens deste produto podem diferir ligeiramente da sua versão final.

### ACESSÓRIOS



**REF. 18819** Suplemento transversal ERGO TILE TRANS / SLIM EASY TRANS PLUS



**REF. 18934** Slab Trolley (Carro)

## ERGO TILE TRANS COM BARRAS TRANSVERSAIS

NEW!



CATEGORIA: SUPERPRO



LIGEIRO



SEGURANÇA



FIÁVEL



MORE INFO

3  
Set3  
YEARS  
WARRANTY

- Alta força de fixação da peça. Devido às suas 6 ventosas Ø160, que podem ser movidas ao longo da guia, proporciona uma excelente aderência à peça.
- Fácil dobragem e desdobramento. Deslizamento suave e fácil das corrediças graças à sua forma interligada e aos corredores entre elas. Fácil fixação e liberação por meio de alavancas de bloqueio (sem manipuladores).
- Fixação confortável e segura: Graças às pegadas de aço altamente reforçadas com aderência antiderrapante, que permitem uma melhor aderência do conjunto. As pegadas podem ser dobradas para permitir o apoio nos blocos de suporte na posição de assentamento.
- Cada guia pode ser usado separadamente.
- Possibilidade de ajustar a telha em altura, se a ventosa estiver ligeiramente inclinada, por meio de niveladores manuais.
- Ventosas com indicador de segurança. Cada ventosa, possui um indicador que avisa em caso de perda de sucção.
- Fácil liberação da peça usando o botão nas ventosas ou a aba na borracha da ventosa.
- Os copos são protegidos para evitar danos durante o transporte.
- Capacidade máxima de carga: 120 kg.
- Para peças com um comprimento máximo de 3,2m.

	REF.					
ERGO TILE TRANS COM BARRAS TRANSVERSAIS	28932	320 cm	25,54 kg	362x30x13,6 cm	1	14



## SLAB TRANS MINI

### TRANSPORTE DE PEÇAS CERÂMICAS DE GRANDE FORMATO.

Para o transporte de peças cerâmicas e ladrilhos de grande formato, com dimensão máxima recomendada de 150 x 150 cm.



MORE INFO



CATEGORIA: SUPERPRO

USO: PROFISSIONAL



SEGURANÇA



LIGEIRO



- Ideal para formatos médios. Proporciona menor peso ao conjunto de transporte de peças de formatos médios.
- Guia de alumínio retrátil. Permite manusear e transportar formatos de 100 cm a 210 cm. Especialmente recomendado para formatos com um máximo de 150 x 150 cm, com mais de 8 mm de espessura, usado na diagonal.
- Pega soft-grip altamente reforçada, ajustável e removível. Com cabo anti-rotação e sistema soft-grip que permitem uma melhor aderência do conjunto.
- 2 ventosas de vácuo de Ø20 cm ajustáveis, que podem ser posicionadas em qualquer ponto da guia.
- Ventosas com indicador visual de segurança para perda de vácuo e tampa protetora para evitar danos durante o transporte.
- Capacidade máxima de carga: 55 kg.

	REF.					
SLAB TRANS MINI	18983	8,3 kg	11,2 kg	231x26x18 cm	1	15

#### ACESSÓRIOS



REF. 16909  
SUPORTE SLAB TRANS  
MINI PARA MESA

# SLAB TROLLEY

**SISTEMA DE TRANSPORTE E MANUSEAMENTO DE PEÇAS CERÂMICAS DE GRANDE FORMATO.**  
Especialmente adequado para manusear peças mais espessas.



MORE INFO



PATENTED

CATEGORIA: PREMIUM

GRANDE CAPACIDADE DE CARGA

USO EXCLUSIVO COM  
SLAB/SLIM TRANS &  
ERGO+CROSSBARS

- Acessório para os sistemas de transporte SLAB TRANS HD N (Ref. 18982), ERGO TILE TRANS WITH CROSSBARS (Ref. 28932), SLIM TRANS PLUS (Ref. 18976) e ERGO TILE TRANS (Ref. 28906).
- Compacto, seguro e fácil de manusear graças às suas quatro rodas giratórias de 360° e ao seu sistema de bloqueio de segurança.
- Facilita a descarga do suporte e a movimentação de peças de grande formato com o mínimo esforço.
- Rápido e fácil de montar e desmontar. Sistema de conexão Easy Fix.
- Braço de suporte extensível para maior ergonomia ao carregar e descarregar peças na mesa de trabalho.
- Capacidade máxima de carga: 170 kg.

	REF.				
SLAB TROLLEY [CARRO]	18934	117x74,5x16,5 cm	14,7 kg	1	5



# RHINO TROLLEY

**SISTEMA DE TRANSPORTE E MANUSEAMENTO DE PEÇAS CERÂMICAS DE GRANDE FORMATO.**  
Carro com dimensões mínimas mas com grande capacidade de transporte.



MORE INFO



CATEGORIA: SUPERPRO

GRANDE CAPACIDADE DE CARGA

VERSÁTIL

- Fácil de manobrar e grande estabilidade devido às suas 4 rodas giratórias (360°). Dispõe de um bloqueio de segurança nas rodas para evitar deslocamentos indesejados.
- Permite o transporte sobre qualquer tipo de superfície, devidos às suas grandes rodas de Ø 160 mm.
- Plataforma com 40 cm de largura. Permite o transporte de peças cerâmicas e caixas até 40 mm de espessura.
- Capacidade de carga máxima de 250kg.
- Revestimento de borracha para proteger as peças cerâmicas.
- Compatível com transportadores.

	REF.				
<b>RHINO TROLLEY</b>	28912	90x43,4x27,8 cm	12,6 kg	1	14

## ACESSÓRIOS



REF. 28906  
ERGO TILE TRANS



REF. 18976  
Slim EASY TRANS PLUS



REF. 18983  
Slab Trans Mini

# SLAB TABLE

**BANCADA DE TRABALHO PARA CORTE E MANUSEAMENTO DE PEÇAS CERÂMICAS DE GRANDE FORMATO.USANDO AS FERRAMENTAS DA LINHA SLAB SYSTEM.**



MORE INFO



CATEGORIA: SUPERPRO

USO: INTENSIVO

ESTABILIDADE

- Bancada de trabalho para corte e manuseamento de peças cerâmicas de grande formato.usando as ferramentas da linha Slab system .
- Barras extra reforçadas, aumentando assim a resistência da bancada.
- Grande estabilidade. A estrutura da bancada em conjunto com os pés niveladores , permite alcançar uma maior estabilidade do conjunto.
- Montagem e desmontagem rápida e fácil.Sistema de união Easy Fix (parafusos com cabeça de martelo).
- Pernas dobráveis .Equipada com sistema de segurança contra fechos involuntários.
- Dimensões em posição de trabalho: 1800x1044x700 mm.
- Dimensões em posição de transporte: 1800x1044x198 mm.
- Altura de trabalho: 70 cm.
- Capa máxima de carga: 250 kg.

	REF.					
SLAB TABLE (MESA)	18935	180x104,4x70 cm	33,3 kg	36 kg	1	16

## ACESSÓRIOS



REF. 21931  
ACESSÓRIO DE  
EXTENSÃO MESA SLAB



REF. 21975  
DISTANCIADORES MESA  
SLAB (15 U)

## SLAB TABLE VERSA-TILE

**BANCADA DE TRABALHO PARA CORTAR E MANUSEAR PEÇAS CERÂMICAS DE GRANDE FORMATO, ESPECIFICAMENTE CONCEBIDA PARA A GAMA DE FERRAMENTAS SLAB.**



MORE INFO



**CATEGORIA: PREMIUM**

**USO: INTENSIVO**

**ESTABILIDADE**

**VERSÁTIL**

- Graças ao formato das pernas e à sua estrutura, a mesa é muito estável e resistente, mesmo na sua posição mais ampla. Os pés ajustáveis garantem essa estabilidade, mesmo em pisos irregulares.
- Dimensões na posição de trabalho: A mesa é extensível de 1100 a 1515 mm, o que permite manusear os formatos mais amplos. O seu comprimento é de 1800 mm.
- As suas pernas dobráveis e duas rodas laterais facilitam o transporte e o armazenamento.
- Altura de trabalho dupla: 70 e 84 cm, o que significa que pode ser adaptada a diferentes necessidades, permitindo a realização de todo o tipo de trabalhos.
- Capacidade máxima de carga: 260 kg. Mesmo as peças cerâmicas de grande formato podem ser carregadas.
- As barras móveis e os perfis largos em forma de T proporcionam uma grande superfície de apoio, tornando-a adequada como bancada de trabalho para ferramentas mais pequenas, tais como cortadores manuais.

	REF.					
SLAB TABLE AJUSTÁVEL	18984	180x153x84 cm	41 kg	44,6 kg	1	9

### ACESSÓRIOS



REF. 21931  
ACESSÓRIO DE  
EXTENSÃO MESA SLAB



REF. 21975  
DISTANCIADORES MESA  
SLAB (15 U)

# MESA DE TRABALHO RETRÁTIL

## RÁPIDA, FÁCIL E RESISTENTE: O SUPORTE PERFEITO

O tamanho maior é particularmente adequado para cortar e manusear peças grandes.

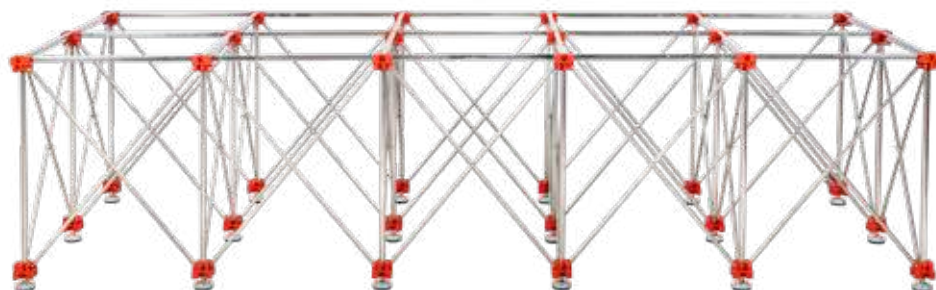

MORE INFO





CATEGORIA: PRO

USO: PROFISSIONAL

TRANSPORTÁVEL

- **RESISTENTE.** Graças à sua estrutura com muitos pontos de apoio, permite cargas muito elevadas.
- **FÁCIL DE ARMAZENAR.** Uma vez dobrado, tem um tamanho reduzido e é fácil de armazenar.
- **FÁCIL DE TRANSPORTAR.** Tem um saco de armazenamento e graças às suas duas rodas pode ser facilmente transportado de um lugar para outro.
- **FÁCIL DE MONTAR E DESMONTAR.** Simplesmente puxando as pontas, obtemos um amplo apoio para todo o nosso trabalho. A adição de barras transversais também proporciona maior estabilidade e segurança.
- Estrutura retrátil leve com alta capacidade de carga.
- Dimensões implantadas.
- 300 X 120 MESA: 75 x 300 x 120 cm.
- 120 X 120 MESA: 75 x 120 x 120 cm.
- Carga máxima (dependendo do material final):
- 300 X 120 MESA: 1500 kg.
- 120 X 120 MESA: 700 kg.

	REF.		
MESA DE TRABALHO RETRÁTIL 120X120	28918	1	15
MESA DE TRABALHO RETRÁTIL 300X120	28917		9

\*As imagens deste produto podem ser ligeiramente diferentes da sua versão final.

## ACESSÓRIOS DE MANUSEAMENTO SLAB

3  
Set

CATEGORIA: SUPERPRO

## SUPLEMENTO DE BARRA TRANSVERSAL RETRÁTIL

- Proporciona rigidez a todo o conjunto.
- Dobrável para maior versatilidade.
- Facilita o manuseamento das peças.
- Recomendado para o manuseamento de peças de grandes formatos e finos, pois evita deformações.
- Aumenta a capacidade máxima de carga para 120 kg.

REF.



SUPLEMENTO DE BARRA TRANSVERSAL RETRÁTIL

28907

1



CATEGORIA: SUPERPRO

## SUPLEMENTO DE BARRA TRANSVERSAL RETRÁTIL + RODAS

- As rodas podem ser utilizadas na vertical ou na horizontal (nas barras principais ou nas barras transversais). As barras transversais devem ser utilizadas para reforçar a rigidez do conjunto e como ponto de apoio.
- Barras transversais retráteis incluídas. Proporcionam maior rigidez e aumentam a capacidade máxima de carga.

REF.



SUPLEMENTO DE BARRA TRANSVERSAL RETRÁTIL + RODAS

28810

1



CATEGORIA: SUPERPRO

## SUPLEMENTO TRANSVERSAL ERGO TILE TRANS / SLIM EASY TRANS PLUS

- Com o complemento do conjunto de travessas ampliamos a capacidade máxima de carga para 120kg.
- Aumentar a rigidez do todo.
- Facilita a manipulação das peças.

REF.



SUPLEMENTO TRANSVERSAL ERGO TILE TRANS / SLIM EASY TRANS PLUS

18819

1



CATEGORIA: PREMIUM

## VENTOSA DE VÁCUO SLAB TRANS HEAVY DUTY N

- O suplemento de ventosa de vácuo é um acessório do transportador SLAB TRANS HEAVY DUTY N (Ref.18982), SLIM EASY TRANS PLUS (Ref.18976) e SLAB TRANS MINI (Ref. 18983). As ventosas de vácuo podem-se fixar em qualquer tipo de superfície e sem deixar marcas na peça. A sua utilização permite trocar as ventosas de vácuo, mantendo, em todo o momento a capacidade máxima de carga original do transportador.

REF.



VENTOSA DE VÁCUO SLAB TRANS HEAVY DUTY N

18979

1

75

**CATEGORIA: SUPERPRO**
**VENTOSA SUPLEMENTAR PARA ERGO TILE TRANS**

- Diâmetro da ventosa: Ø160 mm
- Suporte feito em aço.
- Inclui protetor para a borracha da ventosa.
- Não compatível com os restantes transportadores da família SLAB SYSTEM.

	REF.		
VENTOSA SUPLEMENTAR PARA ERGO TILE TRANS	28910	160 mm	1

**CATEGORIA: PREMIUM**
**SUPLEMENTO VENTOSA DE VÁCUO**

- Ventosa adicional para colocar nas travessas do SLAB TRANS HEAVY DUTY N (Ref.18982) e SLIM EASY TRANS PLUS (Ref.18976) + SET TRAVESSAS (Ref.18819).
- Proporciona rigidez no transporte de peças muito finas.
- Facilita o transporte de peças já com cortes.

	REF.		
SUPLEMENTO VENTOSA DE VÁCUO	21955	1	60

**CATEGORIA: SUPERPRO**
**SUPORTE SLAB TRANS MINI PARA MESA**

- Para uso exclusivo com a SLAB TRANS MINI e a MESA SLAB.
- Ajuda a colocar a peça na MESA SLAB e VERSA-TILE na posição de dupla colagem sem ter que retirar o transportador.

	REF.		
SUPORTE SLAB TRANS MINI PARA MESA	16909	1	81

**CATEGORIA: PREMIUM**
**ACESSÓRIO DE EXTENSÃO MESA SLAB**

- Acessório para a MESA SLAB VERSA-TILE (Ref 18984) - permite estender a mesa até 3 m mantendo as suas características.
- Compatível com a MESA SLAB. (Ref. 18935).

	REF.		
ACESSÓRIO DE EXTENSÃO MESA SLAB	21931	1	6

**CATEGORIA: PREMIUM**
**DISTANCIADORES MESA SLAB (15 U)**

- Permite elevar as peças a 4,5 cm dos perfis da MESA SLAB/MESA SLAB VERSA-TILE (somente perfis "T").
- Ideal para realizar qualquer corte transversal e furação na mesa sem risco de danificar os perfis.

	REF.		
DISTANCIADORES MESA SLAB (15 U)	21975	15	392

# RUBI TRILLER

## VIBRADOR MANUAL COMPACTO.

Especialmente concebido para vibrar lâmina cerâmica de grande formato.



CATEGORIA: SUPERPRO

USO: INTENSIVO

EFICIÊNCIA



MORE INFO



0,04 cv/hp



CE

EAC

- **Vibrador manual compacto desenhado especialmente para vibrar peças de cerâmica de grande formato.**
- **Extraí o ar oculto e debaixo da peça e maximiza a sua humedificação. (Não utilizar por um grande período de tempo sobre a mesma peça para evitar que saia cimento-cola).**
- **Indicado para o uso em pavimentos e revestimentos.**
- **Desenho compacto e ligeiro, somente com um peso de 4,8Kg, para facilitar os trabalhos verticais.**
- Chassi flutuante de aço/carbono com sistema de redução de vibrações para um maior conforto do aplicador.
- Base de vibração feita de plástico PUR anti-manchas facilmente substituível.
- Ferramenta de fácil manuseio com dupla pega ergonómica.
- Frequência de vibração não regulável.

	REF.	⚡	RPM	📏	🏋️	📦	🏠
RUBI TRILLER (VIBRADOR)	18948	220-230v 50/60Hz	2940	29,2x24,2x18,5 cm	4,8 kg	1	48
RUBI TRILLER (VIBRADOR) USA	18978	110-130v 50/60Hz					



# RUBI TRILLER ENERGY CAS

## VIBRADOR MANUAL E COMPACTO A BATERIA

Desenhado especialmente para vibrar lâminas de cerâmica de grande formato.



MORE INFO



12V



LI-HD 12V 4Ah



CATEGORIA: PREMIUM



USO: INTENSIVO

EFICIÊNCIA



BATERIA CAS COMPATÍVEL



- **Extraí o ar oculto de debaixo da peça e maximiza a sua humidificação. (Não utilizar por um grande período de tempo sobre a mesma peça ara evitar que saia o cimento-cola).**
- **Indicado para o uso em pavimentos e revestimentos (apto para aplicação vertical e horizontal, pavimento e paredes).**
- **Design compacto e leve com um peso de apenas 5,5kg, para facilitar o trabalho vertical.**
- **Chassi flutuante, em aço de carbono, com sistema de redução de vibrações para maior conforto do utilizador.**
- Chassi de chapa de aço 1,5mm pintada com acabamento vermelho.
- Placa de vibração feita de plástico PUR anti-marca facilmente substituível.
- Ferramenta de fácil manuseamento com dupla pega ergonómica.
- Dispõe de um regulador de velocidade para adaptar a vibração ao material e suporte onde se esteja a trabalhar. Inclui um sistema de segurança de interrupção da potência.
- Alimentado por bateria Li-HD 4Ah (compatível com baterias de 12V da plataforma CAS da Metabo).
- Inclui RUBI BMS (Battery management system), é um controlador eletrónico de qualidade que protege o sistema de baterias de qualquer sobrecarga e sobreaquecimento. Além disso, otimiza o desempenho da bateria, oferecendo um fluxo regular de energia e estendendo a autonomia de uso, assim como a vida útil da bateria.

	REF.		RPM				
RUBI TRILLER ENERGY CAS EU	10971	12V 4Ah	3000	24,2x29,2x17,9 cm	5,8 kg	1	36
RUBI TRILLER ENERGY-CAS USA	10973						48
RUBI TRILLER ENERGY CAS SEM BATERIA	10913						48
BATERIA CAS LIHD 12V 4AH	85904						688

### ACESSÓRIOS



REF. 85904  
Bateria CAS LIHD 12V  
4AH

# QUAKE ENERGY CAS

## VIBRADOR DE CERÂMICA LIGEIRO E COMPACTO

Para azulejos e peças cerâmicas.



MORE INFO



18V

CATEGORIA: PREMIUM

USO: INTENSIVO

LIGEIRO

BATERIA CAS COMPATÍVEL



LI-POWER  
18V 2Ah



CE

EAC

- **Desenhado para evitar a criação de bolhas de ar entre o adesivo e a parte de trás das peças cerâmicas, facilitando assim uma aderência ideal entre o adesivo e a peça.**
- **O reduzido peso e o sistema de sem fios facilitam a utilização em suportes verticais e o trabalho em altura.**
- **A nova bateria da plataforma CAS da Metabo tem um painel LED que indica ao utilizador o nível de carga restante. Se o ecrã mostrar 4 LEDs verdes, a bateria está com 80% da capacidade.**
- Alimentado por bateria CAS Li-Power 18V 2Ah, compatível com ferramentas a bateria da marca Metabo e com todas aquelas que fazem parte da plataforma CAS 18V.
- A dupla pega em bi-material fornece maior ergonomia e conforto ao utilizador, a sua geometria facilita o controlo e estabilidade da ferramenta durante a vibração.
- A base de contacto com a peça cerâmica não deixa marcar e é facilmente substituível.
- O punho frontal melhora a ergonomia e proporciona ao utilizador uma experiência melhorada.
- Tem um interruptor on/off com modo progressivo (controlo RPM). Indicador LED do nível da carga da bateria.
- Nova bateria da plataforma CAS Li-POWER 18V-2 Ah.

	REF.	⚡	RPM	🌀	🏠	⚖️	📦	🏠
QUAKE ENERGY CAS EU	60934	18V 2Ah	10000 Max	127 mm	3.1 kg	4.05 kg	2	48
QUAKE ENERGY CAS UK	60942							
QUAKE ENERGY CAS USA	60938							
QUAKE ENERGY CAS SEM BATERIA	60953				2.69 kg	3.18 kg		
BATERIA CAS LIPOWER 18V 2AH	85901							

### ACESSÓRIOS



REF. 85901  
Bateria CAS LIPOWER  
18V 2AH

# OCTO KONG USB

## SEGURANÇA E VERSATILIDADE.

Para manuseamento de peças cerâmicas com superfícies lisas e texturizadas.



MORE INFO



CATEGORIA: SUPERPRO

USO: PROFISSIONAL

ROBUSTO  
150 kg

BATERIA USB

- Ventosa alimentada por bateria para manusear peças cerâmicos com superfícies lisas e texturizadas.
- Punho ergonómico bi-material (plástico + borracha) concebido para uma melhor aderência
- Tela LED com várias funções mostradas: ligado / estado de sucção / estado da bateria / estado de libertação.
- Botão liga/desliga resistente a água, poeira e sujeira em geral.
- Bateria incorporada - 3,7 V - 2Ah.
- A autonomia no uso médio do trabalho > de 24 horas.
- Borracha sem marcação (impressões digitais).
- Patilha na base de borracha para remoção manual.
- Capacidade máxima de sucção em superfícies limpas, planas e lisas: 150 kg.
- Inclui mala de proteção e transporte.
- Cabo de carregamento USB-C incluído.

	REF.		
OCTO KONG USB	66978	220 mm	1,5 kg



## OCTO-USB ENERGY

### VENTOSA A VÁCUO COM BATERIA.

Desenhada para manuseamento de peças cerâmicas.



MORE INFO



PROTECTED  
DESIGN

- Ventosa a vácuo de bateria desenhada para o manuseamento de peças cerâmicas.
- 3,7V / 2 Ah. bateria integrada na ventosa e carregamento através de cabo USB-C. (Cabo incluído, carregador não incluído)
- Botões à prova de água e poeira.
- Visor digital com 4 indicadores: Vácuo / Libertação / ON / Charge + MBAR tela de informação de pressão.
- Capacidade de carga máxima: 140 kg para superfícies planas ou lisas e manuseamento horizontal.
- Caixa plástica para transporte e proteção.

REF.							
<b>OCTO-USB ENERGY</b>	66967	3.7V / 2Ah	220 mm	1,21 kg	1,5 kg	10	120



CATEGORIA: PRO

USO: PROFISSIONAL

ROBUSTO  
140 kg

BATERIA USB

# APLICAÇÃO

**3**  
Set

**CATEGORIA: SUPERPRO**
**MULTIÂNGULO**

## REGULADOR DE PEÇAS ANGULAR

- O regulador de peças angular é desenhado para ajuste de canto durante a instalação, especialmente para grandes formatos que são mais difíceis de manipular.
- Permite o alinhamento de 90°, 180° e 270° e o ajuste da peça ao mesmo tempo. Muito útil para instalação de bancadas.
- Ajuste confortável e preciso.
- Fácil desativação das ventosas por meio da aba na base das ventosas.
- Engrenagens metálicas para uma vida útil mais longa
- Recomendado para uso em pares.

	REF.		
REGULADOR DE PEÇAS ANGULAR	03995	150 mm	1

**CATEGORIA: PRO**

## REGULADOR DE CERÂMICA

- Sistema de ventosa dupla de vácuo para uma fixação segura.
- Ventosas de grande diâmetro (150mm) para qualquer superfície (plana, rugosa, estruturada, etc).
- Para deslocação lateral de cerâmica e redução de intervalos entre 0-40 mm.
- Permite igualar o nível da cerâmica entre 0-20mm.
- Capacidade máxima de elevação até 100 kg.

	REF.					
REGULADOR DE CERÂMICA	60926	150 mm	48X15X12 cm	3,61 kg	3,84 kg	72

**CATEGORIA: PREMIUM**
**VÁCUO**
**SEGURANÇA**

## VENTOSA COM BOMBA DE VÁCUO SC-200

- Ventosa para manipulação de material cerâmico de grande formato e peso.
- Especial para superfícies texturizadas.
- Adapta-se a qualquer acabamento superficial.
- Fixação por bomba manual a vácuo.
- Indicador de perda de carga (marca vermelha).
- Mecanismo de liberação de pressão.
- Capacidade máxima de carga: 110 kg.

	REF.					
SC-200 VENTOSA COM BOMBA DE VÁCUO	18919	200 mm	1,5 kg	1,7 kg	8	128

**CATEGORIA: PREMIUM**
**VÁCUO**
**SEGURANÇA**
**SEM MARCAS**

## VENTOSA COM BOMBA DE VÁCUO GSC-200

- Ventosa para manipulação de revestimentos cerâmicos de grande formato e peso.
- Adapta-se al acabamento superficial sem deixar marcas na peça.
- Fixação por bomba manual a vácuo.
- Indicador de perda de carga (marca vermelha).
- Mecanismo de liberação de pressão.
- Capacidade máxima de carga: 110 kg.
- Corpo em plástico de alta resistência.
- Mala de transporte.

	REF.					
VENTOSA COM BOMBA DE VÁCUO GSC-200	21951	200 mm	1,6 kg	1,8 kg	8	128



NEW!

CATEGORIA: SUPERPRO

VÁCUO

SEGURANÇA

**VENTOSA A VÁCUO ELLIP SC**

- Graças ao seu design oval e ao lábio concêntrico incorporado na base de borracha são perfeitos para manusear peças cerâmicas com superfícies ásperas ou ligeiramente estruturadas (baixo-relevo), especialmente aquelas que imitam madeira.
- O design do punho reduz o risco de desativação acidental da ventosa e garante uma ativação rápida e segura. Além disso, garante a melhor posição durante o uso para reduzir o esforço e a fadiga.
- Capacidade máxima de carga: 140 kg.

	REF.			
VENTOSA A VÁCUO ELLIP SC	67900	167x 247 mm	10	-



NEW!

CATEGORIA: SUPERPRO

**POWERVAC PISTON USB ENERGY PARA VENTOSAS**

- Pistão de bateria com porta de carregamento USB tipo C para ventosas de vácuo.
- Compatível com a maioria das ventosas de Ø 200 do mercado.
- Reativa automaticamente quando a pressão cai abaixo de 50 kPa.
- Compatível com RUBI SC-200, GSC-200, ELLIP SC. e os transportadores SLAB TRANS H.D. MINI e SLIM EASY TRANS PLUS.
- Tela LED com várias funções: estado de ligado, estado de sucção, estado da bateria e estado de liberação.
- Bateria recarregável: 3,7 V, 0,9 Ah.
- Duração do bombeamento de ar contínuo: > 5 horas.
- Autonomia em uso normal: > 24 horas.
- Cabo de carregamento USB-C incluído.
- Liberação fácil: Sistema de dupla liberação: pressionando duas vezes o botão do pistão ou o botão de liberação da ventosa. OUTROS.
- Pressão máxima: 70 kPa (carga teórica: aprox. 224 kg. Carga máxima recomendada: 120 kg\*).

	REF.		
POWERVAC PISTON USB ENERGY PARA VENTOSAS	28845	60	24

CATEGORIA: PREMIUM

ERGONÓMICO

**APLANADOR ERGO**

- Para assegurar um bom assentamento e nivelamento das cerâmicas durante a colocação.
- Permite a eliminação de ar que possa ficar entre a cerâmica e a cola.
- Com cabo bi-material para dar maior conforto e maior ergonomia.
- Chapa metálica que lhe dá total rigidez e longa durabilidade, reforçada com borracha para não danificar as peças cerâmicas que esteja a trabalhar.

	REF.			
APLANADOR ERGO 1,4 KG	28900	1,4 kg	3	120
APLANADOR ERGO 3,2 KG	28931	3,2 kg		

CATEGORIA: SUPERPRO

**APLANADOR PARA LADRILHADOR.**

- Para assegurar um bom assentamento e nivelamento das cerâmicas durante a colocação.
- Madeira hidrófuga de grande resistência à abrasão.
- Perfeito nivelamento.
- Medidas da base: 40x14,5 cm.
- Ref. 72980 com lâmina de borracha natural branca para evitar danos na cerâmica.

	REF.	
APLANADOR LADRILHADOR 40X14,5 CM C/BORRACHA	72980	1



# CORTE ELÉCTRICO DE CERÂMICA

---

Cortadores eléctricos

Cortador circular, biseladora e aspirador de pó





# TABELA DE SELEÇÃO

		cm	inch	cm	inch	mm	inch	
●●● Intensivo	DX-N	132	52 1/8"	148	58 7/16"	300-350	12-14"	○
	DR	71	28 1/8"	84	33"			
	DS-N	152	59 13/16"			250	10"	-
	DCX-XPERT	155	61 1/8"	163	64 1/8"			
●●● Profissional	DC-SMART ADVANCE	108	42 1/2"	121	48"	125	5"	○
	DC-PYTHON	108	42 1/2"	121	48"			
	DT	90	35 7/16"	130	51 3/16"	200	8"	-
	DL	124	48 7/8"	133	53 1/8"			
●●● Ocasional	DV	106	41 3/4"			∞		
	DU-EVO	85	33"					
	ND							

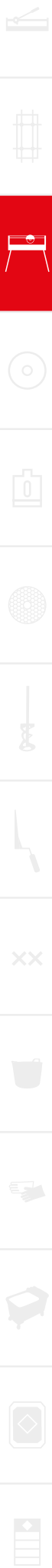

			W											
PREMIUM	Intensivo	DX-350 N 1000	3 CV/HP	2,2 KW	(*4) 118,5 cm 46 5/8"	(*4) 83,5 X 83,5 cm 32 7/8 X 32 7/8"	∞	(*5) 65 mm 2 9/16"	105 / 220 mm 4 1/8" / 8 11/16"	300 - 350 mm 12 - 14"	92 Kg. 203 Lb.	○	○	
		DX-350 N 1300	3 CV/HP	2,2 KW	(*4) 148,5 cm 58 7/16"	(*4) 105 X 105 cm 41 5/16 X 41 5/16"	∞	(*5) 65 mm 2 9/16"	105 / 220 mm 4 1/8" / 8 11/16"	300 - 350 mm 12 - 14"	100 Kg. 220 Lb.	○	○	
		DS-250 N 1000	3 CV/HP	2,2 KW	102 cm 40 3/16"	72 X 72 cm 28 3/8 X 28 3/8"	∞	(*3) 25 mm 1"	51 mm 2 1/16"	250 mm 10"	91,5 Kg. 201.7 Lb.		○	
		DS-250 N 1300	3 CV/HP	2,2 KW	132 cm 51 15/16"	93,5 X 93,5 cm 36 13/16 X 36 13/16"	∞	(*3) 25 mm 1"	51 mm 2 1/16"	250 mm 10"	96,5 Kg. 212.7 Lb.		○	
		DS-250 N 1500	3 CV/HP	2,2 KW	152 cm 59 13/16"	107,5 X 107,5 cm 42 5/16 X 42 5/16"	∞	(*3) 25 mm 1"	51 mm 2 1/16"	250 mm 10"	100 Kg. 220 Lb.		○	
		DCX-250 XPERT 1250	2 CV/HP	1,5 KW	125 cm 49 3/16"	90 X 90 cm 35 7/16 X 35 7/16"	∞	50 mm 1 15/16"	61 / 90 mm 2 3/8" / 3 9/16"	250 mm 10"	83 Kg. 183 Lb.		○	○
DCX-250 XPERT 1550	2 CV/HP	1,5 KW	155 cm 61"	110 X 110 cm 43 5/16 X 43 5/16"	∞	50 mm 1 15/16"	61 / 90 mm 2 3/8" / 3 9/16"	250 mm 10"	-		○	○	○	
SUPERPRO	Profissional	DR-350	3 CV/HP	2,2 KW	(*4) 84 cm 33"	(*4) 43,5X43,5 cm 17 X 17"	∞	(*5) 71 mm 2 13/16"	95 / 150 mm 3 3/4" / 5 7/8"	300 - 350 mm 12 - 14"	63 Kg. 139 Lb.	○	○	
		DC-SMART ADVANCE 1200	1,5 CV/HP	1,1 KW	(*2) 121 cm 47 5/8"	(*2) 85 X 85 cm 33 7/16 X 33 7/16"	∞	55 mm 2 3/16"	61 / 90 mm 2 3/8" / 3 9/16"	250 mm 10"		○	○	
		DC-250 PYTHON 850	1,5 CV/HP	1,1 KW	(*2) 98 cm 38 9/16"	(*2) 69,5 X 69,5 cm 27 3/8 X 27 3/8"	∞	50 mm 1 15/16"	61 / 90 mm 2 3/8" / 3 9/16"	250 mm 10"	54,5 Kg. 120 Lb.	○	○	
		DC-250 PYTHON 1200	1,5 CV/HP	1,1 KW	(*2) 120,5 cm 48"	(*2) 85 X 85 cm 33 7/16 X 33 7/16"	∞	50 mm 1 15/16"	61 / 90 mm 2 3/8" / 3 9/16"	250 mm 10"	59,5 Kg. 131 Lb.	○	○	
		DT-250 MAX	2,4 CV/HP	1,8 KW	90 cm 36"	60 X 60 cm 24 X 24"	∞	25 mm 1"	90 mm 3 9/16"	250 mm 10"	45 kg. 99 Lb.	○	○	○
		DL-125 1200	2,4 CV/HP	1,8 KW	125 cm 49 3/16"	90x90 cm 35 7/16" X 35 7/16"	∞	20 mm 13/16"	20 mm 13/16"	125 mm 4 1/8"	50 Kg. 110.23 Lb.	○	○	○
		DV-200 1000	1,5 CV/HP	1,1 KW	106 cm 41 3/4"	76,5 X 76,5 cm 30 1/8 X 30 1/8"	∞	(*3) 15 mm 9/16"	35 mm 1 3/8"	200 mm 8"	57,5 Kg. 126.8 Lb.		○	
		DU-200 EVO 650	1,1 CV/HP	0,8 KW	65 cm 26"	45 X 45 cm 18 X 18"	∞	20 mm 13/16"	35 mm 1 3/8"	200 mm 8"	22,5 Kg. 49.6 Lb.		○	○
		DU-200 EVO 850	1,1 CV/HP	0,8 KW	85 cm 33"	60 X 60 cm 24 X 24"	∞	20 mm 13/16"	35 mm 1 3/8"	200 mm 8"	27,2 Kg. 60 Lb.		○	○
PRO	Ocasional	ND-200	1,1 CV/HP	0,8 KW	∞	∞	(*1) 23 cm 9"	24 mm 15/16"	40 mm 1 9/16"	200 mm 8"	17,2 Kg. 37.9 Lb.			
		ND-180	0,7 CV/HP	0,55 KW	∞	∞	20 cm 8"	22 mm 7/8"	35 mm 1 3/8"	180 mm 7"	13,6 Kg. 29 Lb.			

(\*1) Com topo lateral.

(\*2) Material de 10 mm de espessura e efeito corte vertical.

(\*3) Com flange especial chanfro.

(\*4) Com disco de Ø300 mm., e material de 10mm de espessura e efeito corte vertical.

(\*5) Com disco de Ø350 mm.

(\*6) Cabeça na posição mais baixa.

## DX-350 N

**MÁQUINA DE CABEÇA MÓVEL E COM CORTE VERTICAL, PARA UMA TOTAL POLIVALÊNCIA.**

Para todos os tipos de peças cerâmicas e materiais de obra, tais como: granito, tijolos face à vista, refractários.

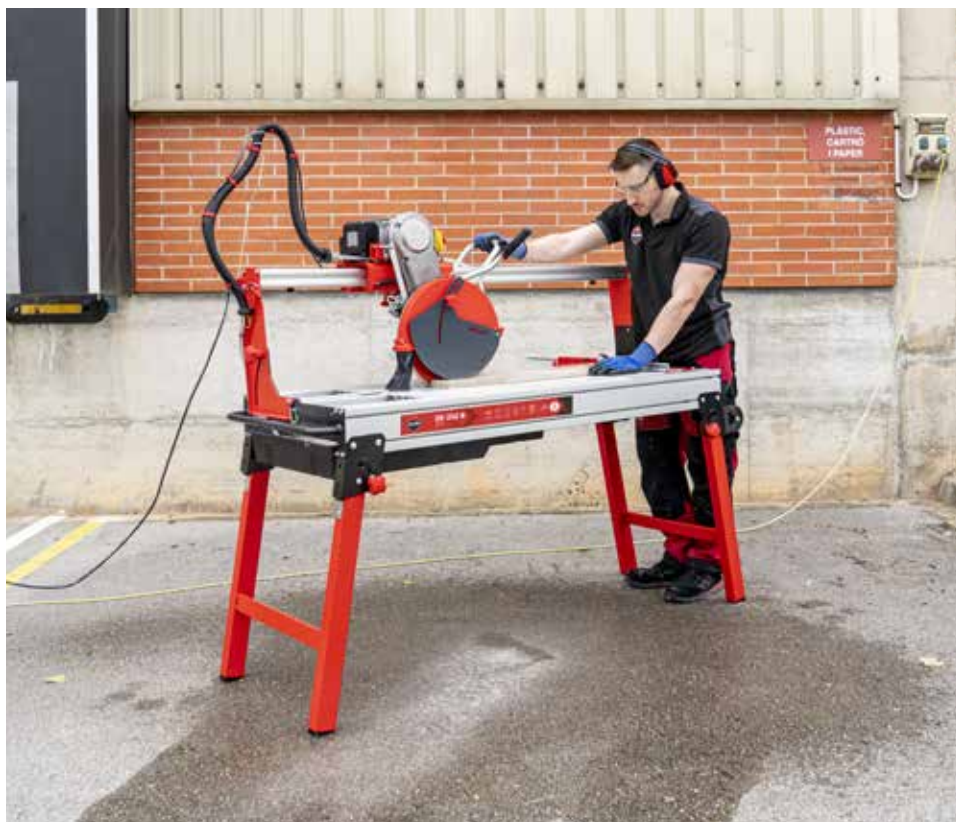

CATEGORIA: PREMIUM



USO: INTENSIVO

**POTÊNCIA**  
3 cv/hp

VERSÁTIL



3 cv/hp



220 mm



- **Conj. motor deslizante sobre rolamentos de elevada precisão e fiabilidade. Acabamentos perfeitos.**
- **Pernas desdobráveis com rodas integradas: Orientação piramidal para melhorar a estabilidade e segurança da máquina.**
- **Estrutura modular mista, em alumínio e aço, para uma grande maneabilidade e resistência.**
- **Efeito corte vertical. Máxima altura de corte.**
- Sistema de proteção para o uso de discos segmentados.
- Com protector térmico.
- Refrigeração do disco por bomba de água com torneira reguladora do fluxo de água.
- Disco de diamante de Ø 350 mm, não incluído.
- Permite o uso de disco de Ø 300 mm.
- Cabeça graduável e com efeito de corte vertical.
- Motor superior e transmissão por correia.
- Com topo para cortes repetitivos.
- Mesas de trabalho em alumínio e desmontáveis para limpeza.
- Depósito de água extraível.
- Laser traçador de 2 mW. (clase 2).
- Nível circular para facilitar a instalação em obra.
- Cortador fornecido sem cabo eléctrico.



MORE INFO



REF.		RPM																
<b>DX-350 N 1000</b>	52905	230V-50 Hz.	2800	102,5 cm	118,5 cm	83,5x83,5 cm	∞ cm											
	52906	220V-60 Hz.	3400											170x86x143 cm	92 kg			
<b>DX-350 N 1300</b>	52915	230V-50 Hz.	2800	132,5 cm	148,5 cm	105x105 cm	65 mm	105 / 220 mm*	25,4 mm	300-350 mm								
	52918	120V-60 Hz.Inch.	3400															
	52927	230V-50 Hz. 2,4HP	2830															
	52928	110V-50 Hz.	2700															

A capacidade de corte pode variar dependendo da posição da cabeça, falanges especiais e diâmetro do disco.

Ref. 52927 e 52928: 2,4 CV/HP.

\*A capacidade de corte é medida com um diâmetro de 350 mm.

## ACESSÓRIOS



**REF. 51916**  
Fixador de cerâmica  
DV/DC/DCX/DS/DX



**REF. 51915**  
Jogo de falanges  
Ø184mm DX-350



CABOS



# **NOVA** **DC-250** **SMART ADVANCE**

—  
Corte Verdadeiramente Inteligente



## O CORTADOR QUE SE ADAPTA, EXECUTA E PROTEGE.

Imagine um dia na vida de um profissional. Horas gastas a garantir que cada corte é preciso, cada aresta lisa e cada peça perfeitamente ajustada. O trabalho é exigente: o controlo manual é imprevisível, inconsistente e requer ajustes constantes para se adequar aos materiais e às condições do disco. A **DC-250 SMART ADVANCE**, uma ferramenta desenhada para redefinir como corta. Não é apenas uma cortadora: é a sua parceira na precisão..

Ao preparar peças, o instalador seleciona um dos **quatro níveis para escolher** entre velocidade e acabamento. Com o controlo automático inteligente, a máquina analisa instantaneamente as necessidades do disco, tipo e espessura do material. Ao contrário das configurações manuais baseadas em suposições, a DC-250 SMART ADVANCE garante que cada corte seja perfeitamente uniforme, como se guiado por uma mão especializada.



## DS-250 N

**MÁQUINA DE GRANDE PRECISÃO E FUNCIONALIDADE.**

Para cerâmicas de revestimento, grés esmaltado, grés porcelânico, mármore, granito e outros materiais.



CATEGORIA: PREMIUM



USO: INTENSIVO



POTÊNCIA



CORTE EM CHANFRO (45°)



3 cv/hp



51 mm

mm  
inch

- **Conj. motor deslizante sobre rolamentos de grande precisão e fiabilidade, Acabamentos perfeitos.**
- **Pernas desdobráveis com rodas integradas: Orientação piramidal para melhorar a estabilidade e segurança da máquina.**
- **Com rodas e asa incorporadas. Fácil transporte.**
- **Estrutura modular mista, em alumínio e aço, para uma grande maneabilidade e resistência.**
- Mesas de alumínio desmontáveis, para uma melhor limpeza do cortador.
- Com protector térmico.
- Refrigeração do disco por bomba de água com torneira reguladora.
- Disco de diamante de Ø 250 mm, não incluído.
- Fornecida com jogo duplo de flanges, um especial para cortes biselados.
- Conjunto motor deslizante sobre rolamentos e abatível para a realização de cortes a 45°.
- Sistema de protecção para o uso de discos segmentados.
- Com topo para cortes repetitivos.
- Depósito de água extraível.
- Laser traçador de 2 mW.
- Nível circular para facilitar a instalação em obra.
- Máquina fornecida sem cabo eléctrico.



MORE INFO



REF.		RPM												
<b>DS-250 N 1000</b>	52920	230V-50 Hz.	2800	102 cm	72x72 cm	51 mm	25 mm	25,4 mm	250 mm	170x86x127 cm	91,5 kg	110 kg	1	**1
<b>DS-250-N 1300</b>	52930			132 cm	93,5x93,5 cm					200x86x127 cm	96,5 kg	120 kg		
<b>DS-250-N 1500</b>	52940			152 cm	107,5x107,5 cm					220x86x127 cm	100 kg	125 kg		
	52942	220V-60 Hz.	3400											

As capacidades de corte podem variar de acordo com a posição da cabeça, das flanges especiais e do diâmetro do disco.

<b>ACESSÓRIOS</b>		<b>REF. 51916</b> Fixador de cerâmica DV/DC/DCX/DS/DX		<b>REF. 51914</b> Suplemento mesa roletes DC/DV/ DCX/DWD/OL/DS/DX		<b>CABOS</b>



# DCX-250 XPERT

## MÁQUINA PROFISSIONAL DE CABEÇA MÓVEL COM EFEITO TRONZADOR.

Para o uso ocasional em cortes de pedra natural, como mármore e granito.



CATEGORIA: PREMIUM



USO: INTENSIVO



FIÁVEL



PRECISÃO



2 cv/hp



90 mm



- **Chassi de alumínio reforçado com um inovador sistema de tripla viga e frentes de aço. Melhora a estabilidade e rigidez do chassi.**
- **Guia de corte reforçado para melhor acabamento do corte.**
- **O sistema C3-PYTHON permite incrementar a eficiência da referigeração e reduzir a dispersão da água.**
- **Efeito de corte de alto desempenho. Ajustando a altura de corte.**
- Inclui pega de transporte e rodas reforçadas tipo "Off-Road", que proporcionam um melhor transporte e manuseamento da máquina.
- Sistema de duplo decantador de aço para uma melhor eficiência e recuperação da água.
- Medição angular com esquadro de alumínio regulável de 0° a 60° para cortes repetitivos.
- Inclui pernas recolhíveis reforçadas com sistema de anti-recolha e bloqueio rápido.
- Depósito de água externo e de fácil extracção com capacidade para 30 L.
- Inclui um sistema de protecção melhorador com sistema anti-salpicos, com tampa protectora deslizante.
- Sistema patentado ZERO DUST exclusivo da RUBI certificado pelo TNO, para uma exposição segura, graças a redução das partículas de pó respiráveis durante o corte.
- Punho em bimaterial e ergonómico para um cómodo manuseamento da cabeça de corte.
- Conexão de terra integrada no chassi.
- Não inclui cabo eléctrico.
- Não inclui disco.



MORE INFO



REF.	⚡	RPM	↔	📐	📐	📐	📐	📐	📐	📐	📐	📐	📐	📐	📐	📐
<b>DCX-250 XPERT 1250</b>	52960	230V-50Hz.	2750	125 cm	133 cm	90x90 cm	60 / 90 mm	50 mm	25,4 mm	250 mm	78 kg	192x74x130 cm	1	**1		
	52961	110V-50Hz.														
	52929	220V-60Hz.	3350													
	52962	120V-60Hz.														
<b>DCX-250 XPERT 1550</b>	52970	230V-50Hz.	2750	155 cm	163 cm	110x110 cm	60 / 90 mm	50 mm	25,4 mm	250 mm	86 kg	222x74x130 cm	1	**1		124 kg
	52971	110V-50Hz.														
	52937	220V-60Hz.	3350													
	52972	120V-60Hz.														

As capacidades do corte podem variar da posição da cabeça, das falanges especiais e do diâmetro do disco.

<b>ACESSÓRIOS</b>		<b>REF. 51927</b> JOGO DE FALANGES 170MM DC PYTHON/DCX		<b>REF. 57941</b> Suplemento mesa DV/DC/DCX/DS/DX		CABOS

## DC-250 SMART ADVANCE

**CORTADORA DE AZULEJOS ÚNICA QUE ADAPTA AUTOMATICAMENTE O SEU DESEMPENHO AO TRABALHO NECESSÁRIO. O VERDADEIRO CORTE INTELIGENTE.**

Para cortar todo o tipo de revestimentos cerâmicos, porcelanatos e outros materiais.



CATEGORIA: SUPERPRO

USO: PROFISSIONAL

REGULÁVEL EM ALTURA

POTÊNCIA  
1,5 cv/hp



1,5 cv/hp



90 mm



- **Dois modos de funcionamento: Manual e Automático. Diferentes modos de corte automático, alguns favorecendo a velocidade enquanto outros a qualidade do acabamento.**
- **Controlo eletrónico para adaptar a potência do motor ao trabalho necessário. Corte uniforme com acabamento perfeito e sem lascas.**
- **A máquina adapta-se às necessidades dos discos e ajusta-se em conformidade. Proporciona uma vida útil mais longa aos discos e evita envidraçamentos.**
- **Sistema de proteção integrado no controle eletrônico que para e protege o motor caso o disco fique esmaltado ou preso.**
  - Conjunto do motor 1.1 Kw (1.5 cv/hp) montado em rolamentos deslizantes para máxima precisão e fiabilidade.
  - Motor de acionamento direto.
  - Barra de proteção para o cinto de condução.
  - Dobrável a 45° para corte em chanfro.
  - Efeito de mergulho que permite o ajuste da altura de corte.
  - Estrutura em chapa de aço. Resistente e máxima resistência às condições de trabalho.
  - Sistema patenteado ZERO DUST para uma exposição segura a partículas de pó respiráveis geradas durante o corte.
  - Novo sistema de arrefecimento. Isto permite aumentar a EFICIÊNCIA da refrigeração e reduzir a dispersão de água. Inclui sistema de alinhamento do disco e esquadro com parafuso de regulação.
  - Pernas dobráveis com rodas para um transporte MAIS fácil e mesas removíveis para facilitar a LIMPEZA da máquina.
  - Esquadro de alumínio ajustável (0° – 60°) com paragem lateral para cortes REPETITIVOS a 0° e 45°.
  - Lâmina de segurança PROTETOR para discos TURBO e SEGMENTADOS que cumpre as normas da UE.
  - Bomba de água de 50W com controle de fluxo.
  - Fornecido sem cabo (exceto versão EUA).



MORE INFO



REF.		RPM													
<b>DC-250 SMART ADVANCE 1200</b>	53913	230V-50Hz	2790	108 cm	121 cm	85x85 cm	58 / 88 mm	55 mm	√	250 mm	100x48x85 cm	65 kg	79 kg	1	-
	53910	110V-50Hz													
	53912	220V-60Hz	3436												
	53911	120V-60Hz													

\*As capacidades de corte podem variar dependendo da posição da cabeça, falanges especiais e diâmetro do disco.

\*\*As imagens deste produto podem ser ligeiramente diferentes da sua versão final.

ACESSÓRIOS



**REF. 57941**  
Suplemento mesa DV/  
DC/DCX/DS/DX



**REF. 51914** Suplemento  
mesa roletes DC/DV/  
DCX/DWQ/OL/DS/DX



CABOS

## DC-250 PYTHON

**CORTADOR DE CABEÇA MÓVEL DE ALTA PRECISÃO, IDEAL PARA CORTES A 45°.**  
Para corte de grés porcelânico.



CATEGORIA: SUPERPRO

USO: PROFISSIONAL

VERSÁTIL



1.5 cv/hp



90 mm



mm  
inch



1  
ANOS



3  
ANOS



PYTHON



- **Conjunto motor montado sobre rolamentos para uma máxima precisão e fiabilidade. Ajustável a 45° para um chanfro. Motor de transmissão directa.**
- **Estrutura em aço. Rígida e máxima resistência às condições de trabalho.**
- **Sistema patenteado ZERO DUST exclusivo da RUBI e certificado pela TNO, para uma exposição segura graças à redução de partículas de pó respiráveis geradas durante o corte.**
- **Sistema de refrigeração C3 Python. Novo sistema ajustável de refrigeração. Permite ajustar o ponto de queda de água em função da espessura do material, conseguindo um impacto directo da água no ponto de corte. Isto permite incrementar a eficiência da refrigeração e reduzir a dispersão da água.**
- Pernas recolhíveis com rodas para um fácil transporte e mesas desmontáveis para uma fácil limpeza da máquina.
- Esquadro em alumínio ajustável (0° a 60°) com tope lateral para cortes repetitivos a 0° e a 45°.
- Protector de segurança para discos TURBO e SEGMENTADOS.
- Refrigeração do disco por água (bomba de 50W) co controlo de fluxo.
- Inclui disco de diamante CEV SUPERPRO 250 (\*Ref. 56949 inclui disco CPA SUPERPRO 250).
- Fornecida sem cabo eléctrico.

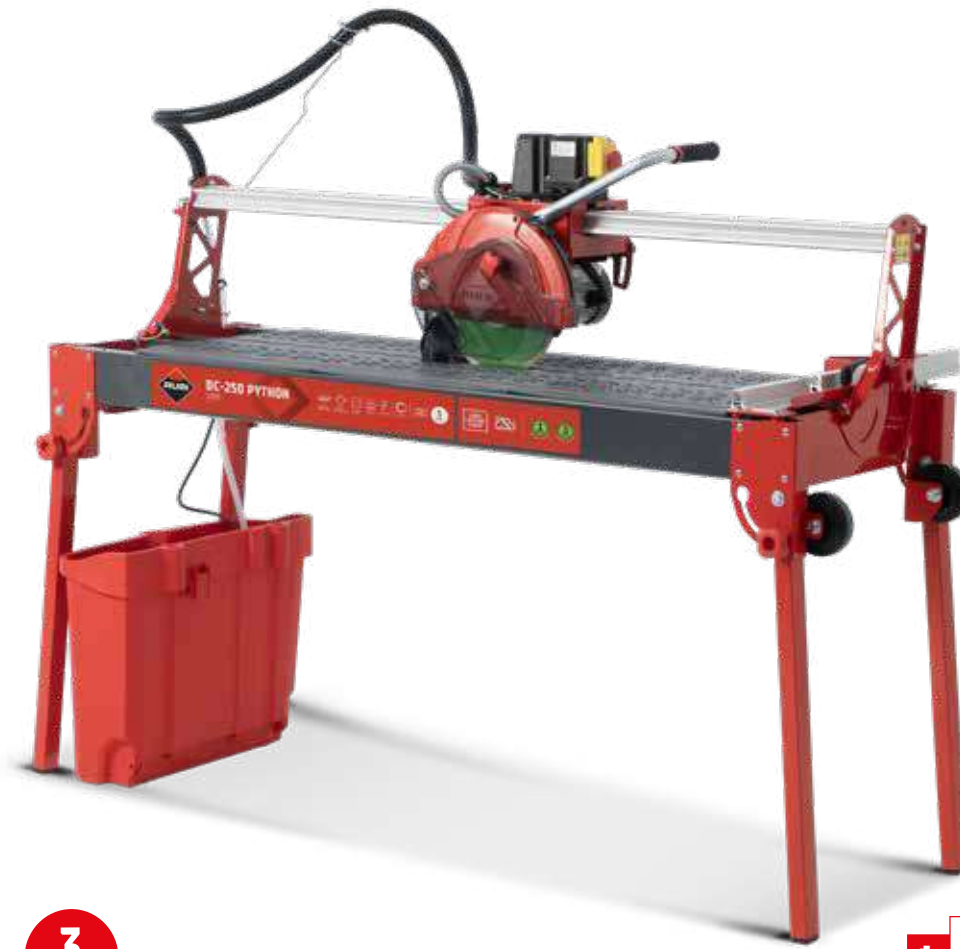

MORE INFO



REF.	⚡	RPM	↔	📐	📐	📐	✂️	🔪	🌀	🌀	📏	📏	📏	📏	📏
<b>DC-250 PYTHON 850</b>	56941	230V-50Hz	2790	85,5 cm	98 cm	69,5x69,5 cm					137x59x131 cm	54,5 kg	69,5 kg	1	**1
	56938	110V-50Hz													
<b>DC-250 PYTHON 1200</b>	56939	230V-50Hz.	3436	121 cm	134 cm	85X85 cm	61 / 90 mm	55 mm	√	250 mm	162x82x131 cm	59,55 kg	75 kg	1	**1
	56943	220V-60Hz.													
	56947	110V-50Hz.													
	56949	230V-50Hz.													

As capacidades do corte podem variar da posição da cabeça, das falanges especiais e do diâmetro do disco.

ACESSÓRIOS	📐	REF. 57941 Suplemento mesa DV/ DC/DCX/DS/DX	📐	REF. 51914 Suplemento mesa roletes DC/DV/ DCX/DWD/DL/DS/DX	🔌	CABOS

## DL-125

**MOTOR DESLIZANTE, POTENTE, LIGEIRO E DE TRANSPORTE FÁCIL**

Adequado para o corte intensivo de porcelânico e todo o tipo de peças cerâmicas. Corte ocasional de pedra natural.



CATEGORIA: SUPERPRO

USO: PROFISSIONAL

LIGEIRO

TRANSPORTÁVEL



CE

EAC

- Chassi de alumínio reforçado de 35cms de largura. Ideal para lugares pequenos.
- Rodas e pega para facilitar o transporte, assim como pés ajustáveis em altura para uma maior estabilidade.
- Equipada com um sistema de ajuste do disco.
- Múltiplos acessórios equipados com a máquina.
  - Máquina elétrica regulável em altura.
  - Conjunto de motor deslizante sobre rolamentos de grande precisão e fiabilidade.
  - Motor universal de 1800W (2,4CV).
  - Disco diamantado de 125mm TVR incluído (cortadora compatível com discos 115/130mm).
  - Chassi de alumínio reforçado (sistema de dupla viga). Melhor estabilidade e rigidez do chassi.
  - Sistema de proteção e segurança para os discos.
  - Equipado com o sistema ZERO DUST.
  - Depósito de água externo para facilitar a limpeza (8L).
  - Transporte ergonômico e bastante regulável (regulação do suporte, regulação das rodas).
- Acessórios incluídos: Dupla extensão lateral, laser e topo lateral para corte repetitivos incluído (regulável de 8mm a 20mm de azulejos).
- Não inclui cabo elétrico.



MORE INFO



REF.		RPM													
DL-125 1200	56924	220-230V 50/60Hz.	12.000 max	124 cm	133 cm	90x90 cm	30 / 50 mm	20 mm	√	22,2 mm	115-130 mm	177x47x131 cm	43 kg	1	**1

As capacidades do corte podem variar da posição da cabeça, das falanges especiais e do diâmetro do disco.

ACESSÓRIOS		REF. 05973 BLOCO LIMPADOR		REF. 05974 Bloco limpador N		CABOS



## DV-200

**CORTADOR DE CABEÇA MÓVEL DE GRANDE FUNCIONALIDADE E FIABILIDADE.**

Para ajulejos, grés esmaltado, grés porcelânico e outros materiais de revestimento.



CATEGORIA: SUPERPRO

USO: PROFISSIONAL

CORTE EM CHANFRO (45°)



- **Conjunto motor deslizante sobre rolamentos para a máxima precisão e qualidade no corte.**
- **C<sup>3</sup> System, Melhora a limpeza e o arrefecimento do disco para um maior desempenho.**
- **Mesas de alumínio desmontáveis para uma melhor limpeza da máquina.**
- **Pernas abatíveis com rodas incorporadas para um transporte mais cómodo.**
- Inclui disco diamantado modelo CEV PRO Ø 200 mm.
- Motor directo, monofásico de 1,1 kW (1,5 CV) com protector térmico.
- Refrigeração do disco por bomba de água e torneira reguladora.
- Chassis reforçado, maior rigidez estrutural.
- Topo lateral ajustável (0° a 60°) para cortes repetitivos.
- Ampla área de trabalho (100x48,5 cm). Ideal para grandes formatos.
- Altura de trabalho de 84,5 cm para uma melhor ergonomia do utilizador.
- Interruptor duplo (ON/OFF) de fácil e rápido acesso.
- Cabeça abatível a 45° para cortes biselados. Permite cortes até 106 cm de comprimento.
- Difusor de água frontal com 5 posições segundo a dureza ou abrasividade do material. Fornecido com cabo eléctrico.
- Máquina fornecida sem cabo eléctrico.



MORE INFO



REF.	⚡	RPM	↔	◊	▨	▨	⊘	⊘	⊘	⊘	⊘	⊘	⊘
DV-200 1000	54911	230V-50 Hz.	2790	106 cm	76,5x76,5 cm	35 mm	15 mm	√	200 mm	160x59x117 cm	60,5 kg	1	**1
	54914	120V-60Hz.											

As capacidades de corte podem variar dependendo da posição da cabeça, das flanges especiais e do diâmetro do disco.

ACESSÓRIOS



**REF. 54999**  
Laser & Level Kit DV/DC/  
DCX/DS/DX



**REF. 51916**  
Fixador de cerâmica  
DV/DC/DCX/DS/DX



**REF. 57941**  
Suplemento mesa DV/  
DC/DCX/DS/DX



## DU-200 EVO

**CORTADOR DE CABEÇA MÓVEL PARA REABILITAÇÕES E TRABALHOS LIGEIROS.**  
Para o corte de peças cerâmicas. Ideal para azulejo e grés.



CATEGORIA: PRO

USO: OCASIONAL

LIGEIRO

TRANSPORTÁVEL



11 cv/hp



35 mm



85 cm



min  
inch



PATENTED

CE

EAC

UK  
CA

- Sistema de pernas abatíveis integrado na própria máquina. Muito fácil de montar.
- Com rodas e pega para uma melhor manipulação e fácil transporte.
- Depósito de água externo e de fácil extracção. Limpeza mais simples.
- **C<sup>3</sup> System, Melhora a limpeza e o arrefecimento do disco para um maior desempenho.**
- Conjunto motor deslizante sobre rolamentos e abatível a 45° para realizar chanfros.
- Com topo lateral para cortes repetitivos com regulação de 0° a 45°.
- Motor directo e chassis reforçado.
- Tubo porta-cabos para uma maior protecção e facilidade de uso.
- Difusor de água frontal com 5 posições segundo a dureza ou abrasividade do material. Fornecido com cabo eléctrico.
- Pega bimaterial para um maior conforto.
- Fornecido com cabo eléctrico.
- -Disco de diamante tipo CEV-SUPERPRO Ø 200 mm.



MORE INFO



REF.		RPM											
<b>DU-200 EVO 650</b>	55903	230V-50Hz.	2915	65 cm	45x45 cm	35 mm	20 mm	√	200 mm	117x39x102 cm	22,5 kg	1	9
	55905	230V-50Hz. UK											
	55906	110V-50Hz. UK	2670										
	55907	120V-60Hz. USA	3200										
<b>DU-200 EVO 850</b>	54975	230V-50Hz.	2915	85 cm	60x60 cm					136x39x102 cm	27,2 kg	1	6
	54977	230V-50Hz. UK											
	54976	120V-60Hz. USA	3490										

As capacidades de corte podem variar dependendo da posição da cabeça, das flanges especiais e do diâmetro do disco.

ACESSÓRIOS



REF. 05973  
BLOCO LIMPADOR



REF. 05974  
Bloco limpador N

## DT-250 MAX

## CORTE RÁPIDO PARA O EXTERIOR

Para o corte de grês, azulejo, cerâmicas, refratários e outros materiais.



CATEGORIA: SUPERPRO

USO: PROFISSIONAL

TRANSPORTÁVEL

RÁPIDO



PATENTED

- Sistema de refrigeração Phyton combinado com o sistema ZERO DUST, mantém limpa a sua área de trabalho e reduz os salpicos.
- Incorpora um suporte tubular de aço com rodas e dobrável, para transportar facilmente a máquina.
- Com batente lateral para cortes repetitivos com regulagem de 0° a 45° e suporte magnético para chave disco.
- Disco diamantado para cortes rápidos e suaves com uma vida útil prolongada.
- Equipada com laser para facilitar a colocação das peças cerâmicas e obter cortes mais precisos.
- Motor ajustável na inclinação para cortes em chanfro de 22,5° a 45°.
- Depósito com indicador de nível mínimo e máximo. Capacidade máxima de 19L.
- Equipada com mesa de alumínio com uma superfície de borracha com capacidade de corte até 90cm.
- Acessórios disponíveis Ref:58916 que estende a mesa até 120cm.



MORE INFO



REF.		RPM													
DT-250 MAX	58909	220/240 V - 50/60 Hz	4000	90 cm	130 cm	60 cm	90 mm	25 mm	25,4 mm	250 mm	160x935x123 cm	45 kg	1	4	
	58915														
	58913	110/130 V - 50/60 Hz													

As capacidades de corte podem variar dependendo da posição da cabeça, falanges especiais e diâmetro do disco.  
 \*A capacidade de corte é medida com um diâmetro de 350 mm.

<b>ACESSÓRIOS</b>		<b>REF. 58916</b> MESA EXTENSÍVEL DT-250 MAX		<b>REF. 58917</b> Jogo de falanges para DT-250 MAX



## DR-350

### CORTADOR COM CORTE VERTICAL E DE MESA MÓVEL.

Para todo o tipo de materiais de obra como tijolos face à vista, refractários, mámore, granito e peças cerâmicas.



CATEGORIA: SUPERPRO

USO: INTENSIVO

POTÊNCIA

CORTE IDEAL DE MATERIAL EM OBRA



- Cabeça móvel verticalmente de grandes prestações. Grande capacidade de corte.
- Equipado com ZERO DUST. Testado e certificado pela TNO.
- Com mesa de grandes dimensões (58 x 52 cm.)deslizante sobre rolamentos estanques.
- Com tope para cortes repetitivos.
- Cabeça equipada com protector para uma maior segurança na utilização de discos segmentados.
- Com protector térmico.
- Cabeça regulável a 45°.
- Mesa de grandes dimensões (58,5 x 49,5 cm).
- Refrigeração do disco por bomba de água
- Com torneira reguladora do fluxo de água.
- Disco de diamante de Ø 300 - 350 mm não incluído.
- Cabo eléctrico:1,5 m.
- Fornecido sem cabo eléctrico.
- Motor de acionamento direto.



MORE INFO



REF.		RPM													
DR-350	56940	230V-50 Hz.	2800	71,5 cm	84 cm	43,5x43,5 cm	∞ cm	95 / 150 mm	-	300-350 mm	115x69x132,5 cm	63 kg	79,5 kg	√	1

As capacidades de corte podem variar de acordo com a posição da cabeça, das flanges especiais e do diâmetro do disco.

ACESSÓRIOS		REF. 05974 Bloco limpador N		REF. 05973 BLOCO LIMPADOR		CABOS





# ND-200

## CORTADOR LIGEIRO E FUNCIONAL, COM GRANDE CAPACIDADE DE CORTE.

Para o corte de peças cerâmicas e outros materiais.



CATEGORIA: PRO

USO: OCASIONAL

LIGEIRO

DURABILIDADE



MORE INFO



- Plataforma em aço inoxidável.
- Com topo para cortes repetitivos.
- Com plataforma abatível para chanfros até 23cm.
- Com contactor térmico de segurança.
- Disco de diamante CEV-PRO de Ø 200 mm incluído.
- Refrigeração do disco por imersão em água.
- Topo lateral para cortes repetitivos.
- Cabo eléctrico: 1,5 m.
- Motor direto com protector térmico.

	REF.	⚡	RPM	📏	📐	🔪	🔧	🌀	🔍	🏠	📦	📦	
ND-200	45910	230V-50 Hz.	2790	∞ cm	∞ cm	23 cm	40 mm	√	200 mm	51x52,5x24 cm	17,2 kg	1	8
	45915	230V-50 Hz.UK											
	45911	220V-60 Hz.	3240										
	45916	110V-50 Hz.UK	2750										

As capacidades de corte podem variar dependendo da posição da cabeça, das flanges especiais e do diâmetro do disco.

ACESSÓRIOS



REF. 05974  
Bloco limpador N



REF. 05973  
BLOCO LIMPADOR

# ND-180 SMART

## CORTADOR ELÉTRICO PORTÁTIL.

Ideal para revestimentos e pavimentos. Perfeito para reparações e remodelações.



MORE INFO



CATEGORIA: PRO

USO: OCASIONAL

LIGEIRO



- Arrefecimento a água do disco.
- Com mesa dobrável para corte em chanfro até 20cm.
- Com topo lateral para cortes repetitivos.
- Guia para cortes de 45°.
- Motor monofásico de acionamento DIRETO.
- Corte a Húmido.
- LUZ para um trabalho confortável.
- FÁCIL de usar.
- Cabo elétrico de 1,5 m.
- Mesa dobrável para cortes em chanfro.
- INCLUI:
- Disco diamantado Ø180 mm, tipo CEV-PRO.
- Topo lateral para cortes repetitivos e 45°.

	REF.	⚡	RPM	∞	◇	—	▨	⊙	⊞	⊞	⊞	⊞
ND-180 SMART	24976	230V-50 Hz.	2800	∞	∞	20 mm	34 mm	180 mm	38,5x39,5x17 cm	8.8 kg	1	24
	24979	230V/50Hz.										

As capacidades de rutura podem variar dependendo da posição da cabeça, flanges especiais e diâmetro do disco.

### ACESSÓRIOS



REF. 05973  
BLOCO LIMPADOR



REF. 05974  
Bloco limpador N

# ACESSÓRIOS PARA CORTADORES ELÉTRICOS

2  
Cut & Drill

◆ CATEGORIA: SUPERPRO



## BLOCO LIMPADOR

- Para rejuvenescer discos de diamante.

	REF.		
BLOCO LIMPADOR	05973	5	996

◆ CATEGORIA: SUPERPRO



## BLOCO LIMPADOR-N

- Especialmente indicado para rejuvenescer discos de diamante para o corte de gres porcelânico e discos de grande diâmetro

	REF.		
BLOCO LIMPADOR N	05974	5	996

◆ CATEGORIA: SUPERPRO



## JOGO FLANGES PARA CHANFRAR

- Para reduzir a flexão da lâmina em cortes de esquadria.
- Disponível em vários modelos.
- Placa para discos reforçados.

	REF.	
JOGO DE FALANGES Ø184MM DX-350	51915	1
JOGO DE FALANGES 170MM DC PYTHON/DCX	51927	
JOGO DE FALANGES Ø130MM DV/DC/DCX/DX-250	57991	
JOGO DE FALANGES PARA DT-250 MAX	58917	

◆ CATEGORIA: SUPERPRO



## SUPLEMENTO MESA

- Aumenta a superfície de trabalho para cerâmicas de grandes formatos. (600x280mm)
- Carga máxima: 15 kg.
- Compatível com vários modelos de máquinas de corte.

	REF.	
SUPLEMENTO MESA DV/DC/DCX/DS/DX	57941	1

◆ CATEGORIA: SUPERPRO



## FIXADOR CERÂMICA DV/DC/DCX/DS/DX

- Permite a fixação da cerâmica durante o corte, evitando assim movimentos imprevistos.
- Acessório adaptável aos modelos de cortadores DV, DC, DS e DX posteriores a 2009.

	REF.	
FIXADOR DE CERÂMICA DV/DC/DCX/DS/DX	51916	1

◆ CATEGORIA: SUPERPRO



## SUPLEMENTO MESA ROLETES

- Com roletes de aço para facilitar a carga e o deslizamento da cerâmica.
- Com pernas recolhíveis e reguláveis em altura.
- Superfície de trabalho de 675x575 mm e carga máxima de 70 kg.
- Instalação em ambos os lados da máquina.

	REF.	
SUPLEMENTO MESA ROLETES DC/DV/DCX/DWD/DL/DS/DX	51914	1

## CATEGORIA: SUPERPRO



## MESA EXTENSÍVEL DT-250 MAX

- Para uma maior sustentabilidade das peças cerâmicas com maiores dimensões, capacidade de corte até 120 cm.
- Adequada para DT-250 MAX.
- Pernas de extensão do suporte incluídas para evitar a queda do suporte.
- Mesa principal fabricada em alumínio com uma proteção em borracha.
- Guias feitas de alumínio extrudido com barras transversais de reforço.

	REF.	
MESA EXTENSÍVEL DT-250 MAX	58916	1

## CATEGORIA: SUPERPRO



## TOPO LONGITUDINAL AJUSTÁVEL DC/DCX/DS/DX

- Para a fixação de peças de grandes formatos.
- Ajustável ao comprimento máximo do cortador eléctrico.
- Bloqueia lateralmente (máx.: 52 cm) a peça cerâmica, evitando assim qualquer movimento.
- Especialmente indicado para o bloqueio e execução de chanfros repetitivos.

	REF.	
TOPO LONGITUDINAL AJUSTÁVEL DC/DCX/DS/DX	54844	1

## CATEGORIA: SUPERPRO



## TOPO LATERAL 50 CM. DC/DCX/DS/DX

- Facilita a colocação da cerâmica, reduzindo, ao mesmo tempo, a possibilidade de enganos.

	REF.	
TOPO LATERAL 50 CM DC/DCX/DS/DX	54822	1

## CATEGORIA: SUPERPRO



## LASER&amp;LEVEL KIT DV/DC/DCX/DS/DX

- Kit composto por:
- Nível de borbulha circular para facilitar o correcto posicionamento do cortador eléctrico.
- Precisão do nível de borbulha: 1mm/m.
- Traçador laser que indica a passagem do disco e facilita a colocação do material.
- Potência do laser: 2 mW./Laser classe: 2.
- Não compatível com os modelos DC-250 PYTHON.

	REF.	
LASER&LEVEL KIT DV/DC/DCX/DS/DX	54999	1

## CATEGORIA: SUPERPRO



## CABOS

- Para fazer o pedido correctamente, deve mencionar a referência do cortador, o tipo de motor e a referência do cabo com ficha para o país de destino.
- Comprimento aproximado do cabo 3,5 m.

	REF.			
CABO ELÉCT. COM FICHA 230/50 EUR	58850	230V - 50 Hz.EUR	1	
CABO ELÉCT. COM FICHA 110/50 UK	58852	110v-50 Hz.UK		
CABO ELÉCT. COM FICHA 230/50 UK	58853	230V-50 Hz.UK		
CABO ELÉCT. COM FICHA 120/60 15A 12AWG USA	58854	120V-60 Hz.15 A 12AWG USA		
CABO ELÉCT. COM FICHA 220/60 15A 12AWG USA	58856	220V-60 Hz.15 A 12AWG USA		
CABO ELÉCT. COM FICHA 230/50 10A AUS	58863	230v - 50 Hz. 10A AUSTR.		
CABO ELÉCT. COM FICHA 120/60 30A 10AWG USA	58869	120V-60 Hz. 30A 10AWG USA		



# CORTADOR CIRCULAR TC-180

## CORTES PRECISOS EM MATERIAIS DE GRANDE FORMATO.

Para corte a seco e a húmido de peças cerâmicas e pedra natural.



MORE INFO

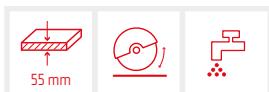

CATEGORIA: SUPERPRO

VERSÁTIL

LIGEIRO



- Conector mangueira de água com torneira.
- Com tomada para aspirador.
- Marca para seguimento da linha de corte.
- Asa frontal para melhorar a pega e a precisão.
- Especialmente indicado para peças de grande formato.
- Permite ao utilizador a manipulação de peças pesadas e de difícil manuseamento.
- Contém:
  - Disco de 180 mm, TCR-180 SUPERPRO.
  - Guia para cortes paralelos
  - Cabo com interruptor PRCD (diferencial)
  - Cone redutor para tomada de aspirador
  - Maleta de transporte.

	REF.		RPM	W										
TC-180	50939	√	5800	1800 W	230V / 50-60Hz	55 mm	180 mm	22.2 mm	33x45x38 cm	√	6.7 kg	11 kg	1	10

### ACESSÓRIOS



REF. Guia para TC-180



REF. 50957 Conector guias



REF. 50958 Sargento guias

▲ CATEGORIA: SUPERPRO



### KIT CORTADOR CIRCULAR TC-180

- Kit composto por:
- 1 x Cortador circular TC-180 230V 50Hz (Ref. 50939), 1 x Disco Diamante TCR-180 (Ref. 31975), 2 x Guia 80 cm. para TC-180 (Ref. 50956), 1 x Ligador guias (Ref. 50957), 2 x Sargento de fixação (Ref. 50958).



	REF.		
KIT TC-180	50994	1	8

▲ CATEGORIA: SUPERPRO



### GUIA PARA TC-180

- Guia de alumínio para realizar cortes retos.
- Possibilidade de unir várias guias mediante o conector (ref. 50957)

	REF.			
GUIA TC-180 DE 80 CM.	50956	82x18,5x2 cm	1,26 kg	1
GUIA TC-180 DE 120 CM.	50959	121x18x2 cm	1,8 kg	

▲ CATEGORIA: SUPERPRO



### CONECTOR GUIAS

- Permite unir várias guias para possibilitar um maior comprimento de corte.

	REF.	
CONECTOR GUIAS	50957	1

▲ CATEGORIA: SUPERPRO



### SARGENTO DE FIXAÇÃO

- Muito recomendado para fixar as guias na cerâmica e evitar o movimento das mesmas durante o corte. Consegue-se assim um corte mais preciso.

	REF.	
SARGENTO GUIAS	50958	1



# RUBI ANGLE TECH ENERGY CAS

## EFICIÊNCIA E VERSATILIDADE, SEM CABOS

Rebarbadora alimentada por bateria para corte a seco, perfuração ou desbaste de cerâmica e porcelanato, pedra natural ou outros materiais.



CATEGORIA: PREMIUM

USO: PROFISSIONAL

CAS  
BATERIA CAS COMPATÍVEL

- **Motor sem escovas livre de manutenção com eficiência máxima e facilidade de manuseamento máxima.**
- **TECNOLOGIA DE PLATAFORMA CAS. Bateria Li-Power 18V 5,2 Ah CAS. Portabilidade e capacidade de gestão, sem cabos.**
- **Resguardo de proteção ajustável sem ferramentas, com fixação antitorção.**
- **Design leve para trabalhar com pouco esforço. Perímetro do punho 183 mm.**
- O desligamento eletrônico de segurança reduz o retorno se ao disco parar inesperadamente - para segurança do utilizador.
- A proteção contra sobrecarga protege o motor do sobreaquecimento.
- Arranque suave eletrônico para um arranque suave.
- A proteção de reinício impede o arranque não intencional após a mudança da bateria.
- Funciona com uma bateria CAS de 18V - 100% compatível com outras ferramentas que utilizam o mesmo sistema de baterias CAS. (+40 marcas + 400 ferramentas).
- **ACESSÓRIOS INCLUIDOS:** (punho adicional, chave de tomada frontais, tampa de proteção, flange de suporte, porca de dois furos).

	REF.	⚡	RPM	🌀	⊕	🏋️	📦	🔧
<b>RUBI ANGLE TECH ENERGY CAS EU (S/ BATERIA + CARREGADOR)</b>	52949	18 V	10000	125 mm	22 mm	2,2 kg	-	
<b>BATTERY RUBIMIX E-10 CAS 18V 5AH</b>	85902	18V 5.2AH					1	688

\*As imagens deste produto podem ser ligeiramente diferentes da sua versão final.

ACESSÓRIOS



CAS SC36 CARGADOR

## CHARGER ENERGY CAS

2  
Cut & Drill

NEW!



CATEGORIA: PREMIUM

CAS BATERIA CAS COMPATÍVEL

## CAS SC36 CARGADOR

- Compacto e eficiente.
- Compatível com baterias CAS de 12 e 18V (LiPower / LIHD).
- 3 anos de garantia.
- Tempo de carregamento aprox. 2,5h para a bateria de 5,2Ah.

	REF.	⚡	📦
CAS SC36 CARGADOR EU	60984	12-18 V	1
CAS SC36 CARGADOR UK	60985		
CAS SC36 CARGADOR USA	60986		
CAS SC36 CARGADOR AUS	60987		

CATEGORIA: PREMIUM

CAS BATERIA CAS COMPATÍVEL

## BATTERIES ENERGY CAS



- A gama de baterias ENERGY CAS inclui 18V & amperagem 5,2Ah para satisfazer as necessidades do profissional e garantir o desempenho da nossa gama completa de produtos ENERGY CAS.
- Todas as baterias ENERGY CAS Li-Ion têm um display LED que indica o nível de carga restante para o usuário. Se o ecrã mostrar 4 LEDs verdes, significa que a bateria está no mínimo a 80% da sua capacidade.

	REF.	⚡	📦	🔋
BATERIA CAS LIPOWER 18V 2AH	85901	18V 2Ah	1	688
BATTERY RUBIMIX E-10 CAS 18V 5AH	85902	18V 5.2AH		



## BISELADORA PORTÁTIL PRO-EDGER

**SISTEMA PORTÁTIL PROFISSIONAL PARA O USO INTENSIVO, DESENHADO ESPECIALMENTE PARA BISELAR E CHANFRAR A SECO PEÇAS DE GRANDE FORMATO, PRINCIPALMENTE.**

Permite a realização de biselados e chanfros em material porcelânico, cerâmica e qualquer material de pedra natural de qualquer comprimento.



CATEGORIA: SUPERPRO

TRANSPORTÁVEL

LIGEIRO











- Realiza chanfros a 45 graus até uma espessura máxima de 20 mm e sem limitação de espessura em biselados.
- Biselado e chanfro progressivo em diferentes profundidades para prolongar a vida útil da mó e facilitar o biselado ao utilizador.
- Compatível com mini-rebarbadoras com cabo ou a bateria que se adaptam facilmente e de maneira segura graças à união de rosca e cinta de aperto rápido.
- Rolamentos de alta velocidade fechados, para evitar a entrada de pó gerado durante o biselamento e chanfro.
- Pratos de Polietileno branco de alta resistência ao desgaste.
- Possibilidade de adaptar facilmente um aspirador para sucção do pó (ZERO-DUST).
- Troca de mós rápida e simples.
- Chasis con chapa de acero al carbono.
- Mó 45° x 20 mm incluída (ref. 16946).
- Fixação da rebarbadora mediante um eixo métrico Ø14mm (Ref. 16956) e 5/8"-11" (Ref. 16901) e correia de aperto rápido.
- Regulação do biselamento e chanfro mediante desbaste progressivo, regulável em 10 mm.
- Não é necessário lubrificar.



MORE INFO

**3**  
YEARS  
WARRANTY

**1 2 3 4 5**  
Cut & Drill

	REF.									
BISELADORA PORTÁTIL PRO-EDGER	16956	√	∞ cm	20 mm	M14 mm	38x21x17 cm	4,1 kg	4,5 kg	1	24
BISELADORA PORTÁTIL PRO-EDGER USA	16901				16 mm					

## ACESSÓRIOS



MÓ BISELAR GRÃO FINO



Mó Chanfro Grão Fino

MÓ CHANFRO TURBO  
TWIST GRÃO GROSSO

## ACESSÓRIOS PARA BISELAR

2  
Cut & Drill

CATEGORIA: SUPERPRO

MATERIAL: PORCELÂNICO

ACABAMENTO BOM

## MÓ BISELAR GRÃO FINO

- Mó para biselar.
- União dos grãos de diamante mediante sistema de soldadura a vácuo. (Vacuum brazed).
- Recomendadas para uso com REBARBADORAS entre 9000 – 12000 rpm.
- Acabamento sem corte num raio de 5 e 10 mm.
- Diâmetro interior: 16,1 mm. (rosca M16).

	REF.				RPM		
MÓ R.5 GRÃO FINO	16957	66 mm	M16 mm	6 mm	12000 max.	5	6
MÓ R.10 GRÃO FINO	16958	76 mm		11 mm		1	



CATEGORIA: SUPERPRO

MATERIAL: PORCELÂNICO

ACABAMENTO BOM

## MÓ CHANFRO GRÃO FINO

- Mó para chanfrar.
- União dos grãos de diamante mediante sistema de soldadura a vácuo. (Vacuum brazed).
- Recomendadas para uso com REBARBADORAS entre 9000 – 12000 rpm.
- Ferramenta do Tipo 45° com borda de 1-2 mm.
- Diâmetro interior: 16,1 mm. (rosca M16).

	REF.				RPM	
MÓ 45X20 LISA GRÃO FINO	16946	94 mm	M16 mm	20 mm	12000 max.	5
MÓ 45X15 LISA GRÃO FINO	16985	84 mm		15 mm		



CATEGORIA: SUPERPRO

MATERIAL: PORCELÂNICO

RÁPIDO

## MÓ CHANFRO TURBO TWIST GRÃO GROSSO

- Mó para chanfrar.
- União dos grãos de diamante mediante sistema de soldadura a vácuo. (Vacuum brazed).
- Recomendadas para uso com REBARBADORAS entre 9000 – 12000 rpm.
- Modelo TURBO TWIST pode utilizar-se antes do acabamento com o grão fino, pois o seu desenho ranhurado pode esmilhar o perfil da cerâmica.
- Diâmetro interior: 16,1 mm. (rosca M16).

	REF.				RPM	
MÓ 45X15 GRAND TWIST TURBO GROSSO	16984	84 mm	M16 mm	15 mm	12000 max.	5

# MITRE-MATE

ACESSÓRIO PARA MINI-REBARBADORAS ESPECIALMENTE CONCEBIDO PARA REALIZAR CORTES EM ESQUADRIA DE ALTA QUALIDADE NAS BORDAS DAS PEÇAS CERÂMICAS.



CATEGORIA: SUPERPRO

USO: PROFISSIONAL

CORTE EM CHANFRO (45°)

REBARBADORA

- Concebido para fazer cortes em esquadria em peças com uma espessura máxima de 20 mm.
- Permite ajustar a distância até ao topo da peça de acordo com as necessidades do utilizador.
- Permite dois tipos de operação:  
**Deslizamento ao longo da peça. Os seus deslizadores altamente resistentes ao desgaste garantem um deslizamento suave sobre a peça.**
- **Corte com a ferramenta fixada na mesa (uso exclusivo com mesas RUBI SLAB). Especialmente adequado para cortes repetitivos em esquadria em peças cerâmicas de pequeno formato.**
- ACABAMENTO PERFEITO graças à função de ajuste preciso do corte e à grande superfície de apoio que garante um deslizamento suave.
- Substituição rápida e fácil do disco.
- Inclui disco diamantado TVR-125 SUPERPRO.
- Compatível com mini-rebarbadoras com fio e a bateria, com fixação segura e fácil através de eixo roscado e cinta de segurança de bloqueio rápido.
- Compatível com a maioria das rebarbadoras angulares (Ø115/125) do mercado.
- Especificamente concebido para corte a seco. Também permite o corte a húmido através da ligação de mangueira e regulador de fluxo.
- Tipos de montagem da rebarbadora: M14 ou 5/8"-11.
- Conexão dupla de vácuo para garantir um ambiente livre de poeira em todos os momentos.
- Fácil e rápido de transportar e instalar. Fornecido com uma mala de transporte que permite o armazenamento do acessório com ou sem a rebarbadora angular (não incluída).

	REF.				
MITRE-MATE	52825	20 / 25 mm	√	115 / 125 mm	1
MITRE-MATE USA	52826				

\*As imagens deste produto podem diferir ligeiramente da versão final.

# ASPIRADOR PROFESSIONAL M RUBI CLEAR

## ASPIRAÇÃO A SECO E A HÚMIDO COM A MESMA MÁQUINA E ACESSÓRIOS ESPECIFICOS PARA SUA OTIMIZAÇÃO.

Para aspiração a seco ou a húmido, em espaços onde se produz pó muito fino proveniente do corte de cerâmica ou de madeira, tinta, plásticos, cimento e outras poeiras (pó tipo M).



CATEGORIA: PREMIUM

CERTIFICADO TIPO M

AUTOCLEAN



MORE INFO



- Sistema de limpeza automático, fazendo com que o filtro se sacuda automaticamente.
- Certificação do tipo M, aspira 99,9% das partículas suspensas no ar, incluindo madeira, gesso, gesso cartonado, tinta, plástico, cimento e demais poeiras.
- Tomada de corrente para ligar e desligar automaticamente, sincronizado com a ferramenta que esteja a usar (máx. 2.000W).
- Rodas metálicas reforçadas com borracha e com um raio perfeito para se deslocar em terrenos irregulares.
- Ágil e compacto. Deposito de 20L e alça extra longa.
- Inclui:
  - Filtro anti-espuma azul para aspiração de líquidos.
  - Mangueira de aspiração de 3 metros.
  - Tubo de plástico extensível.
  - 2 bases de escovas multifunções.
  - Escova para pisos duros.
  - Escova para trabalhar com líquidos.
  - Bico plano para os cantos.
  - Adaptador de borracha.
- Consumíveis incluídos:
  - 3 unidades de sacos de 20L.
  - Filtro de cartucho de poliéster classe M.

	REF.					
ASPIRADOR PROFESSIONAL M RUBI CLEAR	51941	230V-50Hz.	400x400x600 cm	10 kg	1	12

### ACESSÓRIOS



REF. 51997  
SACO PARA ASPIRADOR  
RUBI CLEAR (5 UN)



REF. 51989  
FILTRO ASPIRADOR  
RUBI CLEAR





REF. 52947  
FILTRO HÚMIDO PARA  
ASPIRADOR CLEAR

CATEGORIA: PREMIUM



### SACO PARA ASPIRADOR RUBI CLEAR (5 UN)

- Saco do filtro para aspiração de pó classe M.
- Criado especificamente para o aspirador Clear.
- Fecho concebido para a correta gestão de resíduos e posterior vedação (regulado na certificação de Classe M do aspirador).
- Pack de 5 unidades.
- Certificação IFA.

	REF.		
SACO PARA ASPIRADOR RUBI CLEAR (5 UN)	51997	15	180

CATEGORIA: PREMIUM



### FILTRO ASPIRADOR RUBI CLEAR

- Filtro para aspiração a seco, de classe M.
- Criado especificamente para o aspirador Clear.
- Certificado IFA.

	REF.	
FILTRO ASPIRADOR RUBI CLEAR	51989	1

CATEGORIA: PREMIUM



### FILTRO HÚMIDO PARA ASPIRADOR CLEAR

- Filtro para aspiração a húmido.
- Criado especificamente para o aspirador Clear.
- Criado para proteger o motor.

	REF.	
FILTRO HÚMIDO PARA ASPIRADOR CLEAR	52947	1



# ASPIRADOR AS-30 PRO

## ASPIRADOR ADAPTÁVEL A MÁQUINAS ELÉCTRICAS.

Para trabalhos de aspiração a seco e húmido.



MORE INFO



CATEGORIA: PRO

FÁCIL UTILIZAÇÃO

LIGEIRO

- Potência: 1400 W
- Aspiração: 58 L/s
- Depressão: 180 mbar. (18 kPa.)
- Capacidade: 30 L
- Duplo interruptor: ligar/desligar e ligar automático.
- Tomada de corrente para ferramentas electro-portáteis (max. 2000 W).
- Cabo eléctrico: 4 m
- Acessórios incluídos:
  - Mangueira, boquilha (35/37 mm) e boquilha cantos
  - Tubos de aço
  - Esfregão para húmido
  - Filtro esponja para húmido
  - Filtro HEPA para seco.

	REF.	⚡	📏	📦	🚚
ASPIRADOR AS-30 PRO	50962	210-240V/50-60 Hz	64x38x38 cm	1	9

### ACESSÓRIOS



REF. 50964  
Bolsa Papel Aspirador  
AS-30 PRO



REF. 50998  
Filtro a seco Aspirador  
AS-30-PRO



REF. 50999 Filtro a  
húmido Aspirador  
AS-30 PRO

CATEGORIA: PRO



### BOLSA PAPEL ASPIRADOR AS-30 PRO

- Saco de papel para aspiração de pó.
- Compatível com AS-30 PRO.
- Biodegradáveis.
- Embalagem de 4 unidades.

REF.



BOLSA PAPEL ASPIRADOR AS-30 PRO

50964

1

CATEGORIA: PRO



### FILTRO A SECO ASPIRADOR AS-30-PRO

- Filtro HEPA para aspiração seca.
- Compatível com AS-30 PRO.
- Tamanho de partícula mínimo: 5 µm.

REF.



FILTRO A SECO ASPIRADOR AS-30-PRO

50998

1

CATEGORIA: PRO



### FILTRO A HÚMIDO ASPIRADOR AS-30 PRO

- Filtro de aspiração molhado.
- Compatível com AS-30 PRO.
- Pacote de 2 unidades.

REF.



FILTRO A HÚMIDO ASPIRADOR AS-30 PRO

50999

1





# DISCOS DIAMANTE

---

Discos diamante corte seco  
Discos diamante corte húmido



# DISCOS DIAMANTE SECO

• DISCOS DE DIAMANTE SEM NECESSIDADE DE ÁGUA PARA A SUA REFRIGERAÇÃO.



**CATEGORIA: SUPERPRO UNIVERSAL CONSTRUÇÃO GERAL TODO TERRENO 4X4**

## DISCO DIAMANTADO GERAL OBRA SEGMENTADO (STT)

- Disco recomendado para o corte de todo o tipo de materiais de obra incluindo cimento armado. Alto rendimento e velocidade de corte.
- Para o corte de materiais com espessura inferior a 25mm.

	REF.					RPM		
STT 115 SUPERPRO	30974	115 mm	22,2 mm	2,2 mm	10 mm	13300 max.	5	
STT 230 SUPERPRO	30976	230 mm		2,4 mm		6650 max.	1	600



**CATEGORIA: PRO UNIVERSAL CONSTRUÇÃO GERAL TRABALHO PESADO RÁPIDO**

## DISCO DIAMANTADO GERAL OBRA SEGMENTADO (SEV)

- Discos recomendado para o corte de materiais de obra, tais como tijolo, cimento, terraço.
- Grande velocidade e melhor refrigeração do disco. Para corte com espessuras >25 mm.
- Disco com alma perfurada para uma melhor refrigeração e diminuição das tensões durante o corte.

	REF.					RPM		
SEV 115 PRO	25915	115 mm	22,2 mm	1,6 mm	8 mm	13300 max.	5	
SEV 230 PRO	25916	230 mm		2,3 mm		6650 max.	1	



**CATEGORIA: SUPERPRO CATEGORIA: PRO CERÂMICA GERAL ACABAMENTO BOM**

## DISCO DIAMANTADO GERAL CORTE CERÂMICA CONTÍNUO (CSV)

- Disco para o corte geral de peças cerâmicas, tais como azulejo, grés esmaltado, grés porcelânico.
- O melhor acabamento. Para cortar peças cerâmicas e outros materiais pétreos de revestimento com espessuras <20 mm.

	REF.					RPM		
CSV 115 PRO	25910	115 mm	22,2 mm	1,6 mm	8 mm	13300 max.	5	550
CSV 125 PRO	31915	125 mm				12250 max.		1600
CSV 125 SUPERPRO	30883							



CATEGORIA: PRO

UNIVERSAL

CONSTRUÇÃO GERAL

VERSÁTIL

**DISCO DIAMANTADO GERAL OBRA TURBO (TSV)**

- Recomendado para cortar materiais de construção, como tijolos, betão e terrazzo.
- Uma excelente combinação. Alto desempenho e velocidade de corte.

	REF.					RPM	
<b>TSV 115 PRO</b>	25917	115 mm	22,2 mm	2 mm	8 mm	13300 max.	5
<b>TSV 230 PRO</b>	25918	230 mm		2,5 mm		6650 max.	1



CATEGORIA: SUPERPRO

MATERIAL DURO

CORTE EM CHANFRO (45°)

EXTRA DURABILIDADE

**DISCO DIAMANTADO PARA MATERIAL DURO TURBO VIPER PARA CHANFRO E RETO (TGS)**

- Disco diamantado para cortes retos e 45° (mitring) em seco.
- Para uso com materiais de porcelana e pedra natural.
- Uma ótima combinação. Alto desempenho e velocidade de corte com acabamentos de alta qualidade.
- Adequado para uso com uma rebarbadora.
- Não se recomenda a utilização da lâmina TGS em serras circulares (por exemplo, TC-125).

	REF.					RPM		
<b>TGS 115 SUPERPRO</b>	40917	115 mm	22,2 mm	1,6 mm	25 mm	13300 max.	5	1360
<b>TGS 125 SUPERPRO</b>	40918	125 mm				12250 max.		



CATEGORIA: SUPERPRO

MATERIAL DURO

TRABALHO PESADO

RÁPIDO

**DISCO DIAMANTADO GERAL DURO TURBO VIPER (TVR)**

- Discos recomendados para cortar materiais duros, como granito, ardósia, quartzito, ladrilhos rústicos, clínquer e porcelanato.
- Disco robusta, preparada para suportar altas tensões nas extremidades do disco.
- É adequada para cortar materiais com 20 mm de espessura.
- Alta velocidade de corte.
- Disco reforçada.
- É adequado para cortes em esquadria.

	REF.					RPM		
<b>TVR 115 SUPERPRO</b>	30986	115 mm	22,2 mm	1,4 mm	10 mm	13300 max.	5	1360
<b>TVR 125 SUPERPRO</b>	30987	125 mm				12250 max.		1600



CATEGORIA: SUPERPRO

MATERIAL DURO

DURABILIDADE

RÁPIDO

**DISCO DIAMANTADO SEGMENTADO (SCA)**

- Disco recomendado para o corte de pedras naturais de grande dureza como granito, basalto, cimento, etc.
- Grande duração e alto rendimento. Pastilha de 12 mm.
- Grande velocidade de corte.
- Para o corte de materiais com espessuras inferiores a 25 mm.

	REF.					RPM	
<b>SCA 230 SUPERPRO</b>	30904	230 mm	22,2 mm	3 mm	12 mm	6650 max.	1



**CATEGORIA: SUPERPRO MATERIAL DURO RÁPIDO ACABAMENTO BOM**

### DISCO DIAMANTADO MATERIAL DURO TURBO VIPER (TVA)

- Disco recomendado para o corte de materiais duros, tais como: granito, grés rústico, klinker, refractários, ardósia, compostos de quartzo e grés porcelânico.
- O desenho específico da banda diamantada oferece uma maior velocidade de corte nos materiais mais duros sem renunciar à qualidade do acabamento.
- Só para corte recto, não indicado para o corte em chanfre.

	REF.					RPM	
<b>TVA 115 SUPERPRO</b>	31932	115 mm	22,2 mm	1,4 mm	10 mm	13300 max.	5
<b>TVA 125 SUPERPRO</b>	31933	125 mm				12250 max.	
<b>TVA 180 SUPERPRO</b>	31934	180 mm		1,6 mm		8500 max.	3
<b>TVA 230 SUPERPRO</b>	31935	230 mm				6650 max.	1



**CATEGORIA: SUPERPRO MATERIAL DURO RÁPIDO ACABAMENTO BOM**

### DISCO DIAMANTADO MATERIAL DURO MINI VIPER (TVA)

- Disco recomendado para o corte de materiais duros, como granito, ardósia, grés porcelânico, pedra natural e pedra sintética.
- Especialmente desenhado para pequenos cortes.
- Corte rápido.
- Longa vida. Devido à liga metálica do revestimento das partículas de diamante é resistente a altas temperaturas, para ajudar a prevenir que se queime o disco.
- Deixa um acabamento muito bom na peça.
- Apenas para corte reto, não indicado para cortar em chanfro.

	REF.					RPM	
<b>TVA 85 SUPERPRO</b>	32951	85 mm	22,2 mm	1,5 mm	10 mm	19000 max.	5



**CATEGORIA: PRO PORCELÂNICO ACABAMENTO DE QUALIDADE RÁPIDO**

### DISCO DIAMANTADO GRÉS PORCELÂNICO SLITHER PRO

- Disco recomendado para o corte de material porcelânico, mas também pode cortar outros materiais, como pedra natural, granito e mármore.
- Especialmente indicado para cortes finos com boa qualidade.
- Disco rápido do tipo J-SLOT.
- Não é adequado para cortes em chanfro.

	REF.					RPM	
<b>SLITHER 115 PRO</b>	32953	115 mm	22,2 mm	1,25 mm	6 mm	13300 max.	5
<b>SLITHER 115 PRO</b>	32954	125 mm				12250 max.	



**CATEGORIA: SUPERPRO PORCELÂNICO ACABAMENTO DE EXCELENTE QUALIDADE RÁPIDO**

### DISCO DIAMANTADO GRÉS PORCELÂNICO SLITHER SUPERPRO

- Disco recomendado para o corte de material porcelânico, mas também pode cortar outros materiais, como pedra natural, granito e mármore.
- Especialmente indicado para cortes muito finos com excelente qualidade.
- Disco rápido do tipo J-SLOT.
- Não é adequado para cortes em chanfro.

	REF.					RPM	
<b>SLITHER 115 SUPERPRO</b>	32960	115 mm	22,2 mm	1,1 mm	8 mm	13300 max.	5
<b>SLITHER 125 SUPERPRO</b>	32961	125 mm				12250 max.	



NEW!

CATEGORIA: SUPERPRO

PORCELÂNICO

EFICIÊNCIA EM  
CORTADORES DE BATERIA

DURABILIDADE

**DISCO SECO LION SUPERPRO**

- Disco de diamante de alta eficiência para ferramentas sem fio.
- Desenhado especificamente para rebarbadoras sem fio e cortadores TC.
- Maximiza a vida útil da bateria e mantém o desempenho de corte.
- Oferece 20% a 30% mais tempo de funcionamento em comparação com outros discos para rebarbadoras, como o TVA, TVR, TLG e Slither Superpro.
- Este disco foi desenhado para reduzir a resistência ao corte e o consumo de energia.

	REF.					RPM	
LION 115 SUPERPRO	32968	115 mm	22,2 mm	1,5 mm	10 mm	13300 max.	5
LION 125 SUPERPRO	32969	125 mm				12250 max.	



CATEGORIA: SUPERPRO

PORCELÂNICO

ACABAMENTO BOM

**DISCO DIAMANTADO GRÉS PORCELÂNICO CONTÍNUO (CPR)**

- Disco recomendado para o corte de grés porcelânico com espessura < 20 mm.
- O melhor acabamento.

	REF.					RPM	
CPR 115 SUPERPRO	30972	115 mm	22,2 mm	1,7 mm	8 mm	13300 max.	5
CPR 125 SUPERPRO	30973	125 mm				12250 max.	



CATEGORIA: SUPERPRO

PORCELÂNICO

RÁPIDO

**DISCO DIAMANTADO GRÉS PORCELÂNICO TURBO (TCR)**

- Discos recomendados para o corte de grés porcelânico. Uma grande combinação. Alto rendimento e velocidade de corte com acabamentos de alta qualidade.

	REF.					RPM		
TCR 115 SUPERPRO	31972	115 mm	22,2 mm	1,4 mm	8 mm	13300 max.	5	200
TCR 125 SUPERPRO	31973	125 mm				12250 max.		
TCR 180 SUPERPRO	31975	180 mm		2 mm		8500 max.	3	800
TCR 230 SUPERPRO	31978	230 mm				6650 max.	1	



CATEGORIA: SUPERPRO

PORCELÂNICO

RÁPIDO

ACABAMENTO BOM

**DISCO DIAMANTADO GRÉS PORCELÂNICO J-SLOT (CPJ)**

- Disco para o corte de peças de grés porcelânico com um ótimo rendimento.
- Especialmente recomendado para cortes rectos e grande velocidade de corte.
- Graças à sua tipologia J-Slot, este disco aumenta a velocidade no corte de peças de grés porcelânico muito duro, uma vez que reduz as tensões geradas durante o corte.
- A sua concepção original, para corte a seco, também permite o corte a húmido.

	REF.					RPM		
CPJ 115 SUPERPRO	32932	115 mm	22,2 mm	1,4 mm	8 mm	13300 max.	5	102
CPJ 125 SUPERPRO	32933	125 mm				12250 max.		



**CATEGORIA: SUPERPRO PORCELÂNICO EXTRA DURABILIDADE RÁPIDO LANDSCAPING**

**DISCO DIAMANTADO GRÉS PORCELÂNICO 2CM (TLG)**

- Ideal para corte a seco com rebarbadora para materiais > 20 mm de porcelânico, cerâmica, pedra natural e pedra sinterizada.
- Ótima combinação. Alto rendimento e velocidade de corte com acabamentos de elevada qualidade.
- Não é adequado para corte a seco com a TC-125 ou cortador circular.

	REF.					RPM		
<b>TLG 115 EXT SUPERPRO</b>	41900	115 mm	22,2 mm	1,4 mm	10 mm	13300 max.	5	272
<b>TLG 125 EXT SUPERPRO</b>	41901	125 mm				12250 max.		1360



**CATEGORIA: SUPERPRO MÁRMORE RÁPIDO**

**DISCO DIAMANTADO ELECTRODEPOSITADO MÁRMORE (EMG)**

- Disco de diamante electrodepositado, recomendado para o corte de mármore, pedra caliça e fibras.
- Menos vibrações. Para o corte de materiais com alto risco de roptura, como mármore e fibras.

	REF.					RPM		
<b>EMG 115 SUPERPRO</b>	30995	115 mm	22,2 mm	2,5 mm	3 mm	13300 max.	5	200



**CATEGORIA: SUPERPRO METAL, PLÁSTICO, MADEIRA RÁPIDO**

**DISCO DIAMANTADO RESGATE (RSQ)**

- Disco recomendado para o corte de todo o tipo de materiais incluindo metal, plástico e madeira, entre outros.
- Tecnologia Vacuum Brazed.
- Maior resistência a altas temperaturas durante o corte. Redução de chispas durante a utilização.
- Alta velocidade e rendimento.

	REF.					RPM	
<b>RSQ 115 SUPERPRO</b>	30900	115 mm	22,2 mm	4 mm	2,4 mm	13300 max.	5
<b>RSQ 230 SUPERPRO</b>	30902	230 mm			2,6 mm	6650 max.	1



**CATEGORIA: SUPERPRO SEM VIBRAÇÕES ACABAMENTO BOM**

**DISCO DIAMANTADO CORTE E DESBASTE (ECD)**

- Para o corte e desbaste de pedra natural macia e cerâmica e materiais sintéticos.
- Para cortes de ajuste e desbaste em todos os tipos de porcelânico e materiais duros.
- Disco tipo continuo electrodepositado ade dupla face reversivel para um máximo aproveitamento do disco.
- Para uso em REBARBADORAS.

	REF.					RPM	
<b>ECD 115 2IN1 SUPERPRO</b>	31964	115 mm	M14 mm	1,8 mm	5,6 mm	13300 max.	1
<b>ECD 125 2IN1 SUPERPRO</b>	31965	125 mm				12250 max.	

# ACESSÓRIOS DISCOS DIAMANTE SECO

**2**  
Cut & Drill

**CATEGORIA: SUPERPRO**
**••• USO: PROFISSIONAL**

## CUT MASTER GUIDE

- Para aumentar a estabilidade e o conforto ao cortar. Melhora a qualidade do corte e o desempenho do disco.
- A conexão ao aspirador remove completamente a poeira da zona de corte. A vedação em silicone não permite vazamentos de poeira.
- Adapta-se a todos os modelos de rebarbadora Ø115, Ø125 mm. Não é necessário remover o protetor de disco original.
- As rodas suportam o peso da rebarbadora ao cortar. É muito mais fácil guiar o disco em linha reta.
- Conector do aspirador Ø35 mm.
- Rodas de borracha de Ø30 mm que não marcam as peças.

	REF.	
CUT MASTER GUIDE 90°	40922	1

# DISCOS DIAMANTE HÚMIDO

**• DISCOS DE CORTE DIAMANTADOS REFRIGERADOS A ÁGUA.**

**2**  
Cut & Drill

**CATEGORIA: SUPERPRO**
**CATEGORIA: PRO UNIVERSAL**
**CONSTRUÇÃO GERAL**
**RÁPIDO**

## DISCO DIAMANTADO GERAL OBRA SEGMENTADO (SHR)

- Discos recomendados para o corte de materiais de obra como ladrilho, cimento.
- O mais rápido. Grande velocidade e melhor refrigeração do disco.
- Para o corte de materiais com espessuras > 25 mm.

	REF.						RPM	
SHR 250 PRO	32974	250 mm	25,4 mm	2,6 mm	3 mm	10 mm	6150 max.	1
SHR 350 SUPERPRO	32971	350 mm		4400 max.				

**CATEGORIA: SUPERPRO**
**CATEGORIA: PRO CERÂMICA GERAL**
**ACABAMENTO BOM**

## DISCO DIAMANTADO GERAL CERÂMICA CONTÍNUO (CEV)

- Para o corte geral de peças cerâmicas como azulejo, grés esmaltado, grés porcelânico.
- O melhor acabamento. Para cortar e chanfrar peças cerâmicas e outros materiais pétreos de revestimento com espessuras < 20 mm.

	REF.								RPM	
CEV 180 PRO	25912	180 mm	25,4 mm	22,2 - 25,4 mm	1,7 mm	8 mm	2,2 mm	8500 max.	3	
CEV 200 PRO	25913	200 mm						7650 max.		
CEV 250 PRO	25934	250 mm	25,4 mm	22,2 - 25,4 mm	1,7 mm	8 mm	2,2 mm	6150 max.	1	
CEV 180 SUPERPRO	30945	180 mm						8500 max.		
CEV 200 SUPERPRO	30946	200 mm	25,4 mm	22,2 - 25,4 mm	1,7 mm	8 mm	2,2 mm	7650 max.	1	
CEV 250 SUPERPRO	30949	250 mm						6150 max.		

**CATEGORIA: SUPERPRO MATERIAL DURO ACABAMENTO BOM****DISCO DIAMANTADO MATERIAL DURO CONTÍNUO (CPA)**

- Discos recomendados para o corte de materiais duros como granito, grés rústico, klinker, refratários, ardósia.
- O melhor acabamento. Para cortar e chanfrar peças cerâmicas e outros materiais pétreos de revestimento.

	REF.					RPM	
<b>CPA 180 SUPERPRO</b>	30925	180 mm	22,2 mm	1,7 mm	8 mm	8500 max.	3
<b>CPA 200 SUPERPRO</b>	30926	200 mm	25,4 mm			2,2 mm	10 mm
<b>CPA 250 SUPERPRO</b>	30929	250 mm					
<b>CPA 300 SUPERPRO</b>	30930	300 mm					
<b>CPA 350 SUPERPRO</b>	30931	350 mm					
				2,6 mm	4400 max.		

**CATEGORIA: SUPERPRO MATERIAL DURO RÁPIDO ACABAMENTO BOM****DISCO DIAMANTADO PARA MATERIAIS Duros TURBO VIPER (TVH)**

- Disco recomendado para cortar materiais duros, como granito, ladrilhos rústicos, clínquer, refratários, ardósia, quartzito e porcelanato.
- O design específico do disco diamantado oferece maior velocidade de corte em materiais mais duros, sem sacrificar a qualidade do acabamento.
- É adequado para cortar materiais com 20 mm de espessura.
- Apenas para cortes retos, não é adequada para cortes em esquadria.

	REF.					RPM	
<b>TVH 200 SUPERPRO</b>	31936	200 mm	25,4 mm	1,6 mm	10 mm	7650 max.	1
<b>TVH 250 SUPERPRO</b>	31937	250 mm					
<b>TVH 300 SUPERPRO</b>	31938	300 mm					
<b>TVH 350 SUPERPRO</b>	31939	350 mm					

**CATEGORIA: PRO PORCELÂNICO ACABAMENTO BOM****DISCO DIAMANTADO GRÉS PORCELÂNICO CONTÍNUO (CPC)**

- Disco recomendado para o corte fino de grés porcelânico.
- Especialmente recomendado para corte a 45°.

	REF.					RPM	
<b>CPC 180 PRO</b>	30955	180 mm	22,2 - 25,4 mm	1,7 mm	8 mm	8500 max.	3
<b>CPC 200 PRO</b>	30956	200 mm	25,4 mm			7650 max.	1
<b>CPC 230 PRO</b>	30958	230 mm	22,2 - 25,4 mm	2 mm	6650 max.		
<b>CPC 250 PRO</b>	30959	250 mm	25,4 mm	2,2 mm	6150 max.		
<b>CPC 300 PRO</b>	30960	300 mm			10 mm	5100 max.	

**CATEGORIA: PRO** **PORCELÂNICO** **RÁPIDO** **ACABAMENTO BOM****DISCO DIAMANTADO PARA GRÉS PORCELÂNICO J-SLOT (CPX)**

- Disco recomendado para cortar porcelanatos finos.
- Alta tecnologia.
- Alta velocidade em cortes retos em porcelanatos.
- É adequado para cortar materiais com 20 mm de espessura.

	REF.					RPM	
<b>CPX 200 PRO</b>	30964	200 mm	25,4 mm	1,6 mm	8 mm	7650 max.	1
<b>CPX 250 PRO</b>	30962	250 mm				6150 max.	
<b>CPX 300 PRO</b>	30963	300 mm				5100 max.	

**CATEGORIA: SUPERPRO** **PORCELÂNICO** **CORTE EM CHANFRO (45°)****DISCO DIAMANTADO GRÉS PORCELÂNICO CHANFRE TURBO (TPI)**

- Para o corte a 45° de gres porcelânico. Grande estabilidade e velocidade de corte.
- Disco tipo turbo sinterizado.
- Soldadura a laser.

	REF.					RPM	
<b>DISCO DIAMANTADO TPI 200 SUPERPRO</b>	31966	200 mm	25,4 mm	2,5 mm	8 mm	7650 max.	1
<b>TPI 230 SUPERPRO</b>	31967	230 mm				6650 max.	
<b>TPI 250 SUPERPRO</b>	31969	250 mm				6150 max.	

**NEW!****CATEGORIA: SUPERPRO** **PORCELÂNICO** **ACABAMENTO DE EXCELENTE QUALIDADE** **RÁPIDO****DISCO DIAMANTADO SHARK SUPERPRO**

- Disco de corte a húmido especialmente desenhado para cortadores elétricos a húmido, como a DL-125 e a TC-125, oferecendo um excelente acabamento e a capacidade de cortar porcelanatos com até 20 mm de espessura.
- Recomendada para cortar porcelanatos, azulejos cerâmicos, pedra natural e pedra sinterizada.
- Graças à sua espessura aproximada de 1,8 mm, o disco apresenta baixa deflexão durante cortes em esquadria.

	REF.					RPM	
<b>SHARK 115 SUPERPRO</b>	41903	115 mm	22,2 mm	1,8 mm	10 mm	13300 max	5
<b>SHARK 125 SUPERPRO</b>	41904	125 mm				12250 max	

**CATEGORIA: PRO** **PORCELÂNICO** **LANDSCAPING** **DURABILIDADE** **RÁPIDO****DISCO DIAMANTADO GRÉS PORCELÂNICO 2CM PRO (TPL)**

- Ideal para o corte de material > 20 mm de porcelânico, cerâmica, pedra natural e pedra sinterizada.
- Ótima combinação. Alto rendimento e velocidade de corte com acabamentos de elevada qualidade.
- Com furos na alma do disco para ajudar a refrigerar e que a água seja distribuída uniformemente por todo o disco.

	REF.					RPM		
<b>TPL 250 EXT PRO</b>	40913	250 mm	25,4 mm	2,4 mm	10 mm	6150 max	1	450



**CATEGORIA: SUPERPRO** **PORCELÂNICO** **LANDSCAPING** **DURABILIDADE** **MUITO RÁPIDO**

**DISCO DIAMANTADO SUPERPRO (SPL)**

- Ideal para o corte de material > 20 mm de porcelânico, cerâmica, pedra natural e pedra sinterizada.
- Segmentado.
- Devido à liga especial da banda de diamante, este tipo de material pode ser cortado rapidamente com uma vida útil extra longa.
- Bom acabamento.

REF.					RPM		
<b>SPL 250 EXT SUPERPRO</b>	40910	250 mm	25,4 mm	1,6 mm	10 mm	6150 max.	1



**CATEGORIA: PREMIUM** **PORCELÂNICO** **LANDSCAPING** **EXTRA DURABILIDADE** **MUITO RÁPIDO**

**DISCO DIAMANTADO GRÉS PORCELÂNICO 2CM PREMIUM (SPT)**

- Para o corte de todo o tipo de materiais cerâmicos, porcelânico e pedra natural.
- Para corte de espessuras de 20 a 35 mm.
- União mediante soldadura a laser.
- Maior tempo de vida útil.
- Apto para o uso em cortadores eléctricos que incorporem um sistema de proteção conforme a norma para o uso de discos segmentados.
- Liga especial que proporciona um excelente acabamento e velocidade de corte.

REF.						RPM	
<b>SPT 250 EXT PREMIUM</b>	32934	250 mm	25,4 mm	2,2 mm	10 mm	6150 max.	1
<b>SPT 300 EXT PREMIUM</b>	32935	300 mm		2,4 mm		5100 max.	
<b>SPT 350 EXT PREMIUM</b>	32936	350 mm		4400 max.			



**CATEGORIA: SUPERPRO** **ABRASIVO** **DURABILIDADE**

**DISCO DIAMANTADO MATERIAL ABRASIVO TURBO (TON)**

- Discos recomendados para o corte de materiais abrasivos como cimento fresco, arenisca, tijolo, telha, blocos pré-fabricados, barro cozido.
- Uma grande combinação. Alto rendimento e velocidade de corte com acabamentos de alta qualidade.

REF.					RPM	
<b>TON 250 SUPERPRO</b>	31909	250 mm	25,4 mm	7,5 mm	6150 max.	1

**GERAL OBRA**

Discos recomendados para o corte de cimento armado e materiais duros como granito, lousa, ladrilho refractário, etc...

**GERAL OBRA**

Discos recomendados para o corte de materiais de obra como ladrilho, cimento, tijolo, pedras naturais, etc...

**GENERAL MATERIAL CERÁMICO**

Discos recomendados para o corte geral de material cerâmico (porcelânico, grés, azulejos, etc...)

**MATERIALES DUROS**

Discos recomendados para o corte de materiais duros como granito, lousa, ladrilho refractário, etc...

**PORCELÁNICO**

Discos recomendados para o corte fino de grés porcelânico.

**ABRASIVOS**

Discos recomendados para o corte de materiais abrasivos como ladrilho, terraço calcário, mármore, arenito, etc...

**MÁRMORE**

Discos recomendados para cortar mármore, fibras e outros materiais com alto risco de ruptura.

**RESGATE**

Disco recomendado para o corte geral de todo o tipo de materiais, tais como: chapa de aço, madeira, alvenaria, fibra de vidro, PVC, varas de aço, cimento, cimento armado, etc...

## TABELA DE CARACTERÍSTICAS DOS DISCOS DE DIAMANTE

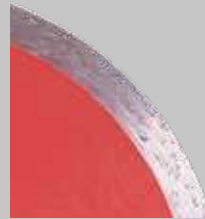
**CONTÍNUO**

O melhor acabamento. Para cortar e chanfrar peças cerâmicas e outros materiais de revestimento com espessura <25 mm.

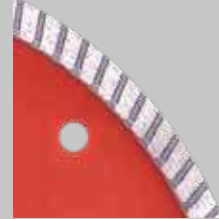
**TURBO**

Uma grande combinação. Alto rendimento e velocidade de corte com acabamentos de alta qualidade.

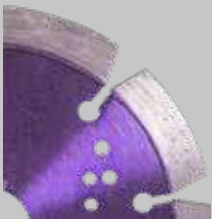
**SEGMENTADO**

O mais rápido. Grande velocidade melhor refrigeração do disco. Para o corte de materiais com espessuras >25 mm.

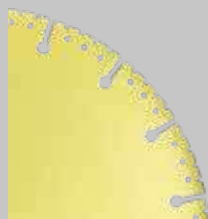
**SOLDADO A VÁCUO**

O mais versátil. Destaca-se pela sua polivalência em materiais não pedregosos e sobretudo pela sua velocidade de corte.

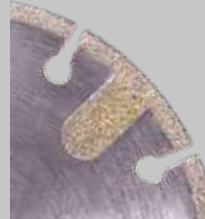
**ELECTRO DEPOSITADO**

Menos vibrações. Para o corte de materiais com alto risco de ruptura, como mármore e fibras.

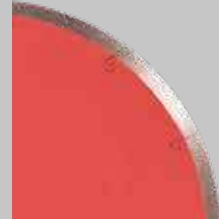
**J-SLOT**

Tecnologia de ponta. Alta velocidade em materiais mais duros. Especialmente concebido para o corte recto de Grés Porcelânico.

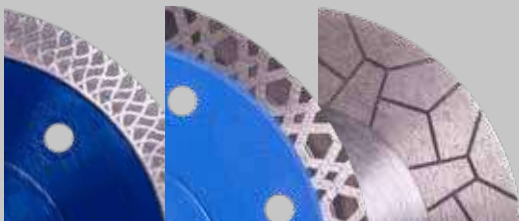
**VIPER**

O melhor de um TURBO, com maior qualidade de acabamentos e velocidade de corte.

**CORDLESS**

Disco diamantado de alta eficiência para ferramentas sem fios.

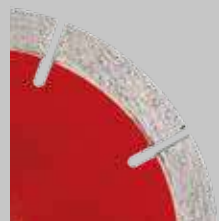
**SHARK**

Disco de corte húmido especialmente concebido para o DL-125.



	CONTÍNUO		J-SLOT	TURBO			VIPER				SEGMENTADO					ELECTRO DEPOSITADO		SOLDADO A VÁCUO		
	CSV	CPR	CPJ	TSV	TSA	TCR	TLG	TVR	TVA	MINI TVA	TGS	STT	SEV	SHA	SCA	LION	SON	EMG	ECD	RSQ
VIDRADO	○	○	○								○									
FIBRA											○							○	○	○
VIDRIO																			○	
GRANITO	○			○	○		○	○	○	○	○	○	○	○	○	○				
MATERIAL DURO	○			○	○			○	○	○	○		○	○	○					
LANDSCAPING							○	○	○		○					○				
MÁRMORE	○			○					○	○	○				○	○	○	○		
PORCELÂNICO	○	○	○			○	○	○	○		○					○			○	
ARENOSO				○								○	○				○			○
ARDÓSIA				○	○		○	○	○		○	○	○	○	○	○	○		○	○
CIMENTO				○								○	○				○			
PVC																				○
MADEIRA																				○
METAL																				○

Uso ótimo ○  
 Uso alternativo ○

	CONTÍNUO		J-SLOT	TURBO			VIPER	SEGMENTADO				
	CEV	CPA	CPC	CPX	TON	TPI	TPL	TVH	SPL	SHARK	SHR	SPT
 VIDRADO	○									○		
 FIBRA					○					○	○	
 VIDRIO			○									
 GRANITO	○	○					○	○	○	○	○	○
 MATERIAL DURO		○					○	○	○			○
 LANDSCAPING				○				○	○	○		○
 MÁRMOL	○	○			○			○	○	○	○	○
 PORCELÁNICO	○	○	○	○		○	○	○	○	○		○
 ARENOSO					○					○	○	
 ARDÓSIA		○						○	○	○	○	○
 CIMENTO					○					○	○	
 PVC												
 MADEIRA												
 METAL												

Uso ótimo ○  
Uso alternativo ○



# PERFURAÇÃO

Ferramentas para furar revestimentos cerâmicos, grés, mármore, granito e outros materiais.



Dimitri Vandevoot, RUBI CREATOR

# BROCAS DE CARBURO DE TUNGSTÊNIO

- **BROCAS EM CARBURO DE TUNGSTENO PARA FURAR AZULEJOS E COM CABEÇA PARA USO COM BERBEQUIM ELÉCTRICO SEM PERCUSSÃO.**



**CATEGORIA: PRO**

**MATERIAL: AZULEJO**



**BERBEQUIM SEM PERCUSSÃO**

## BROCAS CARBURO DE TUNGSTÊNIO

- Brocas em Carburo de Tungsteno para furar azulejos. Adaptáveis ao cabeçal. Para utilizar com berbequim eléctrico sem percussão (ref. 04992).

	REF.	RPM			
<b>BROCA 35 MM.</b>	04962	800 max.	18 mm	5	780
<b>BROCA 45 MM.</b>	04964				

**CATEGORIA: PRO**

## CABEÇA E BROCA CENTRADORA

- Adaptável a todos os tipos de brocas em Carburo de Tungsteno.
- Embalagem blister.



	REF.	
<b>CABEÇA COM BROCA CENTRADORA</b>	04992	1



# BROCAS DIAMANTE - CORTE SECO

• PARA FURAR A SECO, MATERIAIS CERÂMICOS, REVESTIMENTO, GRÉS E GRÉS PORCELÂNICO.



◆ CATEGORIA: SUPERPRO
■ MATERIAL: PORCELÂNICO
REBARBADORA
BERBEQUIM SEM PERCURSÃO

## BROCAS DRYGRES

- Para furar a seco: cerâmicas de revestimento, grés e grés porcelânico.
- Velocidade máxima de trabalho: 14.000 r.p.m. Rosca M14.
- Utilizáveis com rebarbadora. Embalado em blister.

	REF.	RPM			
BROCA DRYGRES Ø 6 MM.	05988	14000 max.	36 mm	1	2976
BROCA DRYGRES Ø 7 MM.	05994				
BROCA DRYGRES Ø 8 MM.	05989				
BROCA DRYGRES Ø 10 MM.	05990				
BROCA DRYGRES Ø 12 MM.	05991				
BROCA DRYGRES Ø 20 MM.	04910				
BROCA DRYGRES Ø 25 MM.	57903				
BROCA DRYGRES Ø 28 MM.	04911				
BROCA DRYGRES Ø 35 MM.	04912				
BROCA DRYGRES Ø 43 MM.	04913				
BROCA DRYGRES Ø 50 MM.	04914				
BROCA DRYGRES Ø 60 MM.	04915				
BROCA DRYGRES Ø 65 MM.	04916				
BROCA DRYGRES Ø 68 MM.	04917				
BROCA DRYGRES Ø 75 MM.	05992				
BROCA DRYGRES Ø 80 MM.	57904				
BROCA DRYGRES Ø 100 MM.	57907				
BROCA DRYGRES Ø 120 MM.	57908				





**CATEGORIA: SUPERPRO**

**MATERIAL: PORCELÂNICO**

**REBARBADORA**

**BERBEQUIM SEM PERCUSSÃO**

### KIT MINI DRYGRES

- Brocas diamantadas de corte a seco para furar grés porcelânico, grés esmaltado, revestimento, pedra natural e outros materiais cerâmicos.
- Podem-se utilizar quer em rebarbadoras quer com berbequim eléctrico sem percussão, usando o adaptador incluído no kit. Kit composto por:
  - Brocas Ø 6, 8, 10 e 12 mm.
  - Adaptador para furador.
  - Estojo.

	REF.	RPM			
<b>KIT MINI DRYGRES</b>	50938	14000 max.	36 mm	1	100



**CATEGORIA: SUPERPRO**

**MATERIAL: PORCELÂNICO**

**REBARBADORA**

**BERBEQUIM SEM PERCUSSÃO**

### KIT DRYGRES

- Podem-se utilizar quer em rebarbadoras quer com berbequim eléctrico sem percussão, usando o adaptador incluído no kit. Kit composto por:
  - Guia MULTIDRILL.
  - Brocas de diamante corte seco de Ø 28, 35, 43 e 68 mm. (Ref. 50917)
  - Brocas de diamante corte seco de Ø 28, 35, 43, 50 e 68 mm. (Ref. 50936)
  - Brocas de diamante corte seco de Ø 6, 8, 20, 35, 50 e 68 mm. (Ref. 50996)
  - Com maleta estojo.

	REF.	RPM			
<b>KIT 4 BROCAS DRYGRES</b>	50917	14000 max.	36 mm	1	96
<b>KIT 5 BROCAS DRYGRES</b>	50936				
<b>KIT 6 BROCAS DRYGRES</b>	50996				



**CATEGORIA: SUPERPRO**

**MATERIAL: PORCELÂNICO**

**REBARBADORA**

**BERBEQUIM SEM PERCUSSÃO**

### KIT DISCO TCR E BROCAS DRYGRES

- Podem-se utilizar quer em rebarbadoras quer com berbequim eléctrico sem percussão, usando o adaptador incluído no kit.
- Kit composto por:
  - Disco diamante corte seco TCR-115.
  - Quatro brocas de diamante corte seco (2x6mm, 20mm, 35mm).
  - Adaptador broca M14 para berbequim eléctrico.

	REF.	
<b>KIT DISCO TCR E BROCAS DRYGRES</b>	68923	1



**CATEGORIA: PREMIUM**

**MATERIAL: PORCELÂNICO**

**EXTRA DURABILIDADE**

**REBARBADORA**

**BERBEQUIM SEM PERCUSSÃO**

### KIT DRYGRES PREMIUM

- Podem-se utilizar quer em rebarbadoras quer com berbequim eléctrico sem percussão, usando o adaptador incluído no kit.
- Kit composto por: Guia MULTIDRILL
  - Brocas de diamante corte seco de Ø 28, 35, 43 e 68 mm (Ref. 51931)
  - Brocas de diamante corte seco de Ø 28, 35, 43, 50 e 68 mm (Ref. 51937)
  - Brocas de diamante corte seco de Ø 6, 8, 20, 35, 50 e 68 mm (Ref. 51929)
- Com mala estojo.

	REF.	RPM			
<b>KIT 4 BROCAS DRYGRES PREMIUM</b>	51931	14000		1	96
<b>KIT 5 BROCAS DRYGRES PREMIUM</b>	51937				
<b>KIT 6 BROCAS DRYGRES PREMIUM</b>	51929				



CATEGORIA: PREMIUM	MATERIAL: PORCELÂNICO	EXTRA DURABILIDADE	REBARBADORA	BERBEQUIM SEM PERCUSSÃO
--------------------	-----------------------	--------------------	-------------	-------------------------

### BROCAS DIAMANTE DRYGRES PREMIUM

- Para uma perfuração rápida a seco em qualquer tipo de peça cerâmica, incluindo porcelânico, mas também aptas para pedra natural, como mármore e granito, e pedra sinterizada.
- Brocas do tipo vacuum brazed (soldadura a vácuo) que proporcionam uma perfuração muito rápida e com boa qualidade.
- Resistente soldadura dos grãos de diamante e materiais de alta qualidade para uma durabilidade extra.
- Cera incluída nos diâmetros mais pequenos (6–12mm) para ajudar a refrigerar e lubrificar durante a perfuração.
- Aberturas laterais nos diâmetros maiores (20–85mm) para uma melhor refrigeração graças a uma maior circulação de ar.
- Refrigeração por ar mediante a própria rotação, mas também se recomenda descrever movimentos orbitais com a ferramenta para ajudar a refrigeração.
- Podem-se utilizar quer em rebarbadoras quer com berbequim eléctrico sem percussão, usando o adaptador incluído no kit.

	REF.	RPM		
BROCA DRYGRES PREMIUM Ø 6 MM.	06900	14000	30 mm	1
BROCA DRYGRES PREMIUM Ø 8 MM.	06918			
BROCA DRYGRES PREMIUM Ø 10 MM.	06919			
BROCA DRYGRES PREMIUM Ø 12 MM.	06929			
BROCA DRYGRES PREMIUM Ø 20 MM.	06971			
BROCA DRYGRES PREMIUM Ø 28 MM.	06972			
BROCA DRYGRES PREMIUM Ø 35 MM.	06973		38 mm	
BROCA DRYGRES PREMIUM Ø 43 MM.	06974			
BROCA DRYGRES PREMIUM Ø 50 MM.	06975			
BROCA DRYGRES PREMIUM Ø 60 MM.	06976			
BROCA DRYGRES PREMIUM Ø 65 MM.	06977			
BROCA DRYGRES PREMIUM Ø 68 MM.	06978			
BROCA DRYGRES PREMIUM Ø 75 MM.	06979			
BROCA DRYGRES PREMIUM Ø 85 MM.	06980			



CATEGORIA: PREMIUM	MATERIAL: PORCELÂNICO	EXTRA DURABILIDADE	REBARBADORA	BERBEQUIM SEM PERCUSSÃO
--------------------	-----------------------	--------------------	-------------	-------------------------

### KIT MINI DRYGRES PREMIUM

- Brocas diamantadas de corte seco para furar grés porcelânico, mas também aptas para pedra natural, como mármore ou granito, e pedra sinterizada.
- Podem ser utilizadas tanto com rebarbadora, como com berbequim sem percussão, usando o adaptador incluído no kit.
- Kit composto por:
  - Brocas Ø 6,8, 10 e 12 mm.
  - Estojo.

	REF.	RPM		
KIT MINI DRYGRES PREMIUM	51939	14000	1	680



CATEGORIA: SUPERPRO

MATERIAL: PORCELÂNICO

DURABILIDADE

BERBEQUIM ELÉTRICO

**KIT MINI DRYGRES 4DRILL**

- Para furar a seco e grés porcelânico, pedra natural e artificial.
- Conexão hexagonal para berbequins sem guia. Compatíveis com berbequins a bateria.
- Kit composto por:
  - Brocas de diamante DRYGRES 4DRILL corte seco de Ø 6, 8, 10 y 12 mm.
  - Com estojo.

	REF.	RPM		
KIT DRYGRES 4DRILL	05939	1000 min.	1	681



CATEGORIA: SUPERPRO

MATERIAL: PORCELÂNICO

DURABILIDADE

BERBEQUIM ELÉTRICO

**BROCAS DRYGRES 4DRILL**

- Especialmente desenhadas para furar a seco grés porcelânico. Aptas para outros materiais cerâmicos pedra natural e artificial.
- Com soldadura resistente dos grãos de diamante, dando maior duração.
- "Easy – Start" sem deslizar. Adequadas para trabalho sem guia centradora.
- Perfeitas para berbequins sem fio (1000 – 2500 rpm)
- Corpo reforçado com parafuso longo para um melhor desempenho e rigidez, mantendo assim a cera na ponta da broca (exceto Ø28 e Ø35 mm).
- Acabamento de alta qualidade.
- Desenhadas para serem utilizadas, exclusivamente, com berbequim eléctrico com ou sem fios, sempre com a função percussão.
- A sua conexão hexagonal permite que se adapte rapidamente a brocas com mandril de 10 mm.

	REF.	RPM		
BROCAS DRYGRES 4DRILL Ø 6 MM. HEX	05923	1000 min.	36 mm	1
BROCAS DRYGRES 4DRILL Ø 8 MM. HEX	05924			
BROCAS DRYGRES 4DRILL Ø 10 MM. HEX	05926			
BROCAS DRYGRES 4DRILL Ø 12 MM. HEX	05927		40 mm	
BROCAS DRYGRES 4DRILL Ø 14 MM. HEX	05928			
BROCAS DRYGRES 4DRILL Ø 20 MM. HEX	05929			

**BROCAS DIAMANTE - CORTE HÚMIDO**

- PARA FURAR A HÚMIDO CERÂMICA DE REVESTIMENTO, GRÉS, GRÉS PORCELÂNICO E OUTROS MATERIAIS.



CATEGORIA: SUPERPRO

MATERIAL: PORCELÂNICO

EXTRA DURABILIDADE

BERBEQUIM SEM PERCUSSÃO

**KIT FURAGRÉS**

- Kit composto por:
  - Guia MULTIDRILL
  - Depósito e mangueira
  - Brocas de diamante (Ø 20, 28, 35, 43, 50, 68 mm)
  - Maleta-estojo.

	REF.	RPM		
KIT FURAGRÉS	50903	900 max.	30 mm	1



**CATEGORIA: SUPERPRO** **MATERIAL: PORCELÂNICO** **EXTRA DURABILIDADE** **BERBEQUIM SEM PERCUSSÃO**

### BROCAS FORAGRES Ø 20 - 120 MM.

- Para furar grés, grés porcelânico, granito e mármore.
- Usar sempre refrigerados com água e berbequim eléctrico sem percussão.
- Broca com Ø 40 mm., concebida especialmente para realizar o encaixe do accionamento da descarga de autoclismos.
- Embaladas em blister.

	REF.	RPM			
<b>BROCA FORAGRES Ø 20 MM.</b>	04970	900 max.	30 mm	1	
<b>BROCA FORAGRES Ø 28 MM.</b>	04971				
<b>BROCA FORAGRES Ø 35 MM.</b>	04972				
<b>BROCA FORAGRES Ø 40 MM.</b>	04963				
<b>BROCA FORAGRES Ø 50 MM.</b>	04973				
<b>BROCA FORAGRES Ø 65 MM.</b>	04974				
<b>BROCA FORAGRES Ø 68 MM.</b>	04918				
<b>BROCA FORAGRES Ø 75 MM.</b>	04975	450 max.	33 mm		
<b>BROCA FORAGRES Ø 100 MM.</b>	04976		30 mm		
<b>BROCA FORAGRES Ø 120 MM.</b>	04977				



**CATEGORIA: PRO** **MATERIAL: PORCELÂNICO** **BERBEQUIM SEM PERCUSSÃO**

### KITS BROCAS EASY GRÉS Ø 6-12 MM

- O guia Easy Grés permite realizar furos tanto na posição vertical como na horizontal, graças ao funcional desenho do seu depósito de água que incorpora uma torneira reguladora do caudal.
- O guia Easy Grés adere facilmente a qualquer superfície graças ao seu sistema de adesivos renováveis.

	REF.	RPM			
<b>KIT EASY GRES BROCA 6 MM</b>	04927	1000 max.	25 mm	10	800
<b>KIT EASY GRES BROCA 8 MM</b>	04928				420
<b>KIT EASY GRES BROCA 10 MM</b>	04929				800
<b>KIT EASY GRES BROCA 6,5 E 10 MM</b>	04909				810
<b>KIT EASY GRES BROCAS Ø 6,8,10 E 12 MM.</b>	04904	1000			



**CATEGORIA: PRO** **MATERIAL: PORCELÂNICO** **BERBEQUIM SEM PERCUSSÃO**

### KIT EASY GRÉS PLUS

- O kit é composto pelo Guia Multidrill, depósito água, mangueira, maleta-estojo e as brocas Easy Gres de 20, 28, 35, 43, 50, 68 e 75 mm.

	REF.	RPM			
<b>KIT EASY GRÉS PLUS</b>	50937	500 max.	27 mm	1	32



**CATEGORIA: PRO** **MATERIAL: PORCELÂNICO** **BERBEQUIM SEM PERCURSÃO**

### KIT BROCA EASY GRÉS Ø 35 MM

- O kit é composto por:
  - Guia Multidrill (Ref. 50944)
  - Depósito água e mangueira (Ref. 50947)
  - Broca Easy Grés Ø 35 mm. (Ref. 05963)

	REF.	RPM		
<b>KIT BROCA 35MM+GUIA MULTIDRILL + DEPÓSITO</b>	50921	500 max.	27 mm	1



**CATEGORIA: PRO** **MATERIAL: PORCELÂNICO** **BERBEQUIM SEM PERCURSÃO**

### BROCAS EASY GRÉS

- Brocas de diamante electro-depositado para utilizar com berbequim eléctrico sem percussão.
- A qualidade do diamante permite a perfuração de grés, grés porcelânico, granito, mármore e vidro ideais para a colocação de acessórios de banho e qualquer tipo de acessórios de decoração sobre superfícies cerâmicas.
- Devem utilizar-se sempre refrigeradas com água e com o Guia Easy Grés, que permite guiar e uma refrigeração adequada, assegurando uma grande precisão e bons acabamentos.
- Velocidade de trabalho varia entre as 400 e as 1000 rpm, em função do material a furar.
- Corpo em aço e pontas em diamante electrodepositado.
- Abertura lateral para melhorar a refrigeração e permitir a eliminação de resíduos sólidos depois de cada furo.
- Para um melhor acabamento e maior duração da broca, é importante respeitar a velocidade de rotação adequada e exercer uma pressão moderada durante a furação.

	REF.	RPM			
<b>BROCA EASY GRES Ø 6 MM.</b>	04922	1000 max.	25 mm	10	4600
<b>BROCA EASY GRES Ø 8 MM.</b>	04923				
<b>BROCA EASY GRES Ø 10 MM.</b>	04924				
<b>BROCA EASY GRES Ø 12 MM.</b>	04921				
<b>BROCA EASY GRES Ø 20 MM.</b>	05961	500 max.	27 mm	1	
<b>BROCA EASY GRES Ø 28 MM.</b>	05962				
<b>BROCA EASY GRES Ø 35 MM.</b>	05963				
<b>BROCA EASY GRES Ø 40 MM.</b>	05964				
<b>BROCA EASY GRES Ø 43 MM.</b>	05965				
<b>BROCA EASY GRES Ø 50 MM.</b>	05966				
<b>BROCA EASY GRES Ø 55 MM.</b>	05967				
<b>BROCA EASY GRES Ø 65 MM.</b>	05969				
<b>BROCA EASY GRES Ø 68 MM.</b>	05978				
<b>BROCA EASY GRES Ø 75 MM.</b>	05979				
<b>BROCA EASY GRES Ø 100 MM.</b>	05981				
<b>BROCA EASY GRES Ø 120 MM.</b>	05982				

# ACESSÓRIOS BROCAS DIAMANTE

2  
Cut & Drill

## CATEGORIA: PRO

### DEPÓSITO PARA GUIA MULTIDRILL

- Depósito de 1200 ml de capacidade, com bomba de pressão manual.
- Inclui 2 m de mangueira.

	REF.	
DEPÓSITO E MANGUEIRA PARA GUIA MULTIDRILL	50947	1



## CATEGORIA: SUPERPRO

## ZERO DUST

### GUIA ZERO DUST

- O acessório de sucção é usado para absorver poeira e outros detritos durante a perfuração. Capacidade máxima de sucção de poeira com câmaras de ar duplas.
- Max diâmetro 70mm / 2 3/4 polegadas. Compatível com mangueira de pó de 26 mm até 39 mm. Ele vem com uma escova adicional para brocas de maior diâmetro.
- A vedação de borracha garante a contenção de poeira.

	REF.			
GUIA ZERO DUST	40923	70 mm	0,4 kg	1



## CATEGORIA: SUPERPRO

### GUIA MULTIDRILL

- Mediante fixação com ventosa, permite a realização de furos horizontais e verticais no sítio exacto, evitando que a broca se desvie.
- Compatível com brocas de diamante de corte seco e húmido, de Ø 6 a 83 mm.
- Inclui ligação para mangueira e depósito (Ref.50947).

	REF.	
GUIA MULTIDRILL (MÁX. Ø 83 MM.)	50944	1



## CATEGORIA: PRO

### GUIA MULTIDRILL PLUS RM

- Através da fixação com ventosa RM, permite fazer furos horizontais e verticais no local exacto, impedindo que a broca se mova sobre qualquer tipo de superfície: lisa, rugosa ou ligeiramente estruturada.
- Compatível com brocas de diamante de corte seco e húmido, de Ø 6 a 120 mm.
- Guia de centralização de metal para uma maior resistencia ao desgaste.
- Inclui ligação para a mangueira e depósito (Ref. 50947).

	REF.		
GUIA MULTIDRILL PLUS RM (Ø MÁX. 120 MM)	51908	1	50



## CATEGORIA: SUPERPRO

## MATERIAL: PORCELÂNICO

## REBARBADORA

## BERBEQUIM SEM PERCUSSÃO









### BROCAS DIAMANTE DRYGRES

- Para furar a seco: cerâmicas de revestimento, grés e grés porcelânico.
- Velocidade máxima de trabalho: 14.000 r.p.m. Rosca M14.
- Podem-se utilizar quer em rebarbadoras quer com berbequim eléctrico sem percussão, usando o adaptador incluído no kit. Embalado em blister.

	REF.	RPM		
ADAPTADOR BROCA M14 PARA BERBEQUIM ELÉCTRICO.	05976	14000 max.	36 mm	1

# CARACTERÍSTICAS BROCAS

		REF	Ø MM	Ø INCH	RPM	mm	inch	USO		
<b>BROCAS DE DIAMANTE</b>	<b>FORAGRES</b>	Azulejo, Gres, Gres porcelânico, Granito, Mármore	04970	20	3/4"	max. 900	30	1 3/16"	 <b>BERBEQUIM ELÉCTRICO</b> Sem Percussão	
		04971	28	1 1/8"						
		04972	35	1 3/8"						
		04963	40	1 5/8"						
		04973	50	2"						
		04974	65	2 1/2"						
		04918	68	2 11/16"						
		04975	75	3"	33					1 5/16"
		04976	100	4"						
	04977	120	4 3/4"	max. 450	30	13/16"	 USAR com Guia Multidrill / MULTIDRILL PLUS RM. + Depósito e Mangueira (Ref. 50944/51908 + 50947)			
	<b>EASYGRES</b>	Azulejo, Gres, Gres porcelânico, Granito, Mármore, Vidrio	04927	6	14/64"	Entre 400 & 1.000	25	1"	 <b>BERBEQUIM ELÉCTRICO</b> Sem Percussão   USAR com Guia Multidrill + Depósito y Mangueira (Ref. 50944 + 50947)	
			04925	6,5	1/4"					
			04928	8	5/16"					
			04929	10	13/32"					
			04926	12	1/2"					
			05961	20	3/4"	max. 500	27	1 1/16"	 <b>BERBEQUIM ELÉCTRICO</b> Sem Percussão   USAR com Guia Multidrill / MULTIDRILL PLUS RM. + Depósito y Mangueira (Ref. 50944 + 50947)	
			05962	28	1 1/8"					
			05963	35	1 3/8"					
05964			40	1 5/8"						
05965			43	1 3/4"						
05966			50	2"						
05967			55	2 1/4"						
05969	65	2 1/2"								
05978	68	2 11/16"								
05979	75	3"								
05981	100	4"								
05982	120	4 3/4"								
<b>BROCAS DE DIAMANTE</b>	<b>BULL NOSE</b>	porcelânico, Gres, Gres porcelânico y materiales de paisajismo	52938	20	13/16"	max. 14.000	20	13/16"	 <b>REBARBADORAS</b>	
		52939	R10	3/8"						
	<b>CYLIN-DRICAL</b>	porcelânico y Pedra Natural	06986	2-35	1 1/16" - 1 3/8"	max. 11.000	32	1 1/4"		
			06987	20-48	13/16" - 1 7/8"					
			06984	10	3/8"					45
06985	20	13/16"	50	1 15/16"						

		REF	Ø MM	Ø INCH				USO		
<b>BROCAS DE DIAMANTE</b>	<b>DRYGRES PREMIUM</b>	Azulejos, Gres, Gres porcelánico, Granito, Mármore	06900	6	14/64"	max. 14.000	30	1 3/16"	 <b>REBARBADORAS</b>	
		06918	8	5/16"						
		06919	10	13/32"						
		06929	12	1/2"						
		06971	20	3/4"						
		06972	28	1 1/8"						
		06973	35	1 3/8"						
		06974	43	1 3/4"						
		06975	50	2"						
		06976	60	2 3/18"						
		06977	65	2 1/2"						
		06978	68	2 11/18"						
	06979	75	3"							
	06980	85	3 3/8"							
		<b>DRYGRES</b>	Azulejos, Gres, Gres porcelánico, Granito, Mármore	05988	6	14/64"	max. 14.000	36	1 7/16"	 <b>REBARBADORAS</b>
	05994		7	1/4"						
	05989		8	5/16"						
	05990		10	13/32"						
	05991		12	1/2"						
	04910		20	3/4"						
	57903		25	1"						
	04911		28	1 1/8"						
	04912		35	1 3/8"						
	04913		43	1 3/4"						
	04914		50	2"						
	04915		60	2 3/18"						
	04916	65	2 1/2"							
	04917	68	2 11/18"							
	05992	75	3"							
	57904	80	3 1/8"							
	57907	100	3 15/16"							
	57908	120	4 3/4"							
		<b>DRYGRES 4DRILL</b>	Cerámicas de revestimiento, Gres, Gres Porcelánico, Piedra Natural, Piedra Artificial	05923	6	14/64"	min. 1.000	40	1 9/16"	 <b>BERBEQUIM ELÉCTRICO</b> Sem Percussão
05924	8		5/16"							
05926	10		13/32"							
05927	12		1/2"							
05928	14		9/16"							
05929	20		3/4"							
	<b>BROCAS CARBURO TUNGSTENO</b>	Azulejo	04962	35	1 3/8"	max. 800	18	11/16"	 <b>BERBEQUIM ELÉCTRICO</b> Sem Percussão	
04964		45	1 3/4"							
04968		85	3 1/4"							
									 Sem percussão e adaptador (Ref. 04992)	



# POLIMENTO E DESBASTE

---

Mós e discos de desbaste

Discos e tacos para polimento



Nick Verbeek, RUBI CREATOR

## MÓ DESBASTE

1  
Prepare

CATEGORIA: SUPERPRO

MATERIAL: CIMENTO

DURABILIDADE

## MÓ DESBASTE CIMENTO DUPLA COROA

- Disco de vaso com dupla coroa de segmentos sinterizados para o desbaste de superfícies e para rectificação de cantos de cimento.
- Soldadura laser. Corpo de aço de alto desempenho. Grande desbaste.
- Para uso em REBARBADORAS.
- Velocidade máxima de trabalho: 15.300 RPM (Ref. 05917) e 12.250 RPM (Ref. 05918).

	REF.					RPM	
MÓ DESBASTE CIMENTO DUPLA COROA Ø100	05917	100 mm	22,2 mm	6 mm	19 mm	15300 max	1
MÓ DESBASTE CIMENTO DUPLA COROA Ø125	05918	125 mm				12250 max	

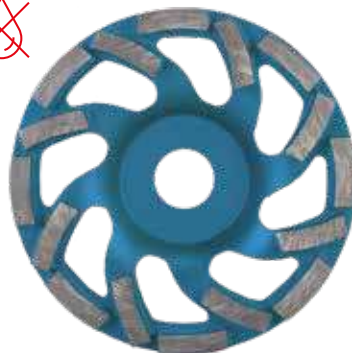

CATEGORIA: SUPERPRO

MATERIAL: CIMENTO

RÁPIDO

## MÓ DESBASTE CIMENTO VENTILADO

- Disco de vaso de tipo "FAN CUP" com segmentos sinterizados para o desbaste rápido de superfícies e rectificação de cantos de cimento.
- Soldadura laser. Corpo de aço de alto desempenho. Grande desbaste.
- Para uso em REBARBADORAS.
- Velocidade máxima de trabalho: 15.300 RPM (Ref. 05919) e 12.250 RPM (Ref. 05920)

	REF.					RPM	
MÓ DESBASTE CIMENTO VENTILADO Ø100	05919	100 mm	22,2 mm	5 mm	23,5 mm	15300 max	1
MÓ DESBASTE CIMENTO VENTILADO Ø125	05920	125 mm				12250 max	



CATEGORIA: SUPERPRO

MATERIAL: PEDRA NATURAL

DURABILIDADE

## MÓ DESBASTE PEDRA TURBO

- Disco de vaso TURBO sinterizada para o desbaste de superfícies e rectificação de cantos em pedra natural.
- Soldadura laser. Corpo de alumínio de alto desempenho. Grande desbaste.
- Para uso em REBARBADORAS.
- Velocidade máxima de trabalho: 15.300 RPM.

	REF.					RPM	
MÓ DESBASTE PEDRA TURBO Ø100	05921	100 mm	M14 mm	7 mm	19,5 mm	15300 max	1



CATEGORIA: SUPERPRO

MATERIAL: EPÓXI

## MÓ DESBASTE EPOXI, FIBRA, PCD Ø125

- Disco de vaso PCD para o desbaste de superfícies com pavimentos em epoxi ou fibras.
- Soldadura laser. Corpo de alumínio de alto desempenho. Grande desbaste.
- Para uso em REBARBADORAS.
- Velocidade máxima de trabalho: 12.250 RPM.

	REF.					RPM	
MÓ DESBASTE EPOXI, FIBRA, PCD Ø125	05922	125 mm	22,2 mm	2 mm	10,5 mm	12250 max	1

## DIAMANTE CORTE E DESBASTE (ECD)

2  
Cut & Drill

CATEGORIA: SUPERPRO

SEM VIBRAÇÕES

ACABAMENTO BOM

## DISCO DIAMANTADO CORTE E DESBASTE (ECD)

- Para o corte e desbaste de pedra natural macia e cerâmica e materiais sintéticos.
- Para cortes de ajuste e desbaste em todos os tipos de porcelânico e materiais duros.
- Disco tipo contínuo electrodepositado ade dupla face reversível para um máximo aproveitamento do disco.
- Para uso em REBARBADORAS.

	REF.					RPM	
<b>ECD 115 2IN1 SUPERPRO</b>	31964	115 mm	M14 mm	1,8 mm	5,6 mm	13300 max.	1
<b>ECD 125 2IN1 SUPERPRO</b>	31965	125 mm				12250 max.	



## FRESA DE DESBASTE



	CATEGORIA: SUPERPRO		MATERIAL: PORCELÂNICO		ACABAMENTO DE QUALIDADE		DURABILIDADE		LANDSCAPING
--	---------------------	--	-----------------------	--	-------------------------	--	--------------	--	-------------

## FRESA DE DESBASTE REDONDO

- Para o desbaste de rebordo redondo em porcelânico, pedra natural e materiais paisagísticos.
- Com estas fresas executamos facilmente chanfros em bancadas, degraus, rebordo de piscinas, cantarias, passeios, etc.
- Para uso com uma rebarbadora de rosca M14.
- Diamante fixado através de um processo de soldadura a vácuo (vacuum brazed).

	REF.		RPM			
FRESA DE DESBASTE REDONDO	52938	50 mm	14000 max.	20 mm	0,46 kg	1



	CATEGORIA: SUPERPRO		MATERIAL: PORCELÂNICO		ACABAMENTO DE QUALIDADE		DURABILIDADE		LANDSCAPING
--	---------------------	--	-----------------------	--	-------------------------	--	--------------	--	-------------

## FRESA DE DESBASTE DO BOLEADO

- Para o desbaste do boleado em porcelânico, pedra natural, e materiais paisagísticos.
- Com estas fresas executamos facilmente os boleados para rodapés, degraus, bancadas rebordos de piscinas, etc.
- Para uso com uma rebarbadora de rosca M14.
- Diamante fixado através de um processo de soldadura a vácuo (vacuum brazed).

	REF.		RPM			
FRESA DE DESBASTE DO BOLEADO	52939	50 mm	14000 max.	20 mm	0,44 kg	1

## BROCAS DIAMANTE PARA RETIFICADO



	CATEGORIA: SUPERPRO		MATERIAL: PORCELÂNICO		DURABILIDADE		ACABAMENTO BOM		LANDSCAPING
--	---------------------	--	-----------------------	--	--------------	--	----------------	--	-------------

## BROCAS DIAMANTE PARA RETIFICAR

- Adequado para trabalhar com pedra natural e porcelânico.
- Para aumentar ou modificar o diâmetro e a forma de um furo previamente feito.
- Também se pode utilizar para alisar, polir ou limpar os rebordos internos dos furos.
- Para uso a seco com rebarbadoras de rosca M14.
- Alta qualidade e concentração de diamantes para uma vida útil duradoura.
- Diamante fixado através de um processo de soldadura a vácuo (vacuum brazed)
- Proporciona um excelente acabamento devido ao seu grão #50-60.
- Desempenho estável com um desvio mínimo.
- As brocas diamante para retificado NÃO SÃO ADEQUADAS para fazer furos.

	REF.	RPM			
BROCA CONICA DIAM.SUPERPRO Ø 2-35 MM	06986	11000 max.	35 mm	0,12 kg	1
BROCA CONIC.DIAM.SUPERPRO Ø 20-48 MM	06987		32 mm	0,26 kg	
BROCA CILINDRICA DIAMANTE SUPERPRO Ø 10	06984		50 mm	0,10 kg	
BROCA CILINDRICA DIAMANTE SUPERPRO Ø 20	06985			0,15 kg	

## DISCOS FLAP DE DIAMANTE SUPERPRO



	<b>CATEGORIA: SUPERPRO</b>		<b>MATERIAL: PORCELÂNICO</b>	<b>RÁPIDO</b>	<b>ACABAMENTO DE QUALIDADE</b>	<b>EXTRA DURABILIDADE</b>
--	----------------------------	--	------------------------------	---------------	--------------------------------	---------------------------

## DISCOS DE LAMELAS DIAMANTADAS

- Para desbaste de cerâmica, porcelânico, pedra sinterizada e pedra natural.
- Desbaste rápido com longa vida útil graças à relação entre a concentração de diamante e a distância entre os grãos de diamante.
- Excelente para biselar e fazer chanfros.
- Ideal para desbaste de arestas e superfícies.
- Para uso de rebarbadora, inclui um ADAPTADOR M14 de alumínio para reduzir as vibrações e proporcionar melhor estabilidade durante o trabalho.
- Galvanizado.
- Desbaste a seco e a húmido.
- Muito bons acabamentos.

	REF.					RPM			
<b>DISCO GRÃO 50/60 Ø115</b>	32921	115 mm	20 mm	4,35 mm	25 mm	10500	0,42 kg	1	200
<b>DISCO GRÃO 100/120 Ø115</b>	32927								
<b>DISCO GRÃO 200 Ø115</b>	32931								
<b>DISCO GRÃO 50/60 Ø125</b>	32937	125 mm				9650			
<b>DISCO GRÃO 100/120 Ø125</b>	32938								
<b>DISCO GRÃO 200 Ø125</b>	32939								



NEW!



	<b>CATEGORIA: PRO</b>		<b>MATERIAL: PORCELÂNICO</b>	<b>RÁPIDO</b>	<b>ACABAMENTO BOM</b>	<b>DURABILIDADE</b>
--	-----------------------	--	------------------------------	---------------	-----------------------	---------------------

## DISCO DE LAMELAS PRO

- Especialmente recomendado par desbaste de peças cerâmicos, porcelana, grés, pedra sinterizada e pedra natural a seco.
- É recomendado para o desbaste de bordas e pequenas superfícies, tornando-os excelentes para a execução de chanfros e biséis com uma rebarbadora.
- Os tamanhos de grão disponíveis são:
- #50/60 - Para lixamento inicial e mais agressivo.
- #100/120 - Para lixamento médio.
- #200 - Para desbaste final, com acabamento polido.

	REF.					RPM	
<b>DISCO DE LAMELAS PRO 50/60 GRIT GR.115MM 22,2</b>	32994	115 mm	22,2 mm	4,35 mm	25 mm	10500	1
<b>DISCO DE LAMELAS PRO 100/120 GRIT MED. Ø115MM 22,2</b>	32995						
<b>DISCO DE LAMELAS PRO 200 GRIT FINE. Ø115MM 22,2</b>	32996						
<b>DISCO DE LAMELAS PRO 50/60 GRIT GR.125MM 22,2</b>	32997	125 mm		3,8 mm		9650	
<b>DISCO DE LAMELAS PRO 100/120 GRIT MED. Ø125MM 22,2</b>	32998						
<b>DISCO DE LAMELAS PRO 200 GRIT FINE. Ø125MM 22,2</b>	32999						

## DISCOS DE DESBASTE



CATEGORIA: PRO

MATERIAL: PORCELÂNICO

## DISCOS DE DESBASTE

- Prato embutido diamantado mediante soldadura a vácuo (VACUUM BRAZED).
- Para o desbaste de cantos e superfícies de pedra natural, todo tipo de ladrilho cerâmico e revestimentos de pintura ou verniz.
- Para uso em REBARBADORAS.
- Velocidade máxima de trabalho: 15.300 RPM.
- Desbaste fino.(Ref.31974)
- Desbaste grosso.(Ref.31979).

	REF.					RPM	
<b>VDF 100 FINO PRO</b>	31974	100 mm	22,2 mm	2,1 mm	23 mm	15300 max	1
<b>VDF 100 GROSSO PRO</b>	31979			2,4 mm			

## ACESSÓRIOS PARA BISELAR



CATEGORIA: SUPERPRO

MATERIAL: PORCELÂNICO

ACABAMENTO BOM

## MÓ BISELAR GRÃO FINO

- Mó para biselar.
- União dos grãos de diamante mediante sistema de soldadura a vácuo. (Vacuum brazed).
- Recomendadas para uso com REBARBADORAS entre 9000 – 12000 rpm.
- Acabamento sem corte num raio de 5 e 10 mm.
- Diâmetro interior: 16,1 mm. (rosca M16).

	REF.				RPM		
<b>MÓ R.5 GRÃO FINO</b>	16957	66 mm	M16 mm	6 mm	12000 max.	5	6
<b>MÓ R.10 GRÃO FINO</b>	16958	76 mm		11 mm		1	



CATEGORIA: SUPERPRO

MATERIAL: PORCELÂNICO

ACABAMENTO BOM

## MÓ CHANFRO GRÃO FINO

- Mó para chanfrar.
- União dos grãos de diamante mediante sistema de soldadura a vácuo. (Vacuum brazed).
- Recomendadas para uso com REBARBADORAS entre 9000 – 12000 rpm.
- Ferramenta do Tipo 45° com borda de 1–2 mm.
- Diâmetro interior: 16,1 mm. (rosca M16).

	REF.				RPM	
<b>MÓ 45X20 LISA GRÃO FINO</b>	16946	94 mm	M16 mm	20 mm	12000 max.	5
<b>MÓ 45X15 LISA GRÃO FINO</b>	16985	84 mm		15 mm		



CATEGORIA: SUPERPRO

MATERIAL: PORCELÂNICO

RÁPIDO

**MÓ CHANFRO TURBO TWIST GRÃO GROSSO**

- Mó para chanfrar.
- União dos grãos de diamante mediante sistema de soldadura a vácuo. (Vacuum brazed).
- Recomendadas para uso com REBARBADORAS entre 9000 – 12000 rpm.
- Modelo TURBO TWIST pode utilizar-se antes do acabamento com o grão fino, pois o seu desenho ranhurado pode esmilhar o perfil da cerâmica.
- Diâmetro interior: 16,1 mm. (rosca M16).



	REF.				RPM	
MÓ 45X15 GRAND TWIST TURBO GROSSO	16984	84 mm	M16 mm	15 mm	12000 max.	5



## DISCOS DIAMANTE PARA POLIR.

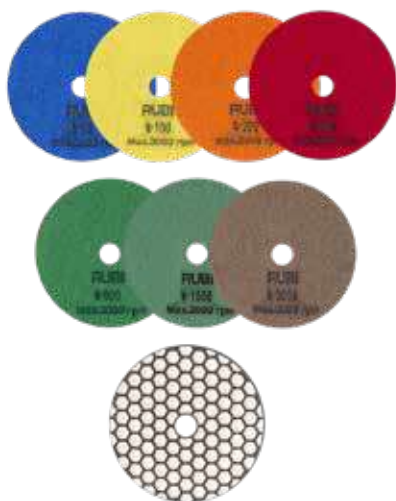

CATEGORIA: SUPERPRO

MATERIAL: PEDRA NATURAL

ACABAMENTO DE QUALIDADE

## DISCO DIAMANTE PARA POLIR A SECO.

- Gama de discos flexíveis Ø100 mm para polir a seco no cimento, mármore, granito e outras pedras naturais ornamentais.
- Permite a eliminação de riscos e danos superficiais de uma forma rápida e fácil.
- Velocidade máxima de trabalho: 3.000 rpm.
- Distinta granulagem:
- #50, #100 y #200 para desbaste.
- #400, #800, #1500 e #3000 para polir e tapar poros.
- Fixação por VELCRO® no suporte para discos ref. 62986.

	REF.		
DISCO DIAMANTE PARA POLIR A SECO Ø100MM - GRÃO #50	62970	100 mm	1
DISCO DIAMANTE PARA POLIR A SECO Ø100MM - GRÃO #100	62971		
DISCO DIAMANTE PARA POLIR A SECO Ø100MM - GRÃO #200	62972		
DISCO DIAMANTE PARA POLIR A SECO Ø100MM - GRÃO #400	62973		
DISCO DIAMANTE PARA POLIR A SECO Ø100MM - GRÃO #800	62974		
DISCO DIAMANTE PARA POLIR A SECO Ø100MM - GRÃO #1500	62975		
DISCO DIAMANTE PARA POLIR A SECO Ø100MM - GRÃO #3000	62976		



CATEGORIA: SUPERPRO

MATERIAL: PEDRA NATURAL

ACABAMENTO DE QUALIDADE

## DISCO DIAMANTE PARA POLIR A SECO Ø100MM BUFF B1.

- Disco flexível Ø100 mm para o abrillantamento final a seco no cimento, mármore, granito e outras pedras naturais ornamentais.
- Consegue um brilho natural e duradouro
- Velocidade máxima de trabalho: 3000 rpm.
- Fixação por VELCRO® ao suporte para discos ref. 62986.

	REF.		
DISCO DIAMANTE PARA ABRILHANTAR A SECO Ø100MM BUFF BL.	62977	√	1

CATEGORIA: SUPERPRO

## SUPORTE PARA DISCOS FLEXÍVEIS PARA POLIR E ABRILHANTAR

- Suporte de fixação para os discos flexíveis de polir e abrillantar de Ø100 mm.
- Compatível para trabalhos a seco e refrigerados a água.
- Fixação por VELCRO®.
- Adaptação a polidora/rebarbadora mediante rosca M14.



	REF.		
SUPORTE DISCO FLEXÍVEL Ø100MM M14	62986	100 mm	1

## TACOS



CATEGORIA: SUPERPRO

MATERIAL: PORCELÂNICO

ACABAMENTO  
DE QUALIDADE

DURABILIDADE

## TACOS

- Gama de tacos de borracha diamantada para o desbaste e polimento de cantos, cortes em superfícies de pedra natural e material cerâmico.
- Semi-flexíveis. Boa adaptação à mão do utilizador.
- Recomenda-se a utilização a húmido.
- Distintas granulagens:
- #60, #120 y #200 para desbaste.
- #400 para polimento.
- Dimensões da placa diamantada: 55x90 mm.
- Dimensões do taco de borracha: 58x94x30 mm.

REF.



	REF.	
TACO DE POLIR DIAMANTADO GRÃO #60	61974	10
TACO DE POLIR DIAMANTADO GRÃO #120	61975	
TACO DE POLIR DIAMANTADO GRÃO #200	61976	
TACO DE POLIR DIAMANTADO GRÃO #400	61977	





# MISTURADOR



Misturadores electricos  
Varas de mistura



# RUBIMIX E-9 ENERGY CAS

## LEVE, CONFIÁVEL E RESISTENTE

Ideal para a mistura de adesivos de cimento, resinas, tintas e outros materiais.



CATEGORIA: PREMIUM



USO: PROFISSIONAL



FIÁVEL



BATERIA CAS COMPATÍVEL



- **MOTOR SEM ESCOVAS.** Alta eficiência. Menos manutenção.
- **REGULADOR ELETRÔNICO EM RPM.** Controlo preciso das rpm com o mostrador de 6 posições.
- **TECNOLOGIA DE PLATAFORMA CAS.** Bateria Li-Power 18V 5,2 Ah CAS. Portabilidade e capacidade de gestão, sem cabos.
- **SEGURANÇA E MAIS CONFORTO.** Equipado com um bloqueio de segurança para evitar o arranque involuntário e um dispositivo de arranque suave para controlar a aceleração da vareta.
- Dupla pega com pegas bimateriais. Melhora a ergonomia, o conforto e a estabilidade.
- Recomenda-se a utilização da bateria de 5,2 Ah. Quando totalmente carregada, permite ao utilizador misturar 3 sacos de 25 kg de cola para cerâmica. Não é recomendável misturar mais de 25 kg de cada vez.
- Duplo isolamento do motor.
- Proteção IP20.
- Diâmetro máximo da cabeça da pá de mistura: 140 mm.
- Permite utilizar hastes de pá de mistura com rosca M14.
- Inclui uma pá destacável M120.
- Inclui 2 chaves para apertar a haste de mistura.







MORE INFO



18V



	REF.			RPM			
RUBIMIX E-9 ENERGY CAS EU	61993	-	18 V	1ª 0-700	5 kg	1	30
RUBIMIX E-9 ENERGY CAS UK	61994						
RUBIMIX E-9 ENERGY CAS USA	61995						
RUBIMIX-E9 ENERGY CAS NO BAT/CHARG.	61996						
BATTERY RUBIMIX E-10 CAS 18V 5AH	85902		18V 5.2AH				688

\*As imagens deste produto podem ser ligeiramente diferentes da sua versão final.

## ACESSÓRIOS



Misturador cimentos  
rosca M14 3 Hélices



Recipientes

# RUBIMIX E-10 ENERGY CAS

## LIBERDADE DE MOVIMENTO.

Para colas, cimentos, resinas, tintas e outros materiais.



CATEGORIA: PREMIUM



POTÊNCIA



LIGEIRO



BATERIA CAS COMPATÍVEL



Brushless



FAST  
in







- **Motor sem escovas. Não necessita de manutenção e aumenta a vida útil do produto. Máxima eficiência.**
- **Alimentado por bateria CAS Li-Ion 18V 5.2Ah, compatível com ferramentas a bateria da marca METABO e todas as que fazem parte da plataforma CAS 18V.**
- **Leve e resistente. Fiabilidade máxima.**
- **Punho duplo com cabo bimatéria. Maior ergonomia, conforto e estabilidade.**
- Equipado com uma caixa de velocidades de 2 velocidades.
- Interruptor progressivo (controlo RPM) para otimizar a mistura de cada material.
- Botão liga/desliga com soft start.
- O bloqueio de segurança do interruptor impede o arranque não intencional.
- Inclui adaptador de entrada rápida para trocas de haste sem ferramentas.
- Motor de isolamento duplo.



MORE INFO

**3**  
YEARS  
WARRANTY

**18V**
**1** Prepare 2 3 4 5

	REF.			RPM			
RUBIMIX E-10 ENERGY CAS EU	26570	√	18 V	1ª 0-420/2ª 0-700	8,6 kg	1	16
RUBIMIX E-10 ENERGY CAS UK	26571				8,6 kg		
RUBIMIX E-10 ENERGY CAS USA	26572				8,6 kg		
BATTERY RUBIMIX E-10 CAS 18V 5AH	85902		18V 5.2AH				688

## ACESSÓRIOS

**REF. 85902**  
Battery RUBIMIX E-10  
CAS 18V 5AH

MISTURADOR  
CIMENTOS FAST-IN 3  
HELICES

Recipientes

## RUBIMIX-9 POWER MAX

**POTENTE MISTURADOR ELÉCTRICO POLIVALENTE, APTO PARA ADESIVOS CIMENTÍCIOS, RESINAS, TINTAS E OUTROS MATERIAIS.**

Facilita a mistura homogênea dos materiais evitando a criação de bolhas e/ou grumos.



CATEGORIA: PREMIUM



POTÊNCIA  
2100W

**W**  
2100 W

**FAST  
IN**

**PROTECTED  
DESIGN**

**CE**

**EAC**

**UK  
CA**





- **Regulador de velocidade eletrónico (rpm) para otimizar a mistura de cada material mediante um regulador de velocidade integrado na lateral interior da pega.**
- **Equipado com caixa redutora de 2 velocidades mecânicas (490/880 rpm).**
- **Conexão de hastes misturadoras com cabeça exclusiva RUBI FAST-IN para troca rápida de haste.**
- **Maior segurança eléctrica graças ao seu duplo isolamento.**
- Fácil instalação e manejo simples e intuitivo.
- Desenho atrativo e funcional.
- Dupla pega com cabo bi-material que proporciona uma maior ergonomia, conforto e estabilidade.
- Chassis em plástico técnico, ligeiro e resistente. Maior fiabilidade e durabilidade.
- Botão de arranque de segurança. Evita o funcionamento involuntário.
- Sistema de arranque suave.
- Inclui vareta misturadora com 3 hélices de Ø140 mm para cimentos e adesivos cimentícios.
- Acesso direto ao alojamento das escovas do motor para uma manutenção rápida e simples.
- Inclui escovas e chaves fixas de 19 e 22mm.
- Disponível versão com mala de transporte (Ref. 26981).
- Compatível com porta brocas e gama de varetas misturadoras RUBI.



MORE INFO

**3+1**  
 YEARS  
 WARRANTY

**1** · 2 · 3 · 4 · 5  
 Prepare

	REF.		W		RPM			
RUBIMIX-9 POWER MAX	26980	-	2100 W	230V/50-60Hz	1ª 0-490/ 2ª 0-880	7,5 kg	2	12
RUBIMIX-9 POWER MAX + MALA	26981	✓				11,6 kg		

## ACESSÓRIOS

 MISTURADOR  
 CIMENTOS FAST-IN 3  
 HELICES

Recipientes



## RUBIMIX-9 SUPERTORQUE

**MISTURADOR ELÉCTRICO POLIVALENTE, APTO PARA CIMENTO-COLA, RESINAS, TINTAS E OUTROS MATERIAIS.**  
Facilita uma mistura homogénea dos materiais evitando a criação de bolhas e/ou grumos.



CATEGORIA: SUPERPRO



POTÊNCIA  
1800W

W  
1800 W

PROTECTED  
DESIGN

CE

EAC

UK  
CA





- **Misturador eléctrico com grande binário.**
- **Regulador de velocidade eletrónico.(rpm) para OPTIMIZAR a mistura de cada material.**
- **Equipado com caixa redutora de 2 velocidades mecânicas (450/780 rpm).**
- **Maior SEGURANÇA eléctrica graças ao seu duplo isolamento.**
- Desenho atractivo e funcional.
- Conexão a varetas misturadoras com rosca M14.
- Dupla pega em bi-material que proporciona uma maior ergonomía, conforto e estabilidade.
- Chasi em plástico técnico, ligeiro e resistente.
- Máxima fiabilidade e durabilidade.
- Botão de alimentação de segurança. Evita o funcionamento involuntário.
- Sistema de arranque suave.
- Acesso directo às escovas do motor para uma manutenção rápida e simples.
- Inclui vareta misturadora com 3 hélices de 140 mm para cimento e cimento-cola.
- Possibilidade de colocar um adaptador RUBI FAST-IN para varetas FAST-IN. (Não incluído).
- Inclui escovas e chaves bocas de 19 e 22 mm.
- Disponível versão com mala de transporte (Ref. 26974).
- Compatível com porta brocas e gama de varetas misturadoras sem rosca RUBI.



MORE INFO

**3+1**  
 YEARS  
 WARRANTY

**1** · 2 · 3 · 4 · 5  
 Prepare

	REF.		W		RPM			
RUBIMIX-9 SUPERTORQUE	26970	-	1800 W	230V-50/60Hz.	1ª 0-450 / 2ª 0-780	5,1 kg	2	12
RUBIMIX-9 SUPERTORQUE UK	26971	-		110V-50/60Hz.				
	26972	-		220V-50/60Hz.				
RUBIMIX-9 SUPERTORQUE USA + MANDRIL	26973	-		120V-50/60Hz.				
RUBIMIX-9 SUPERTORQUE COM MALETA	26974	✓		230V-50/60Hz.		8,85 kg		
RUBIMIX-9 SUPERTORQUE + MANDRIL	26975	-				5,1 kg		

## ACESSÓRIOS

 Misturador  
 argamassas rosca m14  
 3 hélices zn-zincado

**REF. 76907**  
 Adaptador FAST-IN

Recipientes

# RUBIMIX-16 ERGOMAX

## INOVAÇÃO E ERGONOMIA

Para cimentos-cola, resinas, tintas e outros materiais.



MORE INFO



**W**  
1600 W

**FAST  
in**

**PATENTED**

CATEGORIA: SUPERPRO



**POTÊNCIA**  
1600W



**REGULÁVEL**

**CE**

**EAC**

**UK  
CA**

- Pega regulável em altura. Ergonomia adaptável a cada utilizador.
- Potente motor de 1600 W para uma maior capacidade de mistura e alta fiabilidade.
- Nova geometria da péga bimaterial. Maior conforto e estabilidade.
- Sistema de ligação rápida FAST-IN. Mudança de vareta sem ferramentas.
- Misturador eléctrico cimentos-cola de grande potência: 1600 W.
- Duplo isolamento.
- Caixa redutora 2 velocidades (1ª 0-580 r.p.m. / 2ª 0-800 r.p.m.).
- Regulador de velocidade electrónico (rpm).
- Ø máximo da vareta misturadora: 160 mm.
- Vareta misturadora de Ø 140 mm. FAST-IN (5 9/16") incluída.
- Rosca de acoplamento directo para misturadores com M14. Peso: 4,6 kg. Cabo eléctrico: 3 m.

	REF.		<b>W</b>		RPM			
<b>RUBIMIX-16 ERGOMAX 230V 50/60HZ</b>	24994		1600 W	230V 50-60Hz.	1ª 0-580 / 2ª 0-800	4,6 kg	2	24
<b>RUBIMIX-16 ERGOMAX 110V 50/60HZ</b>	24995	-		110V 50-60Hz.				18
<b>RUBIMIX-16 ERGOMAX 220V 50/60HZ UK</b>	24996			230V 50-60Hz.				16
<b>RUBIMIX-16 ERGOMAX COM MALETA 230V 50/60HZ</b>	24998	√						

### ACESSÓRIOS



Misturador cimentos  
fast-in 3 helices



Recipientes

# RUBIMIX-8 EASY PRO

## LEVE, COMPACTO E FÁCIL DE USAR.

Misturador elétrico multimaterial, adequado para adesivos cimentícios.



MORE INFO



CATEGORIA: PRO

POTÊNCIA  
1400 W

SOFT START



W  
1400 W

- Motor elétrico de 1400 W.
- Conexão de varetas de mistura através da rosca M14.
- Maior **SEGURANÇA** elétrica graças ao duplo isolamento.
- **Utilização FÁCIL e INTUITIVA. Design ATRAENTE e FUNCIONAL.**
- Punho ergonómico bimatéria com aderência melhorada que proporciona maior conforto e estabilidade.
- Chassi em plástico técnico, leve e resistente. Máxima fiabilidade e durabilidade.
- Sistema de segurança com proteção contra arranque acidental.
- Inclui vareta de mistura de tripla hélice vermelha Ø4" 3/4 (Ø120 mm) (vareta completa contínua com rosca M14) para argamassa e adesivos cimentícios.
- Acesso direto às escovas dos motores para uma manutenção rápida e fácil.
- Escovas sobressalentes e teclas de 3/4" & 7/8" (19 & 22 mm) incluídas.
- Compatível com suporte de broca e gama de varetas de mistura RUBI.

	REF.		W		RPM				
RUBIMIX-8 EASY PRO EU	16903	-	1400 W	230V-50/60Hz.	1ª 0-700 RPM	4.86 kg	5.75 kg	2	32
RUBIMIX-8 EASY PRO USA	16906			120V-50-60Hz.					48

### ACESSÓRIOS



Misturador argamassas rosca m14  
3 hélices zn-zincado



Misturador cimentos  
rosca M14 3 Hélices



Recipientes

# RUBIMIX-9 N

## POLIVALÊNCIA COM MUDANÇA DA CABEÇA.

Para cimentos-cola, resinas, tintas e outros materiais.



MORE INFO



**W**  
1200 W

CATEGORIA: SUPERPRO



POTÊNCIA  
1200W

VERSÁTIL

CE

EAC

UK  
CA

- **Dupla empunhadura com cabo bimetálico. Maior ergonomia e conforto**
- **Caixa redutora com 2 velocidades e regulador electrónico para otimizar a mistura de cada material.**
- **Vareta de mistura permutável com ligação M14. Maior versatilidade.**
- **Bloqueio de segurança para evitar o funcionamento involuntário.**
- Potência: 1200 W.
- Duplo isolamento.
- Rosca de acoplamento directo para misturadores com acabamento M14.
- Regulador electrónico (1ª:0-620 RPM-2ª 0-810 RPM). Ø máximo do misturador: 140 mm.
- Para misturar até 65L. de cimento (cola, monocapa, etc.). Vareta misturadora Ø 120 mm. (4 3/4") incluída.

	REF.		<b>W</b>		RPM				
<b>RUBIMIX-9 N</b>	25940	-	1200 W	210-240V 50-60 Hz.	1ª 0-650 / 2ª 0-850	5,5 kg	2	24	
<b>RUBIMIX-9 N UK</b>	25942	-		110-130V 50-60 Hz.					
	25944	-		210-240V 50-60 Hz.					
<b>RUBIMIX-9 N + PORTABROCAS</b>	24986	-		110-130V 50-60 Hz.		5,6 kg			
<b>RUBIMIX-9 N USA COM MANDIL</b>	24949	-		210-240V 50-60 Hz.		7,8 kg			18
<b>RUBIMIX-9 N COM MANDIL</b>	24958	✓							

### ACESSÓRIOS



Misturador  
argamassas rosca m14  
3 hélices zn-zincado



Misturador cimentos  
rosca M14 3 Hélices



Recipientes

NEW!



CATEGORIA: PREMIUM

CAS BATERIA CAS COMPATÍVEL

## CAS SC36 CARGADOR

- Compacto e eficiente.
- Compatível com baterias CAS de 12 e 18V (LiPower / LIHD).
- 3 anos de garantia.
- Tempo de carregamento aprox. 2,5h para a bateria de 5,2Ah.

	REF.	⚡	📦
CAS SC36 CARGADOR EU	60984	12-18 V	1
CAS SC36 CARGADOR UK	60985		
CAS SC36 CARGADOR USA	60986		
CAS SC36 CARGADOR AUS	60987		

CATEGORIA: PREMIUM

CAS BATERIA CAS COMPATÍVEL



## BATTERIES ENERGY CAS

- A gama de baterias ENERGY CAS inclui 18V & amperagem 5.2Ah para satisfazer as necessidades do profissional e garantir o desempenho da nossa gama completa de produtos ENERGY CAS.
- Todas as baterias ENERGY CAS Li-Ion têm um display LED que indica o nível de carga restante para o usuário. Se o ecrã mostrar 4 LEDs verdes, significa que a bateria está no mínimo a 80% da sua capacidade.

	REF.	⚡	📦	🚚
BATERIA CAS LIPOWER 18V 2AH	85901	18V 2Ah	1	688
BATTERY RUBIMIX E-10 CAS 18V 5AH	85902	18V 5.2AH		

## VARETAS MISTURADORAS FAST-IN

1  
PrepareFAST  
IN

CATEGORIA: SUPERPRO

## ADAPTADOR FAST-IN ROSCA/FAST-IN

- Adaptador para uso das varetas FAST-IN.
- Possibilita a ligação da rosca M14x2 ao sistema de ligação rápida FAST-IN.
- Adaptável a qualquer misturador com rosca M14x2.

	REF.	📦
ADAPTADOR FAST-IN	76907	1

FAST  
IN

CATEGORIA: SUPERPRO

CIMENTO COLA

ADAPTADOR FAST-IN

## MISTURADOR CIMENTOS FAST-IN 3 HELICES

- Para misturar argamassas de cimento.
- Cabeça hélice com 3 lâminas para mistura mais eficiente. Aumenta o desempenho em 15% sobre a cabeça com 2 lâminas.
- Reduz o esforço da máquina.
- Gera menos vibração. Mais conforto
- Ligação rápida sem ferramentas FAST-EM
- Compatível com RUBIMIX E-10 ENERGY CAS, RUBIMIX-9 POWER MAX, RUBIMIX-16 ERGOMAX ou mediante adaptador FAST-IN (Ref. 76907) a qualquer misturador com conexão M14x2.

	REF.	🧱	📏	📏	📦	🚚
MISTURADOR CIMENTO M-120-FI 3 H	76942	15-25 kg	600 mm	120 mm	2	144
MISTURADOR CIMENTO M-140-FI 3 H	76943	25-40 kg		140 mm		84

# VARETAS MISTURADORAS

- ADAPTÁVEIS AOS MISTURADORES RUBI E A OUTRAS MARCAS, PARA MISTURAR UMA GRANDE VARIEDADE DE MATERIAIS.



**CATEGORIA: PRO**

**CIMENTO COLA**

**NÃO OXIDÁVEL**

## MISTURADOR ARGAMASSAS ROSCA M14 3 HÉLICES ZN-ZINCADO

- Misturar argamassas cimentícias.
- Vareta de mistura com tratamento galvanizado.
- Cabeça de hélice com 3 pás para maior eficiência de mistura. Aumenta o desempenho em 15% em comparação com a cabeça de 2 lâminas.
- Reduz o esforço na mistura para o misturador elétrico.
- Isso gera menos vibrações. Maior conforto
- Conexão usando rosca M14 x 2.
- Adaptável diretamente ao RUBIMIX-9 N / PLUS e outras marcas.

	REF.					
<b>VARETA MISTURADORA CIMENTO COLA M-120-R 3H ZN</b>	76971	15-25 kg	600 mm	120 mm	6	120
<b>VARETA MISTURADORA CIMENTO COLA M-120-R 3H LONG ZN</b>	76972	25-40 kg	760 mm			96
<b>VARETA MISTURADORA CIMENTO COLA M-140-R 3H ZN</b>	76973	30-60 kg	600 mm	140 mm	2	84



**CATEGORIA: PRO**

**GESSO**

**NÃO OXIDÁVEL**

## MISTURADOR GESSO P-120 ROSCA M14 ZN-ZINCADO

- Para misturar entre 15-25 kg de gesso.
- Ligação com rosca M14x2.
- Adaptável directamente a RUBIMIX-9/9 PLUS e outras marcas.

	REF.				
<b>MISTURADOR GESSO P-120-R ZINCADO</b>	72954	15-30 kg	600 mm	110 mm	2



**CATEGORIA: PRO**

**CIMENTO COLA**

**USO COM BERBEQUIM**

## MISTURADOR CIMENTOS 3 HÉLICES

- Para misturar argamassas de cimento.
- Cabeça hélice com 3 lâminas para uma mistura mais eficiente.
- Adaptável à gama RUBIMIX portátil através de porta-brocas (Ref. 71967).

	REF.				
<b>MISTURADOR CIMENTO M-80 3 HÉLICES</b>	76945	10-15 kg	400 mm	80 mm	6
<b>MISTURADOR CIMENTO M-100 3 HÉLICES</b>	76946	15-20 kg	550 mm	100 mm	



CATEGORIA: PRO



CIMENTO COLA

MAIOR RENDIMENTO

**MISTURADOR CIMENTOS ROSCA M14 3 HÉLICES**

- Para misturar argamassas de cimento.
- Cabeça hélice com 3 lâminas para uma mistura mais eficiente. Aumenta o desempenho em 15% em comparação com a cabeça de 2 lâminas.
- Reduz o esforço de mistura para o misturador elétrico.
- Isso gera menos vibrações. Maior conforto
- Conexão mediante rosca M14 x 2
- Adaptável directamente ao RUBIMIX-9/9 PLUS e outras marcas.

	REF.					
<b>MISTURADOR CIMENTO COLA M-100-R 3H</b>	76917	15-20 kg	550 mm	100 mm	6	180
<b>MISTURADOR CIMENTO COLA M-120-R 3H</b>	76918	15-25 kg	600 mm	120 mm	2	144
<b>MISTURADOR CIMENTO COLA M-140-R 3H</b>	76919	25-40 kg		140 mm		84
<b>MISTURADOR CIMENTO COLA M-160-R 3H</b>	76940	30-60 kg		160 mm		



CATEGORIA: PRO



RESINA EPOXI

USO COM BERBEQUIM

**MISTURADOR EPOXI E-80 VARETA HEXAGONAL**

- Especial para misturar entre 1-2 kg. de resinas epoxi.
- Acabamento hexagonal 8 mm.
- Adaptável a RUBIMIX-9/9 PLUS mediante porta brocas (Ref. 71967).

	REF.				
<b>MISTURADOR EPOXI E-80</b>	65939	1-5 kg	400 mm	80 mm	6



CATEGORIA: PRO



LÍQUIDOS

USO COM BERBEQUIM

**MISTURADOR LÍQUIDOS VARETA HEXAGONAL**

- Para misturar líquidos e materiais de baixa densidade.
- Adaptável a RUBIMIX-9/9 PLUS mediante porta brocas (Ref. 71967).

	REF.					
<b>MISTURADOR LIQUIDOS L-80</b>	65933	5-15 kg	400 mm	80 mm	6	462
<b>MISTURADOR LIQUIDOS L-100</b>	65934	15-25 kg	550 mm	100 mm		180

**CATEGORIA: PRO**
**RECIPIENTES**

- Cuba plástica 65 L.
- Cuba de substituição para RUBIMIX-50-N e também para utilizar com os restantes modelos da gama RUBIMIX.
- Cuba plástica com capacidade de 40 L.
- Cuba de substituição para RUBIMIX-50-N e também para utilizar com os restantes modelos da gama RUBIMIX.

	REF.	
CUBETA RUBIMIX-50-N	60202	1

**CATEGORIA: SUPERPRO**
**PORTA-BROCAS**





















- Porta-brocas adaptável ao toda a gama RUBIMIX para trabalhar com cabeças com acabamento hexagonal inferior a 12 mm.
- Inclui chave porta-brocas-S2 Ref. 71969.



	REF.	
PORTA-BROCAS	71967	1

	<b>DE BAIXO PARA CIMA:</b> O material ascende pelo interior da hélice para descender pelo exterior. Esta acção permite a mistura homogénea de materiais muito viscosos, como cimentos, cimentos-cola, etc.. Menor esforço e maior mobilidade.	M-120-R 3H ZN M-120-R 3H L ZN M-140-R 3H ZN M-80 3H M-100 3H	M-100-R 3H M-120-R 3H M-140-R 3H M-160-R 3H M-120-FI 3H M-140-FI 3H
	<b>EM PARALELO:</b> Mistura realiza-se de forma horizontal, os materiais fluem em ambos os sentidos (acima/abaixo) segundo o movimento da hélice. Para resinas, bicomponentes, materiais muito líquidos, etc.. Redução de borbulhas e de caroços.	E-80 P-120-R	
	<b>DE CIMA PARA BAIXO:</b> O material é sugado para o interior da hélice e ascende pelo exterior. Acção recomendada para a mistura de materiais de baixa viscosidade, como tintas, adesivos em dispersão, fibras, gesso, etc.. Eliminam-se caroços, sem salpicos.	L-80 L-100	
	<b>EM SENTIDO CONTRÁRIO:</b> As duas hélices trabalhando simultaneamente combinam um maior esforço e uma mistura mais intensa. Para materiais viscosos e resistentes como cimentos cola ricos em aditivos. Somente para misturadores com duplo eixo.	M-120 DUPLEX	

## VARETAS MISTURADORAS

	REF		 KG	 LB	 RPM	 W	 MM	 INCH	 MM	 INCH	 MM/INCH		
M-120-R 3H ZN	76971		15-25	33.1-55.1	300-500	950	600	23 5/8"	120	4 3/4"		M14 x 2	
M-120-R 3H L ZN	76972		25-40	55.1-88.2		950	760	29 15/16"					
M-140-R 3H ZN	76973		30-60	66.1-132.3	200-400	1200	600	23 5/8"	140	5 9/16"			
M-80 3H	76945		10-15	22-33.1	300-500	500	400	15 3/4"	80	3 3/16"		8	5/16"
M-100 3H	76946		15-20	33.1-44.1		700	550	21 11/16"	100	4"	10	13/32"	
M-100 R 3H	76917				15-25	33.1-55.1	950	600	23 5/8"	120	4 3/4"		M14 x 2
M-120 R 3H	76918		25-40	55.1-88.2	1200	140	5 9/16"						
M-140 R 3H	76919		30-60	66.1-132.3	200-400	1500	160	6 5/16"					
M-120 FI 3H	76942		15-25	33.1-55.1	300-500	950	600	23 5/8"	120	4 3/4"		FAST-IN	
M-140 FI 3H	76943		25-40	55.1-88.2	200-400	1200			140	5 9/16"			
E-80	65939		1-5	2.2-11	300-500	700	400	15 3/4"	80	3 3/16"		8	5/16"
L-80	65933		5-15	11-33.1	300-600	400	400	15 3/4"	80	3 3/16"			
L-100	65934		15-25	33.1-55.1		500	550	21 11/16"	100	4"	10	13/32"	
P-120 R	72954		15-30	33.1-66.1	300-500	950	600	23 5/8"	110	4 5/16"		M14 x 2	



Quantidade a misturar



Velocidade recomendada (RPM)



Potência mínima do berbequim



Longitude total



Ø da base



Forma do cabo



Material a mezclar



Hexagonal



Rosca



Fast-in



Gesso



Tinta / Líquidos



Cimento cola



Resina Epoxi



# FERRAMENTAS

## PARA A COLOCAÇÃO E TRABALHOS FINAIS EM CERÂMICA

---

Espátulas, pentes, talochas e betumadeiras

Marcadores, cinzéis e ferramentas auxiliares para aplicação de cerâmica

Malas, turqueses e aplicadores de massa



Steve Lavrijssen, RUBI CREATOR

# TABELA DE SELECÇÃO

	 MORTERO O MASILLA		
≤ 10 X 10 CM ≤ 4" X 4"			3 X 3 MM 1/8" X 1/8"
			4,5 X 4,5 MM 3/16" X 3/16"
DE 10 X 10 ATÉ 20X20 CM DE 4" X 4" ATÉ 8" X 8"			3 X 3 MM 1/8" X 1/8"
			6 X 6 MM 1/4" X 1/4"
DE 10 X 10 ATÉ 20X20 CM DE 4" X 4" ATÉ 8" X 8"			6 X 5 MM 1/4" X 7/32"
			6 X 6 MM 1/4" X 1/4"
DE 20 X 20 ATÉ 30 X 30 CM DE 8" X 8" ATÉ 12" X 12"			8 X 8 MM 3/8" X 3/8"
DE 20 X 20 ATÉ 40 X 40 CM DE 8" X 8" ATÉ 16" X 16"			R10 R13/32"
DE 30 X 30 ATÉ 40 X 40 CM DE 12" X 12" ATÉ 16" X 16"			6 X 10 MM 1/4" X 13/32"
* DE 40 X 40 ATÉ 60 X 60 CM * DE 16" X 16" ATÉ 24" X 24"			10 X 10 MM 13/32" X 13/32"
* DE 60 X 60 ATÉ 80 X 80 CM * DE 24" X 24" ATÉ 32" X 32"			12 X 12 MM 1/2" X 1/2"
* >80 X 80 CM" * >32" X 32"			15 X 15 MM 9/16" X 9/16"
* >60 X 60 CM * > 24" X 24"			20 X 20 MM 13/16" X 13/16"

Condições básicas:

≥80% Cobertura do adesivo (superfícies interiores secas). Camada final com espessura de: 5 mm [3/16"].  
Camada final com espessura de: 5 mm [3/16"].  
COLAGEM DUPLA não é necessária.

\*A colagem dupla é obrigatória quando a cobertura é necessária ≥95% (para áreas externas ou molhadas) ou maiores de 40 x 40 [16" x 16"].  
Para compensar o empenamento da peça, 2x \*\* serão adicionados ao tamanho do dente (\*\* = deformação do nivelamento dos ladrilhos).

 ARGAMASSA ADEVISIVA

 MASSA

# GAMA DE ESPÁTULAS E PENTES

		MADEIRA						RUBIFLEX					PLÁSTICO		
											45°				
		●	INOX	●	INOX	●	●	INOX	●	INOX		●	●		
	ESPÁTULA	65950	65960		65988	72915		75950	75970		72919			65951	25900
	AFIADOS		74948												
	3 x 3 mm 1/8 x 1/8"	65989				71923				72906	74936				
	4,5 x 4,5 mm 3/16 x 3/16"									74980	74937				
	6 x 6 mm 1/4 x 1/4"	65982			65958	71924	75955			72907	74938		75946	65966	25903
	6 x 8 mm 1/4 x 3/8"			66968									66972		
	8 x 8 mm 3/8 x 3/8"	65984			65959	71925	75957			72908	74940		75947	65967	25905
	8 x 10 mm 3/8 x 13/32"			66969									66973		
	10 x 10 mm 13/32 x 13/32"	65985			65983	71926	75958			72909	74941		75948	65968	25906
	10 x 12 mm 13/12 x 1/2"			66970									66974		
	12 x 12 mm 1/2 x 1/2"	74947			73973		75959			74982	74942		75923		25907
	15 x 15 mm 9/16 x 9/16"										76947				
20 x 20 mm 13/16 x 13/16"				75962											
	R10								72910			75924			
	YW								77923						

CABO FECHADO	CABO FECHADO 48 cm / 19"	MANGO ABIERTA	ESPÁTULA	ESPÁTULA	CANTOS AFIADOS	QUADRADO	TRIANGULAR	REDONDO	YW

● STEEL    ● INOX    ● TECH FLEX

# ESPÁTULAS E PENTES

**1**  
 Prepare

CATEGORIA: PREMIUM





PUNHO FECHADO

MADEIRA



## ESPÁTULA DENTADA DE PUNHO FECHADO DE MADEIRA TECH-FLEX

- Punho fechado de madeira para maior ergonomia.
- A placa curva e dentada é feita de borracha para leveza e segurança, pois não corta como películas metálicas.
- A forma curva da placa é projetada com conforto porque reduz o esforço do operador e reduz a perda de adesivos durante a aplicação.

	REF.				
ESPÁTULA DENTADA DE PUNHO FECHADO DE MADEIRA TECH-FLEX (6X8)	66968	6 mm	8 mm	6	250
ESPÁTULA DENTADA DE PUNHO FECHADO DE MADEIRA TECH-FLEX (8X10)	66969	8 mm	10 mm	6	250
ESPÁTULA DENTADA DE PUNHO FECHADO DE MADEIRA TECH-FLEX (10X12)	66970	10 mm	12 mm	6	250

CATEGORIA: PREMIUM





PUNHO ABERTO

RUBIFLEX



## ESPÁTULA DENTADA COM PUNHO ABERTO RUBIFLEX TECH-FLEX

- RUBIFLEX com pega aberta para ergonomia.
- A espátula pode ser deixada apoiada na borda do balde.
- A placa curva e dentada é feita de borracha para leveza e segurança, pois não corta como películas metálicas.
- A forma curva da placa é projetada com conforto porque reduz o esforço do operador e reduz a perda de adesivos durante a aplicação.

	REF.				
ESPÁTULA DENTADA COM PUNHO ABERTO RUBIFLEX TECH-FLEX (6X8)	66972	6 mm	8 mm	6	250
ESPÁTULA DENTADA COM PUNHO ABERTO RUBIFLEX TECH-FLEX (8X10)	66973	8 mm	10 mm		
ESPÁTULA DENTADA COM PUNHO ABERTO RUBIFLEX TECH-FLEX (10X12)	66974	10 mm	12 mm		288



**CATEGORIA: SUPERPRO**



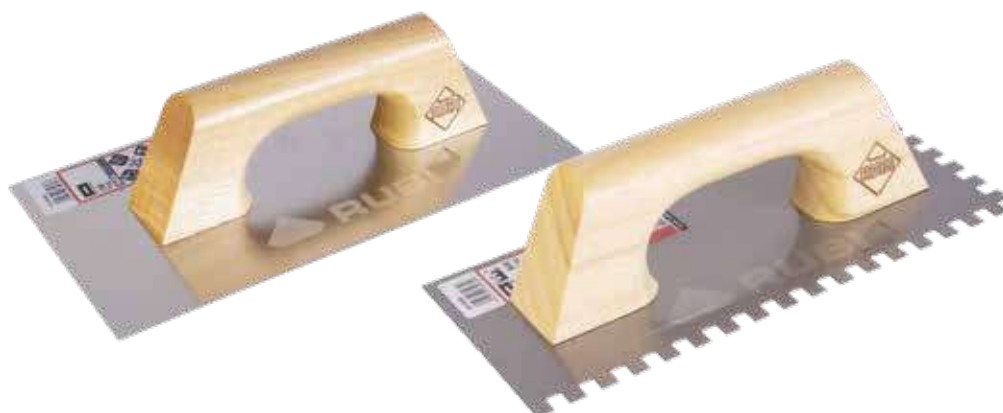

**PUNHO FECHADO**

**MADEIRA**



### ESPÁTULAS E PENTES COM CABO MADEIRA FECHADO

- Lâmina de aço especial de alta resistência ao desgaste com protecção contra a corrosão mediante verniz incolor (AÇO).
- Lâmina de aço inoxidável especial de alta resistência ao desgaste (INOX).

	REF.					
ESPÁTULA AÇO 30 CM.	65950	- mm	- mm	- mm	6	624
ESPÁTULA INOX 30 CM.	65960	- mm	- mm	- mm	6	480
ESPÁTULA 30 CM. INOX CANTOS AFIADOS	74948		- mm	- mm	6	-
PENTE 28 CM. 3X3 MM.	65989	3 mm	3 mm	- mm	6	624
PENTE 28 CM. 6X6 MM.	65982	6 mm	6 mm	- mm	6	624
PENTE 28 CM. 8X8 MM.	65984	8 mm	8 mm	- mm	6	624
PENTE 28 CM. 10X10 MM.	65985	10 mm	10 mm	- mm	6	624
PENTE 28 CM. 12X12 MM.	74947	12 mm	12 mm	- mm	6	-





**CATEGORIA: PRO**

**MADEIRA**



### ESPÁTULAS E PENTES COM CABO DE MADEIRA

- Lâmina de 18 cm de largura, de aço especial de alta resistência ao desgaste.

	REF.				
ESPÁTULA-PENTE 18 CM. 3X3 MM.	71923	3 mm	3 mm	12	3456
ESPÁTULA-PENTE 18 CM. 6X6 MM.	71924	6 mm	6 mm		
ESPÁTULA-PENTE 18 CM. 8X8 MM.	71925	8 mm	8 mm		
ESPÁTULA-PENTE 18 CM. 10X10 MM.	71926	10 mm	10 mm		

CATEGORIA: SUPERPRO



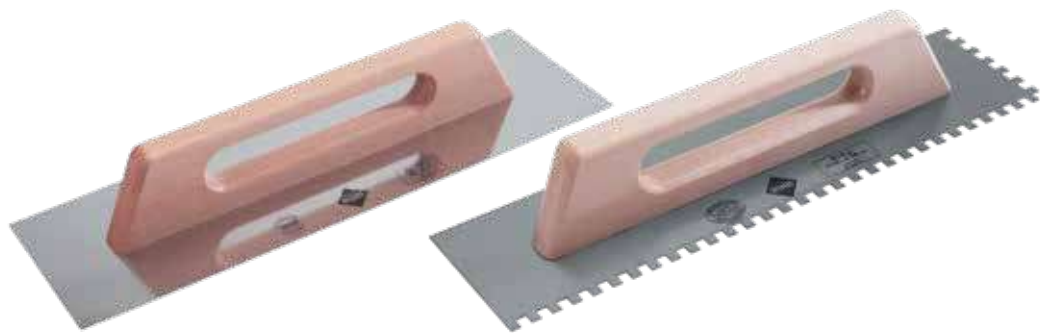

PUNHO FECHADO

MADEIRA



### ESPÁTULAS E PENTES 48 CM CABO MADEIRA FECHADO

- Lâmina de aço especial de alta resistência ao desgaste (AÇO). Protecção contra à corrosão mediante verniz incolor.
- Lâmina de aço inox de alta resistência ao desgaste (INOX).
- Perfeita planura em toda a lâmina.
- Dentado de 20x20 mm. concebido para o doseamento do cimento cola em pisos irregulares. Facilita uma maior camada de cola.

	REF.					
ESPÁTULA AÇO 48 CM.	65988	- mm	- mm	- mm	6	360
ESPÁTULA INOX 48 CM.	72915	- mm	- mm	- mm	6	360
PENTE 48 CM. 6X6	65958	6 mm	6 mm	- mm	6	360
PENTE 48CM. 8X8	65959	8 mm	8 mm			
PENTE 48 CM. 10X10 MM.	65983	10 mm	10 mm			
PENTE 48 CM. 12X12 MM.	73973	12 mm	12 mm			
PENTE AÇO 48 CM. 20X20 MM.	75962	20 mm	20 mm			

CATEGORIA: SUPERPRO



### ESPÁTULAS PARA NIVELAMENTO

- Espátulas para nivelamento cabo de madeira.
- Lâmina de aço especial de alta resistência ao desgaste.
- ESPÁTULAS 40 x 11 cm.

	REF.		
ESPÁTULA AÇO P. GÓTICA	60997	2	288



**CATEGORIA: SUPERPRO**      **PUNHO FECHADO**      **RUBIFLEX**



**ESPÁTULAS E PENTES COM CABO RUBIFLEX FECHADO**

- Lâmina de aço especial de alta resistência ao desgaste com protecção contra a corrosão mediante verniz incolor (AÇO).
- Lâmina de aço inoxidável especial de alta resistência ao desgaste (INOX).
- Cabo ergonómico RUBIFLEX com duas texturas.
- Perfeito nível da lâmina.

	REF.					
ESPÁTULA AÇO 30 CM.	75950	- mm	- mm	- mm	6	-
ESPÁTULA INOX 30 CM.	75970	- mm	- mm	- mm	6	384
PENTE AÇO 28 CM. 6X6 MM.	75955	6 mm	6 mm	- mm	6	624
PENTE AÇO 28 CM. 8X8 MM.	75957	8 mm	8 mm			
PENTE AÇO 28 CM. 10X10 MM.	75958	10 mm	10 mm			
PENTE AÇO 28 CM. 12X12 MM.	75959	12 mm	12 mm			264

**CATEGORIA: SUPERPRO**      **PUNHO ABERTO**      **RUBIFLEX**



**PENTES 45° COM CABO RUBIFLEX ABERTO**

- Dentado inclinado 45° para maior comodidade e menor esforço do utilizador.
- Melhora a aderência do cimento cola á superfície de trabalho.
- Aço especial de carbono, de grande resistência ao desgaste.
- Alma de alumínio de grande leveza e resistência.
- Fixação entre alma e lâmina de grande rigidez.
- Cabo ergonómico RUBIFLEX com texturas.
- Protecção contra à corrosão mediante verniz incolor.
- Perfeita planura em toda a lâmina.

	REF.					
PENTE AÇO 28 CM (6X6) CRA 45°	75946	6 mm	6 mm	- mm	6	480
PENTE AÇO 28 CM (8X8) CRA 45°	75947	8 mm	8 mm			
PENTE AÇO 28 CM (10X10) CRA 45°	75948	10 mm	10 mm			
PENTE AÇO 28 CM (12X12) CRA 45°	75923	12 mm	12 mm			
PENTE AÇO 28 CM (R10) CRA 45°	75924	- mm	- mm	10 mm	6	480

CATEGORIA: SUPERPRO





PUNHO ABERTO

RUBIFLEX



## ESPÁTULAS E PENTES COM CABO RUBIFLEX ABERTO

- Alma de alumínio de grande leveza e resistência.
- Fixação entre alma e lâmina de grande rigidez.
- Lâmina de aço especial de alta resistência ao desgaste com protecção contra a corrosão mediante verniz incolor (AÇO).
- Lâmina de aço inoxidável especial de alta resistência ao desgaste (INOX).
- Cabo ergonómico RUBIFLEX com duas texturas.
- Perfeito nível em toda a lâmina.
- Alma de alumínio de grande leveza e resistência. Fixação entre a alma e a lâmina de grande rigidez. Lâmina de aço especial de alta resistência ao desgaste com protecção contra a corrosão por meio de verniz incolor (Aço). Lâmina de aço inoxidável de alta resistência ao desgaste (INOX). Cabo ergonómico RUBIFLEX com duas texturas. Perfeita plenitude da lâmina. Espátula dentada YW (Ref. 77923) diferencial e formato dentado singular ( não retangular) para conseguir uma humidificação ótima ( perto dos 100%) da peça com o adesivo. Especialmente criada para peças em que a humidificação é fundamental ( peças grandes), funcionando muito bem com o grande formato e tipo SLAB.

	REF.					
ESPÁTULA INOX 28 CM.	72919	- mm	- mm	- mm	6	270
PENTE 28 CM. 3X3 MM.	72906	3 mm	3 mm	- mm	6	270
PENTE INOX 28 CM. 3X3 MM.	74936			- mm	6	270
PENTE 28 CM. 4,5X4,5 MM.	74980	4,5 mm	4,5 mm	- mm	6	270
PENTE INOX 28 CM. 4,5X4,5 MM.	74937			- mm	6	270
PENTE 28 CM. 6X6 MM.	72907	6 mm	6 mm	- mm		
PENTE INOX 28 CM. 6X6 MM.	74938			- mm		
PENTE 28 CM. 8X8 MM.	72908	8 mm	8 mm	- mm		
PENTE INOX 28 CM. 8X8 MM.	74940			- mm		
PENTE 28 CM. 10X10 MM.	72909	10 mm	10 mm	- mm		
PENTE INOX 28 CM. 10X10 MM.	74941			- mm		
PENTE 28 CM. 12X12 MM.	74982	12 mm	12 mm	- mm	288	
PENTE INOX 28 CM. 12X12 MM.	74942		12 mm	- mm	6	270
PENTE INOX 28 CM. 15X15 MM.	76947	15 mm	15 mm	- mm	6	-
PENTE 28 CM. R-10 MM.	72910	- mm	- mm	10 mm	6	270
PENTE AÇO 28 CM. YW CRA	77923	6 / 12 mm	8 / 7 mm	- mm		



**CATEGORIA: PRO**

**PUNHO FECHADO**

**PLÁSTICO**



### ESPÁTULAS E PENTES COM CABO PLÁSTICO FECHADO

• Lâmina de aço especial de alta resistência ao desgaste com protecção contra a corrosão mediante verniz incolor.

	REF.					
ESPÁTULA AÇO 30 CM.	65951	- mm	- mm	- mm	6	624
PENTE 28 CM. 6X6 MM.	65966	6 mm	6 mm			480
PENTE 28 CM. 8X8 MM.	65967	8 mm	8 mm			
PENTE 28 CM. 10X10 MM.	65968	10 mm	10 mm			



**CATEGORIA: PRO**

**PUNHO ABERTO**

**PLÁSTICO**

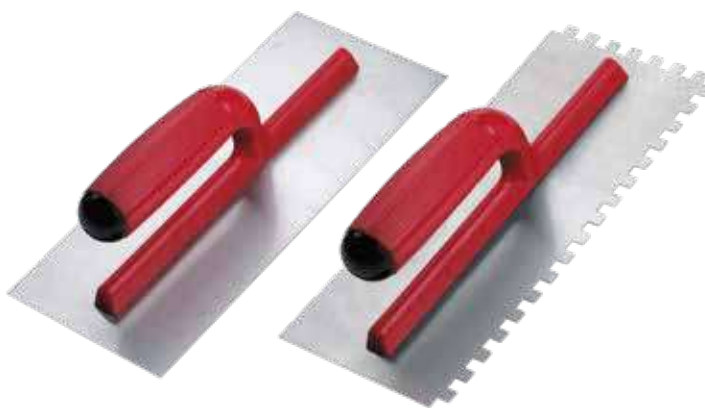

### ESPÁTULAS E PENTES CABO PLÁSTICO ABERTO BICOLOR

- Espátula de aço especial de alta resistência ao desgaste.
- Espátula com lamina de 28x12 cm.
- Pentes com lamina de 28x12 cm.

	REF.					
ESPÁTULA AÇO 28 CM CPA	25900	- mm	- mm	- mm	6	720
PENTE AÇO 28 CM (6X6) CPA	25903	6 mm	6 mm			
PENTE AÇO 28 CM (8X8) CPA	25905	8 mm	8 mm			
PENTE AÇO 28 CM (10X10) CPA	25906	10 mm	10 mm			
PENTE AÇO 28 CM (12X12) CPA	25907	12 mm	12 mm			

## TABLA LLANAS E PALETAS

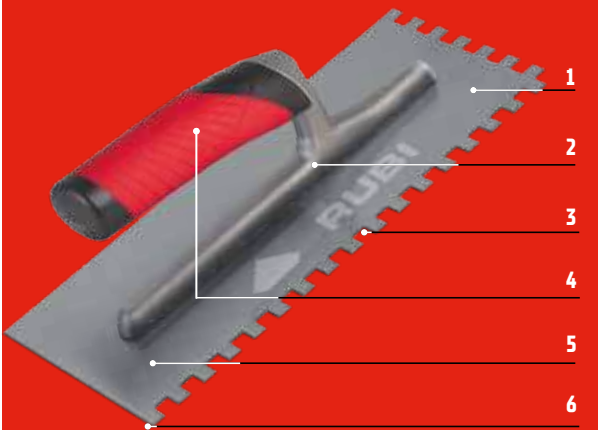

- 1 Alma de alumínio de grande leveza e resistência.
- 2 Fixação entre alma e lâmina de grande rigidez.
- 3 Lâmina de aço de alta resistência à abrasão.
- 4 Cabo ergonómico RUBIFLEX com texturas.
- 5 Protecção contra à corrosão mediante verniz incolor.
- 6 Lâmina.

- 1 Taco especial de nylon branco para batimentos sem manchar.
- 2 Cabo em madeira de faia envernizado.
- 3 Virola niquelada.
- 4 Fixação perfeita entre cabo e espiga.
- 5 Processo de fusão a temperatura de forja. Garantia total de duração ilimitada contra roturas.
- 6 Perfeita planura em toda a lâmina.
- 7 Protecção da lâmina contra corrosão.
- 8 Fibras orientadas longitudinalmente durante o laminado. Tratamento térmico específico em:
  - Lâmina para melhorar a flexibilidade e desgaste.
  - Espiga para melhorar a dureza e rigidez.
- 9 Grande leveza, conservando as suas qualidades de resistência.
- 10 Total regularidade de todas os fabricos.
- 11 Perfeita adaptação de formas, tamanhos e características específicas às exigências de cada mercado.

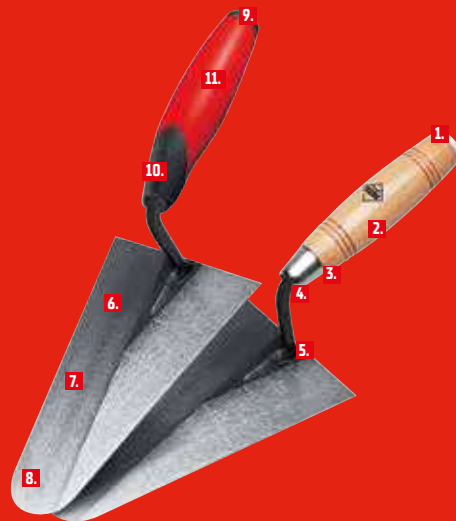

# COLHERES DE PEDREIRO

• **FORMATOS, TAMANHOS E CARACTERÍSTICAS ESPECÍFICAS PARA CADA MERCADO.**



◆ CATEGORIA: SUPERPRO



## PFP01

• Cabo ergonómico RUBIFLEX

	REF.				
PFP01-140	75014	140 mm	75 mm	0,158 kg	6

◆ CATEGORIA: SUPERPRO



## PFP05

• Cabo ergonómico RUBIFLEX.

	REF.				
PFP05-180	75418	180 mm	105 mm	0,285 kg	6
PFP05-200	75420	200 mm	110 mm	0,319 kg	

◆ CATEGORIA: SUPERPRO



## PFP10

• Cabo ergonómico RUBIFLEX.

	REF.				
PFP10-130	75913	130 mm	70 mm	0,126 kg	6

◆ CATEGORIA: SUPERPRO



## PFP19

• Cabo ergonómico RUBIFLEX.

	REF.				
PFP19-80	76808	109 mm	80 mm	0,152 kg	6
PFP19-90	76809	128 mm	90 mm	0,168 kg	

◆ CATEGORIA: SUPERPRO



## PFM22

• Cabo de madeira de faixa envernizado.

	REF.				
PFM22-165	37116	168 mm	119 mm	0,359 kg	6
PFM22-180	37118	184 mm	124 mm	0,370 kg	

◆ CATEGORIA: SUPERPRO



## PFP22

• Cabo ergonómico RUBIFLEX.

	REF.				
PFP22-165	77116	168 mm	119 mm	0,366 kg	6
PFP22-180	77118	184 mm	124 mm	0,445 kg	

◆ CATEGORIA: SUPERPRO



## PFM23

• Cabo de madeira de faixa envernizada.

	REF.				
PFM23-180A	37258	183 mm	117 mm	0,354 kg	6

CATEGORIA: SUPERPRO



### PFP23

• Cabo ergonómico RUBIFLEX.

	REF.				
PFP23-180A	77258	183 mm	117 mm	0,361 kg	6
PFP23-185B	77268	181 mm	131 mm	0,390 kg	

CATEGORIA: SUPERPRO



### PFM24

• Cabo de madeira de faixa envernizado.

	REF.				
PFM24-140	37314	140 mm	82 mm	0,146 kg	6
PFM24-160	37316	160 mm	92 mm	0,152 kg	
PFM24-180	37318	180 mm	103 mm	0,256 kg	

CATEGORIA: SUPERPRO



### PFP24

• Cabo ergonómico RUBIFLEX.

	REF.				
PFP24-140	77314	140 mm	82 mm	0,154 kg	6
PFP24-160	77316	160 mm	92 mm	0,153 kg	
PFP24-180	77318	180 mm	103 mm	0,263 kg	
PFP24-200	77320	200 mm	110 mm	0,275 kg	

CATEGORIA: SUPERPRO



### PFP25

• Cabo ergonómico RUBIFLEX.

	REF.				
PFP25-180	77418	180 mm	110 mm	0,303 kg	6

CATEGORIA: SUPERPRO



### PFP33

• Cabo ergonómico RUBIFLEX.

	REF.				
PFP33-170X50	79050	170 mm	50 mm	0,154 kg	6

CATEGORIA: SUPERPRO



### PFM55

• Cabo de madeira de faixa envernizado.

	REF.					
PFM55-165	38416	165 mm	114 mm	0,280 kg	6	432

## COMPRIMENTO DA PALETA POR COR

	S	M	L	XL
	50-99 mm 1 1/8" - 3 3/8"	100-129 mm 3 1/8" - 5 1/8"	130-169 mm 5 1/8" - 6 5/8"	170-200 mm 6 1/8" - 7 7/8"

# TALOCHAS.

## • TALOCHAS PARA O REBOCO.



### ▲ CATEGORIA: SUPERPRO



### TALOCHAS POLIETILENO RETICULADO

- Para o acabamento final do rejuntamento da cerâmica.
- Máxima agilidade e resistência ao desgaste.
- Baixa absorção de água. Garante estabilidade dimensional.

	REF.	
TALOCHA PONTA 22,5X12 CM	83998	10
TALOCHA RECTANGULAR 22,5X12 CM	83999	

### ▲ CATEGORIA: PRO



### TALOCHAS POREX

- Para o reboco de paredes.
- A sua densidade e dureza permitem um alisamento homogéneo.

	REF.		
TALOCHA PONTA 24X12 CM	83993	10	240
TALOCHA RECTANGULAR 24X14 CM	83992		

### ▲ CATEGORIA: PRO



### TALOCHAS CABO PLÁSTICO RUGOSA

- Base reforçada com elevada resistência à abrasão e de grande duração.
- Planimetria de grande exactidão.

	REF.		
TALOCHA PONTA 27X14 CM	71941	10	360
TALOCHA RECTANGULAR 27X18 CM	71943		
TALOCHA RECTANGULAR 34X23 CM	71944		180



## ESPÁTULAS DE BORRACHA PARA JUNTAS

- ESPÁTULAS PARA O REJUNTAMENTO DE CERÂMICA COM CABOS ERGONÓMICOS EM MADEIRA E PLÁSTICO.
- DISPONÍVEIS EM DIFERENTES DUREZAS DE BORRACHA PARA OBTENÇÃO DE UM MELHOR ACABAMENTO, DE ACORDO COM A LARGURA DA JUNTA.

4  
Grout

▲ CATEGORIA: SUPERPRO



### ESPÁTULA BORRACHA SUPERPRO MADEIRA

- Para o rejuntamento de cerâmica, com cabo ergonómico em madeira.
- Disponível em diferentes durezas de borracha para obter um melhor acabamento, segundo a largura da junta.
- Espátula de borracha para juntas.
- Espátula de borracha maciça.
- Espátula de borracha Termoflex.

	REF.		
ESPÁTULA BORRACHA PARA JUNTAS SUPERPRO	65970	6	540
ESPÁTULA DE BORRACHA TERMOFLEX SUPERPRO	65976		
ESPÁTULA DE BORRACHA MACIÇA SUPERPRO	65975		

▲ CATEGORIA: SUPERPRO



### ESPÁTULAS BORRACHA SUPERPRO PLÁSTICO

- Para o rejuntamento de cerâmica, com cabo ergonómico em plástico.
- Disponível em diferentes durezas de borracha para obter um melhor acabamento, segundo a largura da junta.
- Espátula de borracha para juntas.
- Espátula de borracha maciça.
- Espátula de borracha Termoflex.

	REF.		
ESPÁTULA DE BORRACHA PARA JUNTAS SUPERPRO	65971	6	540
ESPÁTULA DE BORRACHA TERMOFLEX SUPERPRO	65973		
ESPÁTULA DE BORRACHA MACIÇA SUPERPRO	65972		

▲ CATEGORIA: PRO



### ESPÁTULA BORRACHA JUNTAS

- Para betumar ladrilho de cerâmica.
- Borracha expandida preta.
- Espátula de borracha PRO (Ref.10607); com lâmina de borracha branca resistente à abrasão.
- Lâmina de borracha à abrasão(Ref.84924). Substituível com sobressalentes ref. 84925.

	REF.		
ESPÁTULA DE BORRACHA PRO 22,5X10X1,5 CM COM LÂMINA.	10607	6	384
ESPÁTULA BORRACHA PRO 24X12X1 CM	24968	10	480
ESPÁTULA BORRACHA PRO 28X14X1 CM	24969		360

▲ CATEGORIA: PRO



### ESPÁTULA DE BORRACHA SUBSTITUÍVEL PRO

- Lâmina de borracha à abrasão (Ref.84924).
- Substituível com sobressalentes ref. 84925.

	REF.	
ESPÁTULA DE BORRACHA SUBSTITUÍVEL PRO	84924	6
ESPÁTULA DE BORRACHA DE SUBSTITUIÇÃO PRO	84925	15

## ESPÁTULAS E TALOCHAS PARA GESSO

- **ESPÁTULAS E TALOCHAS PARA A CORRECTA APLICAÇÃO E ALISAMENTO DE GESSO.**



**CATEGORIA: SUPERPRO**



### ESPÁTULAS FLEXÍVEIS PARA GESSO.

- Para o acabamento fino em trabalhos de gesso e microcimento.
- Ideal para trabalhos verticais e em altura.
- Lâmina de polipropileno (PP) de 1,2 mm de espessura.

	REF.		
ESPÁTULA GESSO FINA CABO PLÁSTICO	72824	6	192

**CATEGORIA: PRO**



### ESPÁTULAS PARA GESSO

- Base em polietileno flexível e antiaderente.

	REF.	
ESPÁTULA FLEXÍVEL CABO PLÁSTICO 30X40 CM.	71904	6

## ESPÁTULAS

- **GRANDE VARIEDADE DE ESPÁTULAS PARA MÚLTIPLOS USOS.**



**CATEGORIA: SUPERPRO**



### ESPÁTULA LADRILHADOR

- Espátulas reforçadas para trabalhos profissionais. Bandas substituíveis, utilizáveis dos dois lados.
- Com cabo de alumínio e punho incluídos.

	REF.		
ESPÁTULA LADRILHADOR 60 CM.	70905	1	672

**CATEGORIA: SUPERPRO**



### CABO DE ALUMÍNIO

- Adaptável para Espátula Ladrilhador 50, 60 e 75 cm.

	REF.	
CABO DE ALUMÍNIO	70904	1

**CATEGORIA: PRO**



### ESPÁTULAS USO GERAL

- Adaptável CABO MADEIRA (Ref. 65450). Não incluído.

	REF.		
ESPÁTULA 44 CM	65919	1	924
ESPÁTULA 60 CM	70902		

**CATEGORIA: PRO**



### CABO DE MADEIRA

- Cabo para espátulas de uso geral de 44 cm (ref.65919) e 60 cm (ref. 70902)

	REF.	
CABO DE MADEIRA	65450	1

CATEGORIA: PRO

### ESPÁTULA LADRILHADOR MADEIRA

• Para enchimento de juntas.



	REF.		
ESPÁTULA LADRILHADOR 35 CM.	65935	1	
ESPÁTULA LADRILHADOR 18 CM.	65954		

CATEGORIA: SUPERPRO

### ESPÁTULAS PINTOR INOX CABO RUBIFLEX

• Lâmina de aço inoxidável e cabo ergonómico RUBIFLEX.



	REF.		
ESPÁTULA INOX 40 MM	73909	10	2250
ESPÁTULA INOX 63 MM	73914		1240
ESPÁTULA INOX 75 MM	73911		2680
ESPÁTULA INOX 100 MM	73912		1644
ESPÁTULA INOX 150 MM	73913		1712

## RASCADORES

• RASCADORES DE CIMENTO. CIMENTO MONOCAPA, GESSO E JUNTAS.



CATEGORIA: SUPERPRO



### RASCADOR CIMENTO MONOCAPA 150X72 MM

• Rascador cimento monocapa com cabo de madeira.  
• Medidas da base 150x72 mm.

	REF.		
RASCADOR CIMENTO MONOCAPA 150X72 MM	65963	6	798

CATEGORIA: SUPERPRO



### RASCADOR CIMENTO MONOCAPA-250X144MM.

• Rascador cimento monocapa com dois tipos de cabo: Madeira e plástico.  
• Medidas da base 250x144 mm.

	REF.		
RASCADOR CABO MADEIRA 250X144 MM	72960	6	480
SUBSTITUIÇÃO RASCADOR 250X144 MM	65957	18	2160
RASCADOR CABO PLÁSTICO 250X144 MM	65962	6	480

CATEGORIA: SUPERPRO



### RASCADOR ALUMÍNIO PARA GESSO.

• Rascador fabricado integralmente em alumínio, com 8 lâminas.  
• Dimensões: 455 x 86 mm.

	REF.		
RASCADOR ALUMÍNIO PARA GESSO	72961	0,9 kg	1

CATEGORIA: PRO



### RASCADOR PARA JUNTAS.

• Cabo ergonómico com duas plaquetas em Carburo de Tungsteno electrodepositada de grande resistência à abrasão.  
• Utilizável com 1, 2 ou 3 plaquetas segundo a largura da junta.  
• Embalagem em blister.

	REF.		
RASCADOR PARA JUNTAS	65907	5	600
SUBSTITUIÇÃO RASCADOR PARA JUNTAS	71974	10	4600



# RUBISCRAPER-250

## RASCADOR ELÉCTRICO DE JUNTAS

Para a perfeita eliminação de todo o tipo de juntas



MORE INFO



**W**  
250 W

PATENTED



CATEGORIA: SUPERPRO

FÁCIL UTILIZAÇÃO

IDEAL PARA PEQUENAS  
REMODELAÇÕES

ACABAMENTO BOM

- **Desenho ergonómico com acabamento bi-material, para um maior conforto e melhor estabilidade**
- **Ligeiro e resistente. Máxima fiabilidade.**
- **Lâminas de pastilhas de carburo tungsténio afiáveis para um maior rendimento. Modelo patenteado.**
- **Sistema de bloqueio/desbloqueio rápido para uma fácil montagem das lâminas.**
- Ideal para trabalhos de reparo (substituição de ladrilhos quebrados) e reabilitação.
- Equipado com 3 velocidades:
  - Cadência: V1: 6500 i.p.m.
  - V2: 8000 i.p.m.
  - V3: 9500 i.p.m.
- Potência: 250 W.
- Comprimento do curso: 2 mm.
- Isolamento duplo.
- Lâminas de junta de 1,5 mm (ref. 66810, use apenas com velocidade 1) e 3 mm (ref. 66812) incluídas.
- Também inclui 2 lâminas de aço, para a remoção de resíduos de adesivo na parte traseira ou traseira do ladrilho.
- Com mala de transporte.
- Lâminas intercambiáveis para juntas de 1'5, 2, 3 e 4 mm.

	REF.		W	
RUBISCRAPER-250	66940	230V-50Hz	250 W	1
RUBISCRAPER-250 UK	66941			
RUBISCRAPER-250 USA	66942	120V-60Hz		

ACESSÓRIOS



Lâminas RUBISCRAPER

CATEGORIA: SUPERPRO



PATENTED

### LÂMINAS RUBISCRAPER

• Lâminas afiáveis e de fácil permuta, disponíveis para juntas de 1,5 mm (uso com velocidade 1), 2 mm, 3 mm e 4 mm.

	REF.	
LÂMINAS PARA JUNTAS DE 1,5 MM	66810	1
LÂMINAS 2 MM	66811	
LÂMINAS 3 MM	66812	
LÂMINAS 4 MM	66813	

## MARCADORES E CONJUNTOS DE FORMATOS

• AMPLA GAMA DE MARCADORES, SUPORTES E CONJUNTO DE FORMATOS PARA A COLOCAÇÃO DE CERÂMICA.

3  
Set

CATEGORIA: SUPERPRO



### SUPORTES DE RÉGUA

• Para um fácil ajuste e nivelamento de régua para colocação de cerâmica de revestimento.  
• Por caixa de 2 unidades.

	REF.		
JOGO DE SUPORTES RÉGUA 30 CM	60991	1	207
JOGO DE SUPORTES RÉGUA 50 CM	60998		171

CATEGORIA: SUPERPRO



### CRAVOS PARA APOIO DE RÉGUA

• Permitem a fixação firme de réguas em paredes, permitindo uma comoda colocação da cerâmica.

	REF.	
CRAVO CIRCULAR 250 MM	72941	6

CATEGORIA: SUPERPRO



### CONJUNTO DE FORMATOS.

• Cópia o formato de zonas difíceis de marcar e transporta para a cerâmica para posterior corte.

	REF.	
CONJUNTO DE FORMATOS	70925	10

CATEGORIA: SUPERPRO



### MARCADORES DE BURACOS.

• Cópia e transporta a posição dos buracos para tubagens e caixas eléctricas, desde a parede à cerâmica para posterior corte ou furação.  
• Comprimento máximo: 65 cm.

	REF.	
MARCADOR DE BURACOS XL	72953	6

CATEGORIA: SUPERPRO



### MARCADOR DE LINHAS MASTER.

• Sistema ideal para o traçado rápido de linhas rectas entre dois pontos da parede ou do piso.  
• Carcaça de alumínio.  
• Fornecido com embalagem de pó traçador de 120 gr.  
• Comprimento do cordão: 30 m

	REF.		
MARCADOR LINHAS MASTER	70928	6	240

CATEGORIA: SUPERPRO



### MARCADOR DE LINHAS MASTER-N.

• Sistema ideal para o traçado rápido de linhas rectas entre dois pontos da parede ou do piso.  
• Fabricado em plástico bimaterial (RUBIFLEX) resistente aos impactos.  
• Sistema de recolha rápida do cordão marcador.  
• Incorpora nível auxiliar para nivelamento do cordão antes da marcação.  
• Fornecido em embalagem de pó traçador de 120 gr.  
• Comprimento do cordão: 30 m.

	REF.		
MARCADOR LINHAS MASTER N	75925	6	360

CATEGORIA: SUPERPRO



### MARCADOR DE LINHAS.

- Sistema ideal para o traçado rápido de linhas rectas entre dois pontos da parede ou do piso.
- Fornecido em embalagem de pó traçador de 50 gr.
- Comprimento do cordão: 15 m.

REF.  

MARCADOR DE LINHAS	70926	6	672
--------------------	-------	---	-----

CATEGORIA: SUPERPRO



### PÓ AZUL DE ALTA QUALIDADE PARA MARCADOR DE LINHAS.

- Pó azul para abastecer o marcador de linhas.

REF.  

PÓ AZUL PARA MARCADOR DE LINHAS 1 KG.	70929	6	288
---------------------------------------	-------	---	-----

CATEGORIA: SUPERPRO



### LÁPIS CONSTRUÇÃO.

- Especial para escrever sobre superfícies húmidas e esmaltadas tais como: cerâmica, mármore, granito, etc.
- Jogo de 2 lápis de construção, embalado em blister.

REF.  

LÁPIS CONSTRUÇÃO	65942	50	450
------------------	-------	----	-----

CATEGORIA: SUPERPRO



### BOBINE DE CORDÃO.

- Corda de poliéster de alta resistência.

REF.  

BOBINE CORDA Ø1,7MM 50M	80933	12	1728
-------------------------	-------	----	------

## MAÇOS E APLANADORES

- MAÇOS E APLANADORES PARA ASSEGURAR UM BOM ASSENTAMENTO E NIVELAMENTO DAS PEÇAS CERÂMICAS DURANTE A COLOCAÇÃO.





CATEGORIA: SUPERPRO



### MAÇO DE BORRACHA BASES PLANAS

- Para assegurar o correcto assentamento e posição da peça.

REF.  



MAÇO DE BORRACHA PRETA 250 GR.	65904	6	336
MAÇO DE BORRACHA PRETA 500 GR	65905		
MAÇO DE BORRACHA PRETA 750 GR	65908		252

CATEGORIA: SUPERPRO



### MAÇO DE BORRACHA BASE PLANA/ESFÉRICA

- Maço de borracha com uma face plana e a outra esférica.
- A face esférica permite bater a cerâmica em qualquer ângulo.

REF.  



MAÇO DE BORRACHA BRANCA 250 GR	66905	6	336
MAÇO DE BORRACHA BRANCA 500 GR	66906		
MAÇO DE BORRACHA BRANCA 750 GR	66907		252

CATEGORIA: SUPERPRO



### MAÇO DE BORRACHA PRETA MACIA

- Uma maça mais macia para proteger as peças cerâmicas.

REF.  

MAÇO DE BORRACHA MACIA PRETA 500 GR.	88555	50	600
MAÇO DE BORRACHA MACIA PRETA 750 GR.	88553	40	480

# VENTOSAS

• VENTOSAS PARA FACILITAR O MANUSEAMENTO DA CERÂMICA DE GRANDE FORMATO E OUTROS MATERIAIS LISOS.

**3**  
Set

◆ CATEGORIA: PRO



## VENTOSA.

- Resistência até 40 kg.



	REF.	
CONJUNTO DE FORMATOS	65900	10

◆ CATEGORIA: PRO



## VENTOSA DUPLA.

- Corpo de alumínio de grande resistência e cabo ergonómico para maior comodidade.
- Capacidade de carga máxima: 80 kg.



	REF.		
VENTOSA DUPLA	66900	1	156

◆ CATEGORIA: PRO



## VENTOSA TRIPLA

- Corpo de alumínio de grande resistência e cabo ergonómico para maior comodidade.
- Capacidade de carga máxima: 100 kg.

	REF.		
VENTOSA TRIPLA	66904	1	80



◆ CATEGORIA: SUPERPRO

RUGOSA



## VENTOSA SUPERFÍCIES RUGOSAS RM

- Ventosa para a manipulação de azulejos com superfícies rugosas e / ou ligeiramente estruturadas.
- Corpo de policarbonato injetado. Muito leve
- Reforço metálico em base de alavanca para maior resistência à tração.
- Alça de polipropileno ergonómica, para um manuseamento mais rápido e seguro.
- Borracha de borracha natural.
- Capacidade máxima de carga: 25 kg.
- Diâmetro de sucção: 120 mm

	REF.		
VENTOSA P/ SUPERFÍCIES RUGOSAS RM	66929	1	280



◆ CATEGORIA: SUPERPRO

RUGOSA



## VENTOSA DUPLA SUPERFÍCIES RUGOSAS RM

- Ventosa dupla para a manipulação de ladrilhos cerâmicos com superfícies rugosas e / ou ligeiramente estruturadas.
- Corpo de alumínio de grande resistência.
- Reforço metálico em base de alavanca para maior resistência à tração.
- Alça de polipropileno ergonómica, para um manuseamento mais rápido e seguro.
- Borracha de borracha natural.
- Capacidade máxima de carga: 55 kg.
- Diâmetro de sucção: 120 mm

	REF.		
VENTOSA DUPLA SUPERFÍCIE RUGOSA RM	66952	1	96

## OCTO KONG USB

### SEGURANÇA E VERSATILIDADE.

Para manuseamento de peças cerâmicas com superfícies lisas e texturizadas.



MORE INFO



CATEGORIA: SUPERPRO

USO: PROFISSIONAL

ROBUSTO  
150 kg

BATERIA USB

- Ventosa alimentada por bateria para manusear peças cerâmicas com superfícies lisas e texturizadas.
- Punho ergonómico bi-material (plástico + borracha) concebido para uma melhor aderência
- Tela LED com várias funções mostradas: ligado / estado de sucção / estado da bateria / estado de libertação.
- Botão liga/desliga resistente a água, poeira e sujeira em geral.
- Bateria incorporada - 3,7 V - 2Ah.
- A autonomia no uso médio do trabalho > de 24 horas.
- Borracha sem marcação (impressões digitais).
- Patilha na base de borracha para remoção manual.
- Capacidade máxima de sucção em superfícies limpas, planas e lisas: 150 kg.
- Inclui mala de proteção e transporte.
- Cabo de carregamento USB-C incluído.

	REF.		
OCTO KONG USB	66978	220 mm	1,5 kg

## OCTO-USB ENERGY

### VENTOSA A VÁCUO COM BATERIA.

Desenhada para manuseamento de peças cerâmicas.



MORE INFO



CATEGORIA: PRO

USO: PROFISSIONAL

ROBUSTO  
140 kg

BATERIA USB

PROTECTED  
DESIGN

- Ventosa a vácuo de bateria desenhada para o manuseamento de peças cerâmicas.
- 3,7V / 2 Ah. bateria integrada na ventosa e carregamento através de cabo USB-C. (Cabo incluído, carregador não incluído)
- Botões à prova de água e poeira.
- Visor digital com 4 indicadores: Vácuo / Libertação / ON / Charge + MBAR tela de informação de pressão.
- Capacidade de carga máxima: 140 kg para superfícies planas ou lisas e manuseamento horizontal.
- Caixa plástica para transporte e proteção.

REF.							
<b>OCTO-USB ENERGY</b>	66967	3.7V / 2Ah	220 mm	1,21 kg	1,5 kg	10	120





CATEGORIA: PREMIUM

VÁCUO

SEGURANÇA

### VENTOSA COM BOMBA DE VÁCUO SC-200

- Ventosa para manipulação de material cerâmico de grande formato e peso.
- Especial para superfícies texturizadas.
- Adapta-se a qualquer acabamento superficial.
- Fixação por bomba manual a vácuo.
- Indicador de perda de carga (marca vermelha).
- Mecanismo de liberação de pressão. Capacidade máxima de carga: 110 kg.

	REF.					
SC-200 VENTOSA COM BOMBA DE VÁCUO	18919	200 mm	1,5 kg	1,7 kg	8	128



CATEGORIA: PREMIUM

VÁCUO

SEGURANÇA

SEM MARCAS

### VENTOSA COM BOMBA DE VÁCUO GSC-200

- Ventosa para manipulação de revestimentos cerâmicos de grande formato e peso.
- Adapta-se al acabamento superficial sem deixar marcas na peça.
- Fixação por bomba manual a vácuo.
- Indicador de perda de carga (marca vermelha).
- Mecanismo de liberação de pressão.
- Capacidade máxima de carga: 110 kg.
- Corpo em plástico de alta resistência. Mala de transporte.

	REF.					
VENTOSA COM BOMBA DE VÁCUO GSC-200	21951	200 mm	1,6 kg	1,8 kg	8	128



NEW!

CATEGORIA: SUPERPRO

VÁCUO

SEGURANÇA

### VENTOSA A VÁCUO ELLIP SC

- Graças ao seu design oval e ao lábio concêntrico incorporado na base de borracha são perfeitos para manusear peças cerâmicas com superfícies ásperas ou ligeiramente estruturadas (baixo-relevo), especialmente aquelas que imitam madeira.
- O design do punho reduz o risco de desativação acidental da ventosa e garante uma ativação rápida e segura. Além disso, garante a melhor posição durante o uso para reduzir o esforço e a fadiga.
- Capacidade máxima de carga: 140 kg.

	REF.			
VENTOSA A VÁCUO ELLIP SC	67900	167x 247 mm	10	-



NEW!

CATEGORIA: SUPERPRO

### POWERVAC PISTON USB ENERGY PARA VENTOSAS

- Pistão de bateria com porta de carregamento USB tipo C para ventosas de vácuo.
- Compatível com a maioria das ventosas de Ø 200 do mercado.
- Reativa automaticamente quando a pressão cai abaixo de 50 kPa.
- Compatível com RUBI SC-200, GSC-200, ELLIP SC, e os transportadores SLAB TRANS H.D. MINI e SLIM EASY TRANS PLUS.
- Tela LED com várias funções: estado de ligado, estado de sucção, estado da bateria e estado de liberação.
- Bateria recarregável: 3,7 V, 0,9 Ah.
- Duração do bombeamento de ar contínuo: > 5 horas.
- Autonomia em uso normal: > 24 horas.
- Cabo de carregamento USB-C incluído.
- Liberação fácil: Sistema de dupla liberação: pressionando duas vezes o botão do pistão ou o botão de liberação da ventosa. OUTROS.
- Pressão máxima: 70 kPa (carga teórica: aprox. 224 kg. Carga máxima recomendada: 120 kg\*).

	REF.		
POWERVAC PISTON USB ENERGY PARA VENTOSAS	28845	60	24

# COMPLEMENTOS PARA A COLOCAÇÃO

2  
Cut & Drill

CATEGORIA: SUPERPRO



## BLOCO ABRASIVO.

- Para suavizar arestas de cerâmica.
- Dois grãos: fino e grosso.

	REF.		
BLOCO ABRASIVO	05972	5	539

CATEGORIA: PRO



## APLICADOR COLA TERMO-FUNDÍVEL

- Aplicador de 60 W., alto rendimento.
- 110-240V/50-60 Hz
- Compatível com barras de Ø11 a Ø12mm
- Cola termofundível universal.

	REF.		
APLICADOR COLA QUENTE	65940	6	432
COLA TERMOFUNDÍVEL 25 UN 195 MM	65946	10	800

# MESAS DE TRABALHO

3  
Set



CATEGORIA: SUPERPRO

## MESA DE TRABALHO 4 EM 1

- 4 funções em 1: Banco de trabalho, andaime, carrinho de mão e estrado de mecânico.
- Dobrável, fácil de transportar e acondicionar.
- Tabuleiro de dupla face: face de MDF (função banco de trabalho) e face de plástico de PP antideslizante (resto das funções). Facilmente substituíveis
- Reforço de aço inoxidável para trabalhos mais duros. Evita danos no tabuleiro de madeira.
- Transportador de ângulos e régua gravada no tabuleiro de madeira. Também inclui orifício para pequenas perfurações (máx. 25 mm) e encaixes na estrutura metálica para guardar pequenas ferramentas.
- Dimensões da mesa dobrada: 80x52x12,5cm.
- Dimensões da mesa desdobrada: 115x52x80cm.

	REF.		
MESA DE TRABALHO 4 EM 1	66924	1	16

CATEGORIA: PRO

USO: PROFISSIONAL

TRANSPORTÁVEL

## MESA DE TRABALHO RETRÁTIL



- Estrutura retrátil leve com alta capacidade de carga.
- Dimensões implantadas.
- 300 X 120 MESA: 75 x 300 x 120 cm.
- 120 X 120 MESA: 75 x 120 x 120 cm.
- Carga máxima (dependendo do material final):
- 300 X 120 MESA: 1500 kg.
- 120 X 120 MESA: 700 kg.

	REF.		
MESA DE TRABALHO RETRÁTIL 300X120	28917	1	9
MESA DE TRABALHO RETRÁTIL 120X120	28918		15

# RUBI LUMEO

1  
Prepare

CATEGORIA: PREMIUM

CAS BATERIA CAS COMPATÍVEL



18V

## RUBI LUMEO ENERGY CAS

- Luz de trabalho universal a bateria.
- Leve e potente para utilizadores profissionais.
- Extremamente robusta (IK07) e versátil com saída de luz ajustável em 5 níveis (de 400 a 4000 lúmens).
- Design elegante com alça de transporte e suporte para posicionamento flexível através da montagem direta TRIPÉ do acessório.
- Adequado para trabalhos internos e externos (IP67).
- Funciona com uma bateria CAS de 18V.
- Inclui uma pequena bateria sobressalente em caso de falha ou esgotamento da bateria.

	REF.		
RUBI LUMEO ENERGY CAS	10940	1	72

CATEGORIA: PREMIUM

## RUBI TRIPOD LUMEO

- O design prático do TRIPOD torna-o um acessório indispensável para o posicionamento de luzes de trabalho, especialmente para iluminar a área de trabalho específica.
- Extensível de 1,35 a 3 metros, o tripé oferece total flexibilidade para colocar a luz de trabalho na altura necessária e a opção de inclinar a luz montada para fornecer o ângulo de luz ideal.
- Com seu design extremamente compacto, o tripé é fácil e conveniente de transportar e instalar sempre que necessário.
- Possui função QUICK RELEASE e é feito de alumínio pintado de preto. O tripé é muito durável e pode ser usado tanto em ambientes internos quanto externos.
- Carga máxima 10 kg.
- A sua construção robusta torna-o seguro mesmo quando totalmente estendido.
- Peso líquido 6 kg.



	REF.	
RUBI TRIPOD LUMEO	10939	1

## MACETAS, MAÇOS E MARTELOS DE ENCOFRAR

• **MACETAS, MAÇOS E MARTELOS DE GRANDE QUALIDADE E COM DOIS TIPOS DE CABO: MADEIRA E RUBIFLEX.**

1  
Prepare

◆ CATEGORIA: SUPERPRO



### MACETA CABO SOFTGRIP

- Cabeça aço especial forjado, temperado e revestido.
- Cabeça ESPANHOL, acabamento com pintura electrostática na cor preta com as faces de impacto polidas.
- Cabo de PP com núcleo de fibra de vidro de secção resistente, óptima para a absorção de impactos. Aumenta a durabilidade do cabo.
- Fixação do cabo à cabeça mediante cunha cilíndrica de aço e selado com resina.
- Empunhadura bimatéria SIFTGRIP, anti-deslizante e superfície preparada para uma pega segura. Dimensões do cabo e da cabeça com distribuição geométrica dos pesos e distâncias para reduzir o contragolpe do impacto na mão.

	REF.		
MACETA CABO SOFTGRIP 700 GR.	71898	6	972
MACETA CABO SOFTGRIP 1000 GR.	71899		

◆ CATEGORIA: SUPERPRO



### MARTELO COFRAGEM CABO RUBIFLEX.

- Cabeça em aço especial forjado, temperado e revestido 800 gr. Dupla furação para cravo, uma delas com íman.
- Cabo ergonómico RUBIFLEX: Estrutura inquebrável com núcleo de fibra de vidro de secção, resistente. Excelente para amortecer os impactos, aumentando desta forma a duração do cabo. Acoplamento de segurança entre o cabo e a cabeça de aço através de cone invertido.

	REF.		
MARTELO ENCOFRADOR 500 MM	82986	6	192

◆ CATEGORIA: SUPERPRO



### PICADEIRAS PÁS-PICARETAS

- Fabricadas em aço temperado especial, altamente resistente ao desgaste e rotura.
- Tratamento térmico normalizado com a ponta temperada.

	REF.		
PICADEIRA PÁ-BICO 500 GR.	82980	6	360

## ESCOPROS E CINZEIS

• **VASTA GAMA DE ESCOPROS E CINZEIS.**

1  
Prepare

◆ CATEGORIA: SUPERPRO

### ESCOPROS PLANOS

- Fabricados em aço Cr-Va.
- Zona de corte forjada, temperada e revestida.
- Afiáveis



	REF.	
ESCOPRO 250X23X13 MM.	70916	10
ESCOPRO 300X23X13 MM.	70917	
ESCOPRO 350X23X13 MM.	70918	

◆ CATEGORIA: SUPERPRO

### CINZEIS BOCA LARGA

- Para retirar cerâmica aplicada. Especial para trabalhos de pavimento/revestimento a restaurar.
- Fabricados em aço Cr-Va.
- Zona de corte forjada, temperada e revestida.
- Afiáveis



	REF.		
CINZEL BOCA LARGA 250/60X26X13 MM..	70924	10	332



# PÁS

- PÁS COM CABO DE MADEIRA DE EUCALIPTO ENVERNIZADO E PONTAS ALTAMENTE RESISTENTES AO DESGASTE E ROPTURA.



▲ CATEGORIA: SUPERPRO	PEGA	PÁ REDONDA	▲ CATEGORIA: SUPERPRO	PEGA	PÁ QUADRADA
-----------------------	------	------------	-----------------------	------	-------------



## PÁ DE BICO CABO FORMATO "T".

- Pá com acabado em ponta.
- Cabo com pega em forma de "T".
- Madeira de eucalipto envernizado.

REF.  

PÁ BICO CABO TIPO "T"	82964	6	36
-----------------------	-------	---	----



## PÁ QUADRADA CABO FORMATO "T"

- Pá quadrada com cabo com pega em forma de T.
- Madeira de eucalipto envernizado.

REF.  

PÁ QUADRADA CABO TIPO "T"	82961	6	36
---------------------------	-------	---	----

▲ CATEGORIA: SUPERPRO	PEGA	PÁ REDONDA	▲ CATEGORIA: SUPERPRO	PEGA	PÁ QUADRADA
-----------------------	------	------------	-----------------------	------	-------------



## PÁ BICO CABO TIPO "Y" MADEIRA

- Pá com acabado em ponta.
- Cabo com pega de plástico em forma de "Y". Cabo ergonómico.
- Madeira de eucalipto envernizado.

REF.  

PÁ BICO CABO TIPO "Y" MADEIRA	82963	6	36
-------------------------------	-------	---	----



## PÁ QUADRADA CABO ANEL MADEIRA

- Pá quadrada com cabo com pega de plástico em forma de "Y". Cabo ergonómico. Madeira de eucalipto envernizado.

REF.  

PÁ QUADRADA CABO TIPO "Y" MADEIRA	82960	6	54
-----------------------------------	-------	---	----

# TURQUESES ESPECIAIS

- GRANDE VARIEDADE DE TURQUESES PARA O CORTE DE CERÂMICA.



▲ CATEGORIA: SUPERPRO	TURQUÊS RUSSA		
-----------------------	---------------	--	--



- Turquês para uso geral

REF.  

TURQUÊS RUSSA 220 MM.	71971	5	765
-----------------------	-------	---	-----

▲ CATEGORIA: SUPERPRO	TURQUÊS PARA MOSAICO.		▲ CATEGORIA: SUPERPRO	TURQUÊS LADRILHO	
-----------------------	-----------------------	--	-----------------------	------------------	--



- Turquês com ponta em Carburo de Tungsteno.
- Ideal para o corte de tiras de gresite.
- Punho bimaterial. Ergonómico.

REF.  

TURQUÊS PARA MOSAICO	71970	5	665
----------------------	-------	---	-----



- Turquês com ponta em Carburo de Tungsteno.
- Ideal para rectificar furos em azulejos e grés.
- Punho bimaterial. Ergonómico.

REF.  

TURQUÊS LADRILHO	65925	5	765
------------------	-------	---	-----

CATEGORIA: SUPERPRO

### TURQUÊS PARA PORCELÂNICO

- Especial para cortar tiras estreitas de 1 cm de largura máxima. Equipada com rodízios GOLD de carbono de tungsténio com tratamento superficial de Titânio, para uma maior duração. Mediante um simples movimento circular, os rodízios podem ser reposicionadas quando o seu vértice começa a estar gasto.
- Em caso de desgaste total, substituir o rolete pelo seu substituto correspondente, Cortante Ø 18 mm. GOLD (Ref. 01953).



CATEGORIA: SUPERPRO

### TURQUÊS PARA CERÂMICA

- Turquês com ponta em Carburo de Tungsteno.
- Ideal para rectificar cortes rectos em azulejo e grés.
- Punho bimatéria. Ergonómico.



	REF.		
TURQUÊS PARA PORCELÂNICO	83942	5	765

	REF.		
TURQUÊS PARA CERÂMICA	65926	6	-

## APLICADORES DE CIMENTO

### • APLICADORES DE CIMENTO DE JUNTAS. MODELO MANUAL.



CATEGORIA: SUPERPRO



### APLICADOR DE CIMENTO DE JUNTAS

- Aplicador de grande capacidade (650 cc) para a aplicação de massa de juntas.
- Estrutura leve construída em alumínio.
- Permite uma aplicação fácil, rápida e limpa.
- Reduz o consumo de massa de juntas e a sujidade posterior ao rejuntamento.
- Pressão regulável mediante gatilho.
- Boquilhas permutáveis e ajustáveis à largura de cada junta.
- Também utilizável para a aplicação de silicone e PU em cartuchos rígidos e flexíveis.
- Aplicação rápida e limpa.

	REF.	
APLICADOR CIMENTO JUNTAS 650CC	65990	1

CATEGORIA: SUPERPRO

### KIT SUBSTITUIÇÃO APLICADOR.

- Substituíveis aplicáveis ao aplicador eléctrico (ref. 66915) e ao aplicador manual (ref.65990).
- Inclui rosca, embolo de PU flexível e 3 boquilhas.



	REF.	
KIT SUBSTITUIÇÃO APLICADOR	65981	1

CATEGORIA: SUPERPRO

### BOQUILHAS SUBSTITUIÇÃO APLICADOR CIMENTO

- Substituíveis aplicáveis ao Aplicador Eléctrico e ao Aplicador Manual.
- Inclui 6 boquilhas.



	REF.		
BOQUILHAS SUBSTITUIÇÃO APLICADOR	65980	1	925



# ACESSÓRIOS

## PARA A COLOCAÇÃO E ACABAMENTOS EM CERÂMICA

---

Medição e nivelamento

Cruzetas

Sistemas de nivelção



# NÍVEIS

• VARIADA GAMA DE NIVES ADAPTADOS A CADA NECESSIDADE.



CATEGORIA: PRO



## NÍVEL RUBILEVEL

- Fabricados em perfil de alumínio.
- Base mecanizada até medidas de 100 cm para garantir uma precisão constante.
- Precisão: 0,5 mm/m.
- Três borbulhas para comprovar níveis horizontais, verticais e a 45°.

	REF.		
RUBILEVEL 40 CM.	76920	8	2400
RUBILEVEL 60 CM.	76922		1600
RUBILEVEL 80 CM.	76923		1120
RUBILEVEL 100 CM.	76924		252
RUBILEVEL 150 CM.	76926	2	448
RUBILEVEL 200 CM.	76927		

CATEGORIA: PRO



## NÍVEL RUBILEVEL MAGNET

- Fabricados em perfil de alumínio.
- Base mecanizada para garantir uma precisão constante e com ímãs de Neodímio inseridos para fixação em superfícies metálicas.
- Precisão: 0,5 mm/m.
- Três borbulhas para comprovar nivelamentos horizontais, verticais e a 45°.

	REF.		
RUBILEVEL MAGNET 50 CM.	76929	8	1920
RUBILEVEL MAGNET 60 CM.	76930		608
RUBILEVEL MAGNET 80 CM.	76931		1120

CATEGORIA: PRO



## NÍVEL RUBILEVEL ANTISHOCK

- Fabricados em perfil de alumínio de alta resistência.
- Dupla mecanização para garantir uma precisão constante quer na parte superior quer na base.
- Precisão: 0,5 mm/m.
- Três borbulhas para comprovar níveis horizontais, verticais e a 45°.
- Dupla asa bimaterial e ergonómica.
- Protectores de borracha nas extremidades.

	REF.		
RUBILEVEL ANTISHOCK 60 CM.	76932	8	672
RUBILEVEL ANTISHOCK 80 CM.	76933		384
RUBILEVEL ANTISHOCK 100 CM.	76934		392
RUBILEVEL ANTISHOCK 120 CM.	76935		

CATEGORIA: SUPERPRO



NÍVEL RUBILEVEL ALUCAST

- Fabricados em alumínio fundido
- Base mecanizada para garantir uma precisão constante.
- Precisão: 0,5 mm/m.
- Três borbulhas para comprovar níveis horizontais, verticais e a 45° (excepto nos modelos de 40 e 50 cm, apenas duas borbulhas: horizontal e vertical).

	REF.		
RUBILEVEL ALUCAST 60 CM.	76938	8	1600
RUBILEVEL ALUCAST 80 CM.	76939		1120

FITAS MÉTRICAS

• FITAS MÉTRICAS DE PRECISÃO HOMOLOGADAS.



CATEGORIA: SUPERPRO



FITAS MÉTRICAS RUBIFLEX

- Carcaça ergonómica de plástico técnico e borracha.
- Fitas métricas de precisão homologadas. Classe II
- Topo de cinta magnético.

	REF.		
FITA MÉTRICA RUBIFLEX 5MX19MM	75901	12	864
FITA MÉTRICA RUBIFLEX 8MX25MM	75902		576

CATEGORIA: SUPERPRO



FITAS MÉTRICAS IRONBLADE

- Carcaça metálica recoberta de borracha para melhor pega.
- Fitas métricas de precisão homologadas. Classe II
- Bloqueio automático da fita.

	REF.		
FITA MÉTRICA IRONBLADE 5MX19MM	75904	12	720
FITA MÉTRICA IRONBLADE 5 M. X 25 MM. DUPLA MARCAÇÃO.	75909		576
FITA MÉTRICA IRONBLADE 8MX25MM	75905		720

PRUMOS, ESQUADROS

• PRUMOS DE DIFERENTES PESOS. MODELO CON IMÁN EN EL DIÁBOLO.



CATEGORIA: SUPERPRO



FIOS-DE-PRUMO

- Comprimento do fio: 5 m.
- Inclui guia de madeira.
- Embalagem blister.

	REF.		
FIO-DE-PRUMO 600 GR.	70964	6	480

CATEGORIA: SUPERPRO



ESQUADROS

- Tubo quadrado secção 40x20 mm, com grande rigidez dimensional.
- Com tratamento bicromado.

	REF.		
ESQUADRO 60 CM	60993	1	180
ESQUADRO 80 CM	60994		100

# CRUZETAS

• PARA A CORRECTA COLOCAÇÃO DE CERÂMICA. MATERIAL BASE DE QUALIDADE, SEM IMPUREZAS NEM IMPERFEIÇÕES.

3  
Set

▲ CATEGORIA: SUPERPRO

## CRUZETAS 1MM.

- Cruzeta para revestimentos e pavimentos com junta mínima.
- Material base de qualidade, sem impurezas nem imperfeições.



REF.  



CRUZETAS PARA JUNTAS 1 MM. 300 U.	02911	10	1200
CRUZETAS PARA JUNTAS 1 MM. 1000 U.	02030	1	-

▲ CATEGORIA: SUPERPRO

## CRUZETAS 1,5 MM.

- Cruzeta para revestimentos e pavimentos com junta mínima.
- Material base de qualidade, sem impurezas nem imperfeições.



REF.  

CRUZETAS PARA JUNTAS 1.5 MM. 300 U.	02912	10	960
CRUZETAS PARA JUNTAS 1.5 MM. 1000 U.	02031	1	-

▲ CATEGORIA: SUPERPRO

## CRUZETAS 2 MM.

- Cruzeta para revestimentos e pavimentos com junta mínima.
- Material base de qualidade, sem impurezas nem imperfeições.



REF.  



CRUZETAS PARA JUNTAS 2 MM. 300 U.	02901	10	1680
CRUZETAS PARA JUNTAS 2 MM. 1000 U.	02000	1	768

▲ CATEGORIA: SUPERPRO

## CRUZETAS 2 MM. L

- Cruzeta para cerâmicas de grande formato e rectificadas.
- Material base de qualidade, sem impurezas nem imperfeições.



REF.  

CRUZETAS PARA JUNTAS 2 MM. L 300 U.	02952	10	960
CRUZETAS PARA JUNTAS 2 MM. L 1000 U.	02972	1	378

▲ CATEGORIA: SUPERPRO

## CRUZETAS 3 MM.

- Cruzeta para pavimentos com junta fina.
- Material base de qualidade, sem impurezas nem imperfeições.



REF.  

CRUZETAS PARA JUNTAS 3 MM. 200 U.	02902	10	1200
CRUZETAS PARA JUNTAS 3 MM. 1000 U.	02001	1	324

▲ CATEGORIA: SUPERPRO

## CRUZETAS 3 MM. L "REFORÇADAS"

- Cruzeta para cerâmicas de grande formato e rectificadas.
- Material base de qualidade, sem impurezas nem imperfeições.
- Geometria interna redesenhada. Maior resistência à flexão.
- Ideal para revestimentos verticais com grandes formatos.



REF.  

CRUZETAS PARA JUNTAS 3 MM. L 200 U.	02953	10	
CRUZETAS PARA JUNTAS 3 MM. L 1000 U.	02973	1	270

▲ CATEGORIA: SUPERPRO

## CRUZETAS 4 MM. "REFORÇADAS"

- Cruzeta para pavimentos.
- Material base de qualidade, sem impurezas nem imperfeições.
- Geometria interna redesenhada. Maior resistência à flexão.
- Ideal para revestimentos verticais com grandes formatos.



REF.  



CRUZETAS PARA JUNTAS 4 MM. 200 U.	02954	10	960
CRUZETAS PARA JUNTAS 4 MM. 1000 U.	02974	1	216

▲ CATEGORIA: SUPERPRO

## CRUZETAS 5 MM.

- Cruzeta para pavimentos.
- Material base de qualidade, sem impurezas nem imperfeições.
- Estrutura oca com reforços internos. Suporta as tensões e permite a entrada de material de colagem.



REF.  

CRUZETAS PARA JUNTAS 5 MM. 100 U.	02903	10	960
CRUZETAS PARA JUNTAS 5 MM. 1000 U.	02002	1	-

CATEGORIA: SUPERPRO



**CRUZETAS 6 MM.**

- Cruzeta para pavimentos.
- Material de qualidade, sem impurezas e sem imperfeições.
- Estrutura oca com reforços internos. Suporta as tensões e permite a entrada do material colante.

REF.

<b>CRUZETAS PARA JUNTAS 6 MM. 100 U.</b>	02036	10	540
--	-------	----	-----

CATEGORIA: SUPERPRO



**CRUZETAS 7 MM.**

- Cruzeta para pavimentos.
- Material de qualidade, sem impurezas e sem imperfeições.
- Estrutura oca com reforços internos.
- Suporta as tensões e permite a entrada do material colante.

REF.

<b>CRUZETAS PARA JUNTAS 7 MM. 100 U.</b>	02904	10	540
--	-------	----	-----

CATEGORIA: SUPERPRO



**CRUZETAS 10 MM.**

- Cruzeta para formatos rústicos e industriais.
- Material base de qualidade, sem impurezas nem imperfeições.
- Estrutura oca com reforços internos. Suporta as tensões e permite a entrada de material de colagem.

REF.

<b>CRUZETAS PARA JUNTAS 10 MM. 50 U.</b>	02905	10	540
--	-------	----	-----

CATEGORIA: SUPERPRO



**"T" PARA JUNTAS 2 MM.**

- Material base de qualidade sem impurezas nem imperfeições.

REF.

<b>"T" PARA JUNTAS 2 MM. [8-300 UN.]</b>	02861	10	
<b>"T" PARA JUNTAS 2 MM. [8-1000 UN.]</b>	02864	1	540

CATEGORIA: SUPERPRO



**"T" PARA JUNTAS 3 MM.**

- Material base de qualidade, sem impurezas nem imperfeições.

REF.

<b>T PARA JUNTAS 1/8" [200 PC.] BAG</b>	02923	10	1680
<b>T PARA JUNTAS 3 MM. 1000 U.</b>	02063	1	540

CATEGORIA: SUPERPRO



**"T" PARA JUNTAS 5 MM.**

- Material base de qualidade, sem impurezas nem imperfeições.
- Estrutura oca com reforços internos. Suporta as tensões e permite a entrada de material de colagem.

REF.

<b>T PARA JUNTAS 3/16" (100 PC.) BAG</b>	02924	10
--	-------	----

CATEGORIA: SUPERPRO



**"T" PARA JUNTAS 10 MM.**

- Material base de qualidade, sem impurezas nem imperfeições.
- Estrutura oca com reforços internos. Suporta as tensões e permite a entrada de material de colagem.

REF.

<b>T PARA JUNTAS 10 MM. 50 U.</b>	02926	10
-----------------------------------	-------	----

CATEGORIA: SUPERPRO



**CUNHAS**

- Cunhas para revestimentos.

REF.

<b>CUNHAS PARA REVESTIMENTO 5 MM (8-250U)</b>	02396		1600
<b>CUNHAS PARA LADRILHOS</b>	02950	10	1500
<b>CUNHAS PARA REVESTIMENTO 7,5 MM (8-250U)</b>	02397		1800
<b>CUNHAS 7,5 MM.</b>	02951		960

▲ CATEGORIA: SUPERPRO

### DISPLAY BOX

• Unidade de venda indivisível. Contém bolsas com etiqueta.



	REF.			
CRUZETAS 1 MM. (42 X 8-300 UN.) DISPLAY BOX	02123	42	300	32
CRUZETAS 1,5 MM. (36 X 8-300 UN.) DISPLAY BOX	02124	36		
CRUZETAS 2 MM. (48 X 8-300 UN.) DISPLAY BOX	02125	48		
CRUZETAS 3 MM. (42 X 8-200 UN.) DISPLAY BOX	02127	42	200	
CRUZETAS 5 MM. (36 X 8-100 UN.) DISPLAY BOX	02130	36	100	30
CRUZETAS 7 MM. (16 X 8-100 UN.) DISPLAY BOX	02132	16		
CRUZETAS 10 MM. (18 X 8-50 UN.) DISPLAY BOX	02135	18	50	32
CUNHAS 5 MM. (48 X 8-500 UN.) DISPLAY BOX	02279	48	500	30



# CONSUMO

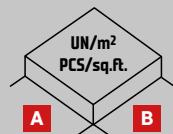

A		inch														B						
		6	9	12	16	18	20	24	30	32	36	40	48	60	72			80	96	120	128	144
cm		8	5,3	6	4,5	4	3,6	3	3,2	3	2,7	2,4	2	2	1,7	1,8	1,5	1,4	1,5	1,3	6	
	20	50		3,6	4,0	3,0	2,7	2,4	2,0	2,1	2,0	1,8	1,6	1,3	1,3	1,1	1,2	1,0	0,9	1,0	0,9	9
	25	40	32		4	3	2,7	2,4	2	2	1,9	1,7	1,5	1,3	1,2	1	1,1	0,9	0,8	0,8	0,8	12
	30	50	40	44		2,3	2	1,8	1,5	1,5	1,4	1,3	1,1	0,9	0,9	0,8	0,8	0,7	0,6	0,6	0,6	16
	40	38	30	33	25		1,8	1,6	1,3	1,3	1,3	1,1	1	0,8	0,8	0,7	0,7	0,6	0,5	0,6	0,5	18
	45	33	27	30	22	20		1,4	1,2	1,2	1,1	1	0,9	0,8	0,7	0,6	0,6	0,5	0,5	0,5	0,5	20
	50	30	24	27	20	18	16		1	1	0,9	0,8	0,8	0,6	0,6	0,5	0,5	0,4	0,4	0,4	0,4	24
	60	25	20	22	17	15	13	11		1	0,9	0,8	0,7	0,6	0,6	0,5	0,5	0,4	0,4	0,4	0,3	30
	75	27	21	22	17	15	13	11	11		0,8	0,8	0,7	0,6	0,5	0,4	0,5	0,4	0,3	0,4	0,3	32
	80	25	20	21	16	14	13	10	10	9		0,7	0,6	0,5	0,5	0,4	0,4	0,3	0,3	0,3	0,3	36
	90	22	18	19	14	12	11	9	9	8	7		0,5	0,5	0,4	0,4	0,4	0,3	0,3	0,3	0,3	40
	100	20	16	19	13	11	10	8	8	8	7	6		0,4	0,4	0,3	0,3	0,3	0,2	0,2	0,2	48
	120	17	13	14	10	9	8	7	7	6	6	5	4		0,3	0,3	0,3	0,2	0,2	0,2	0,2	60
	150	17	13	13	10	9	8	7	6	6	5	5	4	4		0,2	0,2	0,2	0,2	0,2	0,2	72
	180	14	11	11	8	7	7	6	5	5	4	4	3	3	2		0,2	0,2	0,2	0,2	0,2	80
	200	15	12	12	9	8	7	6	5	5	4	4	3	3	3	3		0,2	0,1	0,1	0,1	96
	240	13	10	10	7	6	6	5	4	4	4	3	3	3	2	2	2		0,1	0,1	0,1	120
	300	12	9	9	7	6	5	4	4	4	3	3	3	2	2	2	2	1		0,1	0,1	128
320	13	10	9	7	6	6	5	4	4	3	3	3	2	2	2	2	1	1		0,1	144	
360	11	9	8	6	6	5	4	4	3	3	3	2	2	2	2	1	1	1	1			
		20	25	30	40	45	50	60	75	80	90	100	120	150	180	200	240	300	320	360		

FORMATOS QUADRADOS		
cm / inch	x m2 / x10 sq.ft.	x m2 / x10 sq.ft.
10 X 10 4" X 4"	140	230
15 X 15 6" X 6"	63	103
20 X 20 8" X 8"	35	58
30 X 30 12" X 12"	16	26
33 X 33 13" X 13"	13	22
40 X 40 16" X 16"	9	15
45 X 45 18" X 18"	7	12
50 X 50 20" X 20"	6	10
60 X 60 24" X 24"	4	7
75 X 75 30" X 30"	3	5
80 X 80 31" X 31"	3	4
90 X 90 35" X 35"	2	3

FORMATOS RECTANGULARES		
cm / inch	x m2 / x10 sq.ft.	x m2 / x10 sq.ft.
15 X 60 6" X 24"	16	26
15 X 90 6" X 35"	10	18
15 X 120 6" X 47"	8	13
20 X 40 8" X 16"	18	29
20 X 60 8" X 24"	12	20
20 X 80 8" X 31"	9	15
20 X 100 8" X 40"	7	12
25 X 100 10" X 40"	6	10
30 X 60 12" X 24"	8	13
30 X 90 12" X 35"	6	9
30 X 120 12" X 48"	4	7
40 X 80 16" X 31"	5	8

GRANDES FORMATOS ESPECIAIS		
cm / inch	x pz.	x pz.
100 X 150 40" X 59"	2	4
100 X 300 40" X 118"	2	4
120 X 120 48" X 48"	2	4
120 X 360 48" X 142"	2	4
150 X 150 59" X 59"	2	4
150 X 300 59" X 118"	2	4

## DELTA LEVEL SYSTEM

3  
Set

- SISTEMA ESPECIALMENTE INDICADO PARA A COLOCAÇÃO DE LADRILHOS RETIFICADOS.
- EVITA OS DESNÍVEIS DURANTE A COLOCAÇÃO DO MATERIAL CERÂMICO, TANTO NO PAVIMENTO COMO NO REVESTIMENTO.
- PARA FORMATOS DE 30X30 CM E SUPERIORES. SEMPRE COM DUPLO VINCO.
- USO FÁCIL E INTUITIVO.
- RETIRADA DO SISTEMA POR IMPACTO (CHUTO OU PONTAPÉ). SEMPRE NO SENTIDO DA JUNTA.
- GARANTIA DE PLANURA E REGULARIDADE DA SUPERFÍCIE DE COLOCAÇÃO.
- CUNHAS REUTILIZÁVEIS.
- ALICATES ROBUSTOS COM AJUSTE RÁPIDO DE PRESSÃO CONFORME A ESPESSURA DA TELHA.

CATEGORIA: SUPERPRO



### KIT DELTA LEVEL SYSTEM

• Kit composto por: 1 alicate, 100 abraçadeira e 100 cunhas reutilizáveis.

	REF.		
KIT DELTA LEVEL SYSTEM 1MM (3-12MM)	03956	1	80
KIT DELTA LEVEL SYSTEM 1,5MM (3-12MM)	03957		
KIT DELTA LEVEL SYSTEM 2MM (3-12MM)	03958		

CATEGORIA: SUPERPRO



PATENTED

### CUNHA DELTA LEVEL SYSTEM N

- Evita a geração de desníveis durante a colocação de peças cerâmicas, tanto em pavimentos como em revestimentos.
- Recomendado para formatos de 30X30 e superiores, sempre com dupla colagem.

	REF.		
CUNHA DELTA LEVEL SYSTEM N (B-100 UN)	03952	12	192
CUNHA DELTA LEVEL SYSTEM N (B-200 UN)	03953	13	104
CUNHA DELTA LEVEL SYSTEM N (B-400 UN)	03954	6	48
CUNHA DELTA LEVEL SYSTEM N (C-1200 UN)	03955	1	16

CATEGORIA: SUPERPRO



PATENTED

### ALICATE DELTA LEVEL SYSTEM FAST-FIX

- Sistema de regulação FAST-FIX. Sem parafusos, mais rápido e intuitivo.
- Fabricado em aço, com pegas bi-material Soft-grip, para uma maior ergonomia.
- Capa protectora na alavanca de pressão para evitar danos na peça cerâmica.

	REF.		
ALICATE DELTA LEVEL SYSTEM FAST-FIX	03901	6	240

CATEGORIA: PRO



NEW!

### ALICATE AJUSTÁVEL

- Novos alicates compatíveis com os sistemas de cunha larga e estreita.
- Maior curso para ajuste fácil e rápido das cunhas.
- O alicate só será ajustado no primeiro aperto, posteriormente não será necessário modificar a posição do mesmo, para apertar as cunhas.
- Bocal duplo intercambiável de fácil ajuste, para cunha larga e cunha estreita.
- Bloqueio de curso incorporado para evitar quebras por esforço excessivo.
- Compatível com cunhas RUBI DELTA.

	REF.	
ALICATE AJUSTÁVEL	07942	1

CATEGORIA: SUPERPRO

### ABRÇAÇADEIRA DELTA LEVEL SYSTEM

- Clipes para o sistema de cunhas DELTA Level System. Altamente reforçados para máxima durabilidade. Evitam quebras indesejadas durante a utilização. Fáceis de remover com um pontapé ou um martelo. Identificação visual da espessura através de um código de cores.
- Diferentes modelos disponíveis:
- Tira de 0,5 mm / 1 mm / 1,5 mm e 2 mm para ladrilhos de 3 a 12 mm.
- Tira de 1,5 mm e 2 mm para ladrilhos de 11 a 20 mm.
- Tira de 3 mm e 5 mm para ladrilhos de 6 a 15 mm.
- Tira de 5 mm para ladrilhos de 13 a 20 mm.



	REF.	✂/📦	📄	📦
ABRÇAÇADEIRA 3-12MM 0,5MM DELTA LEVEL SYSTEM (B-100 UN)	03929	100	22	352
ABRÇAÇADEIRA 3-12MM 0,5MM DELTA LEVEL SYSTEM (B-200 UN)	03930	200	21	168
ABRÇAÇADEIRA 3-12MM 0,5MM DELTA LEVEL SYSTEM (B-400 UN)	03931	400	13	104
ABRÇAÇADEIRA 3-12MM 0,5MM DELTA LEVEL SYSTEM (C-2400 UN)	03932	2400	1	16
ABRÇAÇADEIRA 3-12MM 1MM DELTA LEVEL SYSTEM (B-100 UN)	02850	100	22	352
ABRÇAÇADEIRA 3-12MM 1MM DELTA LEVEL SYSTEM (B-200 UN)	02851	200	21	168
ABRÇAÇADEIRA 3-12MM 1MM DELTA LEVEL SYSTEM (B-400 UN)	02839	400	13	104
ABRÇAÇADEIRA 3-12MM 1MM DELTA LEVEL SYSTEM (C-2400 UN)	02870	2400	1	16
ABRÇAÇADEIRA 3-12MM 1,5MM DELTA LEVEL SYSTEM (B-100 UN)	02840	100	22	352
ABRÇAÇADEIRA 3-12MM 1,5MM DELTA LEVEL SYSTEM (B-200 UN)	02841	200	21	168
ABRÇAÇADEIRA 3-12MM 1,5MM DELTA LEVEL SYSTEM (B-400 UN)	02842	400	13	104
ABRÇAÇADEIRA 3-12MM 1,5MM DELTA LEVEL SYSTEM (C-2400 UN)	02855	2400	1	16
ABRÇAÇADEIRA 3-12MM 2MM DELTA LEVEL SYSTEM (B-100 UN)	02852	100	22	352
ABRÇAÇADEIRA 3-12MM 2MM DELTA LEVEL SYSTEM (B-200 UN)	02853	200	24	192
ABRÇAÇADEIRA 3-12MM 2MM DELTA LEVEL SYSTEM (B-400 UN)	02854	400	13	104
ABRÇAÇADEIRA 3-12MM 2MM DELTA LEVEL SYSTEM (C-2400 UN)	02856	2400	1	16
ABRÇAÇADEIRA 6-15MM 3MM DELTA LEVEL SYSTEM (B-100 UN)	02866	100	20	320
ABRÇAÇADEIRA 3-12MM 3MM DELTA LEVEL SYSTEM (B-200 UN)	02867	200	21	168
ABRÇAÇADEIRA 6-15MM 3MM DELTA LEVEL SYSTEM (B-400 UN)	02868	400	11	88
ABRÇAÇADEIRA 6-15MM 3MM DELTA LEVEL SYSTEM (C-2400 UN)	02869	2400	1	16
ABRÇAÇADEIRA 6-15MM 3MM DELTA LEVEL SYSTEM (B-400 UN)	06828	400	11	88
ABRÇAÇADEIRA 6-15MM 3MM DELTA LEVEL SYSTEM (C-2400 UN)	06829	2400	1	16
ABRÇAÇADEIRA 11-20MM 2MM DELTA LEVEL SYSTEM (B-100 UN)	02858	100	20	320
ABRÇAÇADEIRA 11-20MM 1,5MM DELTA LEVEL SYSTEM (B-100 UN)	02846			
ABRÇAÇADEIRA 13-20MM 5MM DELTA LEVEL SYSTEM (B-100 UN)	06981			

CATEGORIA: SUPERPRO

### PROTECTOR DE CERÂMICA DO NIVELAMENTO

- Para proteger as peças cerâmicas contra riscos ou danos abrasivos causados pelo atrito entre o sistema de nivelamento e as peças delicadas, especialmente na presença de areia ou partículas duras.
- Compatível com o Sistema de Nivelamento DELTA e o Sistema de Nivelamento CYCLONE.
- Reutilizável.



PATENT PENDING

	REF.	✂/📦	📄	📦
PROTECTOR DE CERÂMICA DO NIVELAMENTO	16902	100	4,9 kg	6

## CYCLONE LEVEL SYSTEM

3  
Set

- SISTEMA PARA FACILITAR A COLOCAÇÃO DE PEÇAS CERÂMICAS, ELIMINANDO AS IRREGULARIDADES NA COLOCAÇÃO E MELHORANDO ASSIM O RESULTADO FINAL.
- NÃO É NECESSÁRIO NENHUMA FERRAMENTA PARA A SUA APLICAÇÃO.
- USO FÁCIL, RÁPIDO E INTUITIVO.
- CAMPÂNULA GRANDE E ERGONÓMICA. NO FERRE OS DEDOS AO APETAR.
- GARANTE A PLANITUDE E RUGULARIDADE DA SUPERFÍCIE DE COLOCAÇÃO.
- REMOÇÃO POR SISTEMA DE IMPACTO (PÉ OU MAÇO). SEMPRE NO SENTIDO DA JUNTA.
- CAMPÂNUAS REUTILIZÁVEIS.
- A BASE DA CUNHA ASSEGURA UMA TENSÃO CONTÍNUA ENTRE A CUNHA E A ABRAÇADEIRA.
- CON RANURAS LATERALES DE LA BASE DE LA BRIDA, QUE FACILITAN EL TRASVASE DEL ADHESIVO MEJORANDO DE ESE MODO LA HUMECTACIÓN DE LA BALDOSA CERÁMICA
- SISTEMA DE REGULAÇÃO DE APERTO EM FUNÇÃO DA ESPESSURA DA PEÇA CERÂMICA.
- RECOMENDADO PARA PEÇAS COM ESPESSURA DE 3 A 20 MM.

CATEGORIA: SUPERPRO



### KIT CYCLONE

- Kit composto por 300 abraçadeiras e 100 campânulas reutilizáveis.
- Embalado num prático balde.

	REF.		
KIT CYCLONE L.S. 1,5 MM	35964	3	50
KIT CYCLONE L.S. 3 MM	35965		
KIT CYCLONE L.S. 5 MM	35903	1	

CATEGORIA: SUPERPRO



PATENTED

### CAMPÂNUAS CYCLONE

- Reutilizável.
- Ergonómico. Fácil de segurar graças ao formato e acabamento dos pontos de aderência. Grande diâmetro para melhor posicionamento.
- Dimensões: 59 x 59 x 38 mm
- Fornecido em recipiente reutilizável.

	REF.			
CAMPÂNULA CYCLONE (B-100)	35949	100	1	80
CAMPÂNULA CYCLONE (B-300)	35950	300		32
CAMPÂNUAS CYCLONE L.S.(C-500)	35977	500		-
CAMPÂNULA CYCLONE (C-1200)	35951	1200		16

CATEGORIA: SUPERPRO



PATENT PENDING

### PROTETOR DE CERÂMICA DO NIVELAMENTO

- Para proteger as peças cerâmicas contra riscos ou danos abrasivos causados pelo atrito entre o sistema de nivelamento e as peças delicadas, especialmente na presença de areia ou partículas duras.
- Compatível com o Sistema de Nivelamento DELTA e o Sistema de Nivelamento CYCLONE.
- Reutilizável.

	REF.				
PROTETOR DE CERÂMICA DO NIVELAMENTO	16902	100	4,9 kg	6	144

CATEGORIA: SUPERPRO



**BASE PLANA CYCLONE**

- Grande resistência, evitam rupturas indesejadas durante a colocação. Fácil remoção por pontapé ou martelo.
- Abraçadeiras base plana de 1, 1,5, 2, 3, 5 mm.
- Identificação visual da espessura por cores.

	REF.			
BASE PLANA 1 MM CYCLONE L.S.(B-100)	35937	100	36	432
BASE PLANA 1 MM CYCLONE L.S.(B-300)	35938	300	12	144
BASE PLANA 1 MM CYCLONE L.S.(C-2400)	35939	2400	1	20
BASE PLANA 1,5 MM CYCLONE L.S.(B-100)	35940	100	36	432
BASE PLANA 1,5 MM CYCLONE L.S.(B-300)	35941	300	12	144
BASE PLANA 1,5 MM CYCLONE L.S.(C-400)	35978	500		
BASE PLANA 1,5 MM CYCLONE L.S.(C-2400)	35942	2400	1	16
BASE PLANA 2 MM CYCLONE L.S.(B-100)	35943	100	36	432
BASE PLANA 2 MM CYCLONE L.S.(B-300)	35944	300	12	144
BASE PLANA 2 MM CYCLONE L.S.(C-2400)	35945	2400	1	16
BASE PLANA 3 MM CYCLONE L.S.(B-100)	35946	100	36	432
BASE PLANA 3 MM CYCLONE L.S.(B-300)	35947	300	12	144
BASE PLANA 3 MM CYCLONE L.S.(C-400)	35979	500		
BASE PLANA 3 MM CYCLONE L.S.(C-2400)	35948	2400	1	16
BASE PLANA 5 MM CYCLONE L.S.(B-100)	35900	100	36	432
BASE PLANA 5 MM CYCLONE L.S.(B-300)	35901	300	12	144
BASE PLANA 5 MM CYCLONE L.S.(C-2400)	35902	2400	1	16

CATEGORIA: SUPERPRO



**BASE CRUZ CYCLONE**

- Disponíveis em vários modelos:
- Abraçadeiras base cruz de 1, 1,5, 2, 3 mm.
- Identificação visual da espessura por cores.

	REF.			
BASE CRUZ 1,5 MM CYCLONE L.S.(B-300)	35953	300	12	432
BASE CRUZ 3 MM CYCLONE L.S.(B-300)	35956			144

CATEGORIA: SUPERPRO



**BASE T CYCLONE**

- Disponíveis em vários modelos:
- Abraçadeira base em T de 1,5 e 3 mm.
- Identificação visual de espessura por cores.

	REF.			
BASE T 1,5 MM CYCLONE L.S.(B-100)	35958	100	36	
BASE T 3 MM CYCLONE L.S. (B-100)	35961			432

## RESCUE LEVEL SYSTEM

3  
Set

- CLIPES RECUPERÁVEIS COM BASE EM T METÁLICA PARA SITUAÇÕES EM QUE UM CLIPE SE PARTE QUANDO AS PEÇAS CERÂMICAS JÁ FORAM COLOCADOS.
- FÁCIL DE INSTALAR GRAÇAS À SUA BASE EM FORMA DE SETA QUE INDICA A POSIÇÃO DA BASE E À LONGA ÁREA DE FIXAÇÃO DO CLIPE, O QUE NOS PERMITE SEGURÁ-LO FACILMENTE DURANTE O PROCESSO DE INSTALAÇÃO DA TAMPA.
- BASE METÁLICA REUTILIZÁVEL EM CONDIÇÕES NORMAIS DE UTILIZAÇÃO.
- CASO NÃO SEJA POSSÍVEL REMOVER O CLIPE PORQUE ELE FICA PRESO AO AZULEJO APÓS O ADESIVO SECAR DEVIDO A UMA INSTALAÇÃO INADEQUADA, O CLIPE PODE SER QUEBRADO NA SUA BASE GIRANDO-O.
- EVITE DANIFICAR ACIDENTALMENTE AS PEÇAS CERÂMICAS AO REMOVER O SISTEMA: COR AMARELA BRILHANTE PARA DISTINGUI-LO FACILMENTE DE OUTRAS BASES.

▲ CATEGORIA: SUPERPRO

NEW!



### KIT RESCUE LEVEL SYSTEM

- Clipes recuperáveis com base em T metálica para situações em que um clipe se parte quando as peças cerâmicas já foram colocados.
- Fácil de instalar graças à sua base em forma de seta que indica a posição da base e à longa área de fixação do clipe, o que nos permite segurá-lo facilmente durante o processo de instalação da tampa.
- Base metálica reutilizável em condições normais de utilização.
- Caso não seja possível remover o clipe porque ele fica preso ao azulejo após o adesivo secar devido a uma instalação inadequada, o clipe pode ser quebrado na sua base girando-o.
- Evite danificar acidentalmente as peças cerâmicas ao remover o sistema: cor amarela brilhante para distingui-lo facilmente de outras bases.
- O kit é composto por 100 clipes reutilizáveis e 100 tampas ciclônicas reutilizáveis.
- Embalado num prático balde.

	REF.	
KIT RESCUE LEVEL SYSTEM	35976	1

▲ CATEGORIA: SUPERPRO

NEW!



### CLIP REUTILIZÁVEL RESCUE LEVEL SYSTEM

- Evite danificar acidentalmente o azulejo ao remover o sistema: a sua cor amarela brilhante distingue-o facilmente de outras bases.
- Deve ser utilizado com tampas Cyclone ou compatíveis com Cyclone L.S.
- Largura mínima da junta de rejuntamento: 1,5 mm (1/16").
- Espessura máxima do azulejo: 20 mm (3/4").

	REF.	
CLIP REUTILIZÁVEL RESCUE LEVEL SYSTEM	35975	1





# CONDUTAS PARA ENTULHO E BALDES

---

Condutas para entulho  
Productos de plástico para a construção



**RUBI**  
**FLEXTUB N.3**  
**HEAVY DUTY**  
40L / 10.5 gal

Steve Lavrijssen, RUBI CREATOR

## CONDUTAS DE PLÁSTICO PARA ENTULHO "LIGHTCHUTE"

- AS CONDUTAS DE PLÁSTICO PARA ENTULHOS SÃO UMA OPÇÃO ECONÓMICA E SEGURA PARA TRANSLADAR OS RESÍDUOS DE OBRA DE PISOS ELEVADOS PARA CONTENTORES DE RESÍDUOS. A SUA FACILIDADE DE USO FAZEM COM QUE A SUA UTILIZAÇÃO SEJA MUITO INTERESSANTE EM QUALQUER OBRA COM VÁRIOS PISOS. AS CONDUTAS DE RESÍDUOS SÃO ESPECIALMENTE RECOMENDÁVEIS EM AMBIENTES URBANOS.
- INTERIOR NERVADO CONTRA O DESGASTE. MAIOR DURABILIDADE.
- REDUÇÃO DE PÓ.
- MONTAGEM FÁCIL E RÁPIDA. EQUIPADA COM SISTEMA DE ENCAIXE RÁPIDO.
- EMPILHÁVEL. ECONOMIA DE ESPAÇO NO ARMAZENAMENTO E TRANSPORTE.
- VASTA GAMA DE ACESSÓRIOS.



### ▲ CATEGORIA: SUPERPRO



### BOCA P/CONDUTA PLÁSTICO "LIGHTCHUTE"

- Boca de descarga para a gama de tubos de descida LIGHTCHUTE.
- Compatível com seção inicial e seções intermediárias.
- EXCELENTE resistência ao impacto, devido à deformação.
- Maior DURABILIDADE
- Paredes de 6 mm de espessura com interior estriado para REDUZIR o desgaste.
- REDUÇÃO de poeira.
- Equipado com correntes de 6 mm EXTRA-REINFORCED. que cumprem com a norma DIN 763.
- Seção intermediária intermediária de bloqueio de corrente de 3 mm.
- Montagem rápida e fácil, com engate rápido.
- Empilhável, para economizar espaço.



REF.



BOCA P/CONDUTA PLÁSTICO "LIGHTCHUTE"	88765	485 mm	450 mm	54 cm	50 cm	6 mm	5,7 kg	1	28
--------------------------------------	-------	--------	--------	-------	-------	------	--------	---	----

### ▲ CATEGORIA: SUPERPRO



### CONDUTA PLÁSTICO REFORÇADO RECTA "LIGHTCHUTE"

- Acoplável a conduta com boca e a todos os acessórios para condutas.



REF.



CONDUTA PLÁSTICO REFORÇADO RECTA	88760	470 mm	380 mm	107 cm	100 cm	6 mm	8,4 kg	1	24
----------------------------------	-------	--------	--------	--------	--------	------	--------	---	----

## ACESSÓRIOS PARA CONDUTAS DE ENTULHOS

- AMPLA GAMA DE ACESSÓRIOS PARA AS CONDUTAS DE BORRACHA E PLÁSTICO.
- PERMITEM A ANCORAGEM À OBRA E ANDAIMES DE FORMA RÁPIDA, SEGURA E CÔMODA.





CATEGORIA: PREMIUM



### SUPORTE FIXAÇÃO ANDAIME CONDUTA

- Peça de ancoragem das condutas ao andaime.
- Reforçado. Suporta o peso das condutas que dele dependam.
- Fácil ancoragem ao andaime.
- Para maior segurança recomenda-se a instalação intermédia na coluna. Correctamente a cada 15 metros de condutas.

	REF.		
FIXAÇÃO ANDAIME PARA CONDUTA	88517	1	5



## BALDES DE PLÁSTICO "LIGHTBUCK"

- OS BALDES DE PLÁSTICO DE ALTA QUALIDADE SÃO UMA OPÇÃO A CONSIDERAR. A GAMA DE BALDES DE PLÁSTICO ESTÁ DISPONÍVEL COM CAPACIDADES DE 10, 12, 15 E 22 LITROS.
- AS CARACTERÍSTICAS COMUNS AOS CUBOS DE PLÁSTICO SÃO:
- FABRICADOS COM POLIETILENO DE ALTA QUALIDADE. MAIOR ROBUSTEZ.
- INDICADOS PARA TODO O TIPO DE TRABALHOS, QUER NA CONSTRUÇÃO QUER EM OUTROS SERVIÇOS.
- PAREDES DE GRANDE ESPESSURA PARA UMA MAIOR RESISTÊNCIA.



CATEGORIA: PRO



### BALDE PLÁSTICO ITALIANO "LIGHTBUCK" (10 L.)

- Maior comodidade durante o transporte.
- Fácil recolha de resíduos.
- Asa metálica de grande resistência.
- Paredes reforçadas.



REF.

	REF.						
BALDE PLÁSTICO ITALIANO (10 L.)	88770	22 cm	32 mm	10 l.	1 kg	10	600

CATEGORIA: PRO



### BALDE PLÁSTICO DE OBRA GRADUADO "LIGHTBUCK" (12 L.)

- Maior comodidade durante o transporte.
- Fácil recolha de resíduos.
- Graduação em relevo.
- Asa metálica de grande resistência.
- Paredes reforçadas.



REF.

	REF.						
BALDE PLÁSTICO DE OBRA GRADUADO (12 L.)	88776	25 cm	31 mm	12 l.	1 kg	1	480

CATEGORIA: PRO



### BALDE PLÁSTICO DE OBRA GRADUADO COM BICO "LIGHTBUCK" (15 L.)

- Maior comodidade durante o transporte.
- Fácil recolha de resíduos.
- Graduação em relevo.
- Com boca de saída para não desperdiçar material.
- Com saia reforçada para uma maior resistência.
- Asa metálica de grande resistência.
- Paredes reforçadas.



REF.

	REF.						
BALDE PLÁSTICO DE OBRA GRADUADO COM BICO (15 L.)	88775	31 cm	31 mm	15 l.	1,2 kg	1	360

CATEGORIA: PRO



### BALDE PLÁSTICO MODELO 2 "LIGHTBUCK" CABO EXT. (20 L.)

- Maior comodidade durante o transporte. Fácil recolha de resíduos.
- Asa metálica de grande resistência.
- Pega de plástico. Maior comodidade.



	REF.						
BALDE PLÁSTICO MODELO 2 "LIGHTBUCK" CABO EXT. (20 L.)	88712	37 mm	27 cm	20 l.	0,85 kg	1	450

CATEGORIA: PRO



### BALDE PLÁSTICO MODELO 2 "LIGHTBUCK" (20 L.)

- Maior comodidade durante o transporte. Fácil recolha de resíduos.
- Asa metálica de grande resistência.
- Pega de plástico. Maior comodidade.



	REF.						
BALDE PLÁSTICO COM CABO PLÁSTICO (20 L.)	88772	37 cm	27 cm	20 l	1 kg	1	450



# BALDES DE PLÁSTICO "FLEXTUB"

- OS BALDES DE PLÁSTICO DE ALTA QUALIDADE, DE USO MULTI-SECTORIAL REÚNEM UMA ÓPTIMA RESISTÊNCIA, UMA BOA FLEXIBILIDADE E UMA GRANDE LIGEREZA. A SUA GEOMETRIA E O DESENHO DAS SUAS ASAS PERMITEM QUE O UTILIZADOR TRANSPORTE, COM APENAS UMA MÃO, QUALQUER DOS COCHOS DE PLÁSTICO DESTA GAMA, SEM RISCO DE RUPTURA OU FADIGA DE MATERIAL.
- AS CARACTERÍSTICAS COMUNS DOS COCHOS DE PLÁSTICO SÃO:
- FABRICADOS EM POLIETILENO DE ALTA QUALIDADE. MAIOR ROBUSTEZ.
- INDICADOS PARA TODO O TIPO DE TRABALHO QUER NA CONSTRUÇÃO QUER NOUTROS SERVIÇOS.
- PAREDES DE GRANDE ESPESSURA PARA UMA RESISTÊNCIA ÓPTIMA.



CATEGORIA: PRO



## BALDES DE PLÁSTICO "HEAVY DUTY"

- Maior comodidade durante o transporte.
- Fácil recolha de resíduos.
- Asas reforçadas. Maior resistência. Ligeiro.



PROTECTED DESIGN

REF.



BALDE PLÁSTICO PRETO NO.3 (40 L.) HEAVY DUTY	88778	33 cm	44 cm	40 l.	1,1 kg	10	300
--	-------	-------	-------	-------	--------	----	-----

CATEGORIA: PRO



## BALDES PLÁSTICO Nº. 1 "FLEXTUB" (25 L.)

- Maior comodidade durante o transporte.
- Fácil recolha de resíduos.



REF.



BALDE PLÁSTICO PRETO NO.1 (25 L.)	88771	30 cm	36 cm	25 l.	0,8 kg	10	450
-----------------------------------	-------	-------	-------	-------	--------	----	-----

CATEGORIA: PRO



## BALDES PLÁSTICO Nº. 4 "FLEXTUB" (55 L.)

- Maior comodidade durante o transporte.
- Fácil recolha de resíduos.
- Ligeiro.



REF.



BALDE PLÁSTICO PRETO NO.4 (55 L.)	88774	33 cm	53 cm	55 l.	1,6 kg	10	200
-----------------------------------	-------	-------	-------	-------	--------	----	-----

CATEGORIA: PRO

### BALDES PLÁSTICO Nº. 3 "FLEXTUB" (40 L.)

- Maior comodidade durante o transporte. Fácil recolha de resíduos.
- Asas reforçadas. Maior resistência.
- Ligeiro.
- Fabricado com material reciclado.



	REF.						
BALDE PLÁSTICO PRETO Nº.3 (40 L.)	88773						
BALDE PLÁSTICO VERMELHO Nº.3 (40 L.)	88726						
BALDE PLÁSTICO AMARELO Nº.3 (40 L.)	88720						
BALDE PLÁSTICO AZUL Nº.3 (40 L.)	88721	33 cm	44 cm	40 l.	1,3 kg	10	300
BALDE PLÁSTICO VERDE Nº.3 (40 L.)	88728						
BALDE PLÁSTICO PISTACHIO Nº.3 (40 L.)	88725						
BALDE PLÁSTICO LARANJA Nº.3 (40 L.)	88724						





# EQUIPAMIENTO DE SEGURANÇA

---

Equipamento pessoal para o profissional da construção



Nick Verbeek, RUBI CREATOR

## JOELHEIRAS, ASSENTO SR-1 E ALMOFADA

- VASTA GAMA DE JOELHEIRAS E PRÁTICO ASSENTO ERGONÓMICO PARA TRABALHOS DE JOELHOS NO PISO.

**3**  
Set

CATEGORIA: PRO

TODO TERRENO 4X4

### ALMOFADA

- Almofada de poliuretano para a protecção dos joelhos.
- Facilita o trabalho no piso sem necessidade de usar joelheiras.
- A sua larga superfície permite o seu uso como assento.



REF.



ALMOFADA

65943

1

CATEGORIA: PRO

TODO TERRENO 4X4

### JOELHEIRAS FLEX

- Protecção ergonómica flexível. Ajuste por banda elástica.
- Joelheiras profissionais de grande comodidade.
- Corpo interior em materiais macios adaptáveis ao utilizador.
- Carcaça exterior flexível e resistente.
- Conforme a EN14404.
- Nível de prestação: 1



REF.



JOELHEIRAS FLEX

81994

6

32

CATEGORIA: SUPERPRO

TODO TERRENO 4X4

### JOGO DE JOELHEIRAS PROFISSIONAIS N

- Úteis para qualquer área que requeira estar de joelhos durante grandes períodos de tempo.
- Ideais para uma colocação muito mais cómoda de peças cerâmicas ou outros materiais, nas diferentes fases de aplicação: preparação da cola, colocação, rejuntamento e limpeza.
- GRANDE superfície de apoio para uma óptima ESTABILIDADE e CONFORTO.
- Duplo cinta para manter em todo o momento a joelheira bem ajustada à perna.
- Evita o bloqueio da circulação sanguínea na parte anterior do joelho. Fecho rápido das cintas.
- Conforme a EN14404.
- Nível de prestação: 1.



REF.



JOGO DE JOELHEIRAS PROFISSIONAIS N

66957

6

192

CATEGORIA: SUPERPRO

SUPERFÍCIES DURAS

**JOELHEIRAS GEL COMFORT**

- Joelheiras profissionais de desenho ergonómico e de elevada comodidade.
- O seu desenho combina com o uso de materiais duros e contra golpes e irregularidades do piso. Materiais macios no seu interior, adaptáveis à anatomia do utilizador.
- A sua ergonomia está dotada de grande estabilidade, evitando a sobrecarga dos ligamentos e dos tendões.
- Incorpora duas bandas de fecho de Neopreno.

	REF.		
<b>JOELHEIRAS GEL COMFORT</b>	81998	6	96

CATEGORIA: PREMIUM

SUPERFÍCIES DURAS

**JOELHEIRAS GEL DUPLEX**

- Joelheiras profissionais de desenho ergonómico e de elevada comodidade.
- O seu desenho combina o uso de materiais duros contra golpes e irregularidades do piso e materiais brandos no interior,
- adaptáveis à anatomia do utilizador.
- Além de proteger os joelhos do utilizador, graças ao uso do gel de silicone no seu interior, a sua estudada ergonomia
- dotam-nas de uma grande estabilidade, evitando a sobrecarga de ligamentos e tendões.
- De grande utilidade graças à sua concepção dois em um:
- Com protector exterior em borracha, de grande estabilidade e resistência.
- Somente com o corpo principal, menos aparatoso e que permite deslizar o joelho sem problemas sobre superfícies lisas.
- Incorpora duplo fecho, inferior e superior, de fácil ajuste.

	REF.		
<b>JOELHEIRAS GEL DUPLEX</b>	81989	6	144





PROTECTED  
DESIGN



▲ CATEGORIA: SUPERPRO

📦 GRANDE CAPACIDADE DE CARGA

SUPERFÍCIES  
DURAS

### ASSENTO ERGONÓMICO SR-1

- Chassis de alumínio de maior resistência e estabilidade. Permite uma posição ergonómica de grande comodidade.
- Previne enfermidades profissionais nos joelhos e coluna.
- Assento regulável em altura e inclinação para uma excelente adaptação a cada utilização.
- Estrutura robusta, com 7 rodas de grande resistência.
- Incorpora bandeja porta-objectos.
- Ótimo para as tarefas de colocação de ladrilho, instalação de parquet, limpeza e outras serviços sobre pavimentos.
- Joelheiras ergonómicas substituíveis.
- Peso máximo admissível: 130 kg.

	REF.		
ASSENTO ERGONÓMICO SR-1	81999	1	18

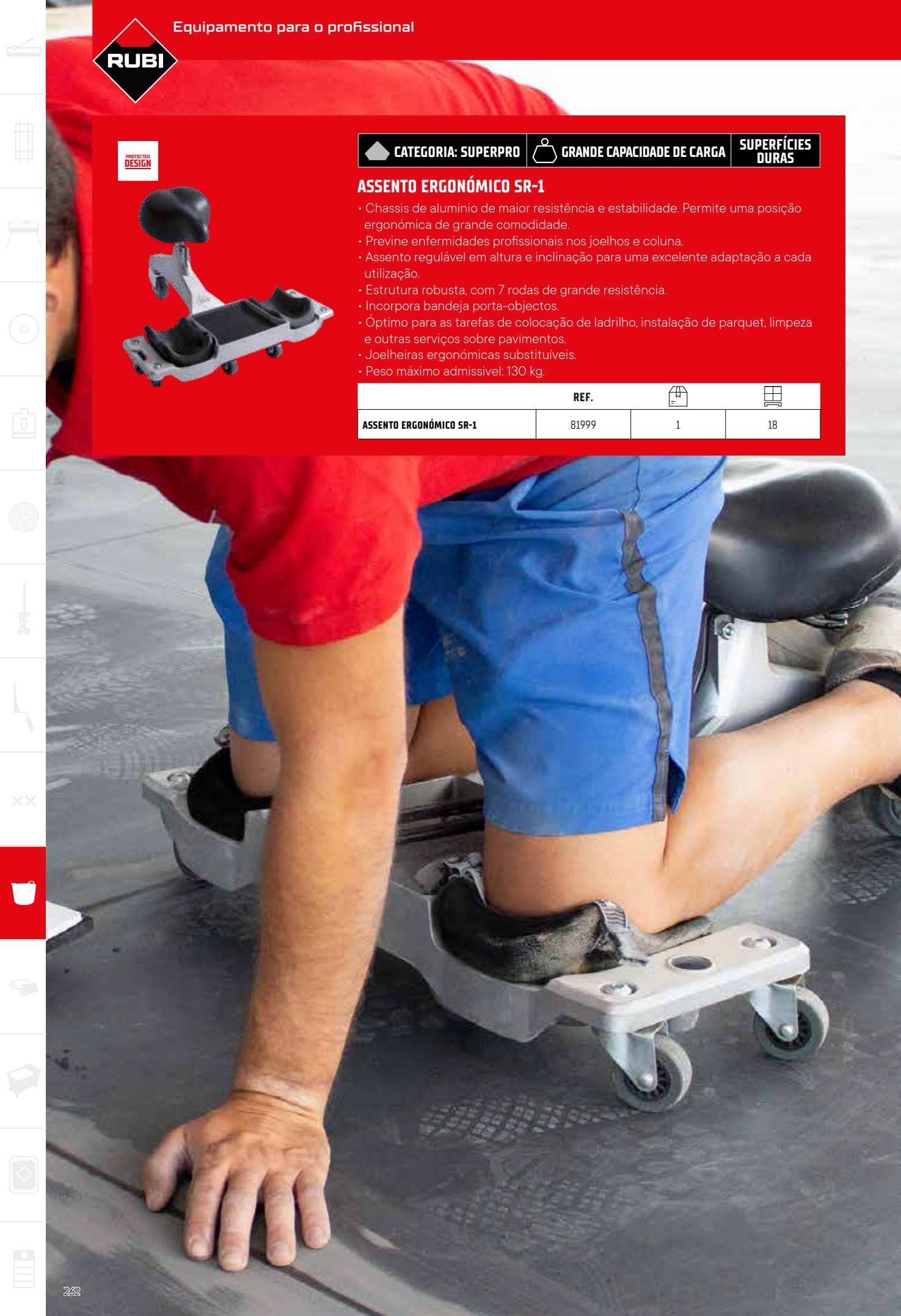

## EQUIPAMENTO PARA O PROFISSIONAL

## • ACESSÓRIOS PARA EQUIPAR O PROFISSIONAL DA CONSTRUÇÃO.

2  
Cut & Drill

CATEGORIA: SUPERPRO



## LENTE BRANCA

- Campo de uso: básico.
- Resistência mecânica a partículas a grande velocidade, baixa energia. Protecção lateral e superior.
- Patilhas extensíveis em comprimento e reguláveis verticalmente.
- Anti-risco e anti-embaciamento.
- Filtro UV.
- Cómodose simples.
- Conforme a EN166 e EN170

	REF.	
ÓCULOS DE SEGURANÇA LENTE BRANCA	80918	12

CATEGORIA: SUPERPRO



## PROTECTORES AUDITIVOS

- Protecção comoda e eficiente para ambientes de grande contaminação acústica.
- Conforme a EN352-1.

	REF.		
PROTECTORES AUDITIVOS	80903	6	216

CATEGORIA: SUPERPRO



## PROTECTOR LOMBAR

- Recomendado para evitar lesões lombares ao carregar peso ou manter posições fixas.
- Com reforços verticais na zona lombar.
- Tensores laterais para ajustar a pressão no momento do esforço.
- Três tamanhos disponíveis: M/L/XL

	REF.	
PROTECTOR LOMBAR-TAMANHO L (96-104 CM)	80913	1
PROTECTOR LOMBAR-TAMANHO XL (104-112 CM)	80914	

CATEGORIA: SUPERPRO



## LUVAS PROTECÇÃO LÁTEX

- Ideais para trabalhos com humidades e com substâncias abrasivas.
- 100% latex.
- Conforme a EN420

	REF.		
LUVAS PROTECÇÃO	20907	12	3240

CATEGORIA: SUPERPRO



## JOGO DE SANDÁLIAS LISAS

- Permite aumentar a superfície de contacto aprox. 100%.

	REF.	
JOGO DE SANDÁLIAS LISAS	05985	1



**ACESSÓRIOS PARA  
LIMPEZA  
E MANUTENÇÃO**

Produtos e acessórios de a limpeza e colocação de cerâmica



## PRODUTOS PARA LIMPEZA

- EMBALAGENS DE 25L E 200L.
- PEDIDO MÍNIMO 400L.



▲ CATEGORIA: SUPERPRO



### RC-10 REMOVE CIMENTO

- Produto indicado para a limpeza de manchas de cimento, argamassa, cimento-cola e qualquer tipo de substância de base calcária. É igualmente indicado para a limpeza de manchas de eflorescências (salitre) em paredes de tijolo, terraços de tijoleira ou toba, etc.

	REF.		
RC-10 REMOVE CIMENTO 5 L. (SÓ DISPONÍVEL PARA ESPANHA, FRANÇA, INGLATERRA, ITÁLIA E CUBA)	22950	2	90

## ESPONJAS, TALOCHAS E ESPÁTULAS

- COMPLETA GAMA DE ESPONJAS E TALOCHAS PARA A LIMPEZA E PROTEÇÃO DA CERÂMICA.



▲ CATEGORIA: SUPERPRO



### ESPONJAS SUPERPRO

- Os modelos PLUS têm cortes longitudinais para um maior arrastamento da sujidade.
- Ref. 20905 e 20906 disponíveis em Pal Box.

	REF.					
ESPONJA SUPERPRO	20905	20x13x7 cm	1	2	24	384
ESPONJA PLUS SUPERPRO	20917					288
ESPONJA SWEEPEX SUPERPRO	20928	18x10x7 cm	3	3	24	384
ESPONJA SWEEPEX PLUS SUPERPRO	20932					
ESPONJA MISTA SUPERPRO	20906	20x13x7 cm		2		288
ESPONJA MISTA PLUS SUPERPRO	20918					
ESPONJA SWEEPEX MIXTA ESPECIAL JUNTAS SUPERPRO	20992	18x10x7 cm	4	3		
ESPONJA CELULOSA EPOXI SUPERPRO	22928	17x10x4 cm		4	12	792
ESPONJA CELULOSA EPOXI MIXTA SUPERPRO	22929	17x10x5 cm			10	640

CATEGORIA: PRO



**ESPONJAS PRO**

- Esponjas de poliuretano.
- O modelo HIDRO é de alta absorção.

	REF.					
<b>ESPONJA STANDARD PRO</b>	24966	17x10x7 cm	2	1	24	720
<b>ESPONJA HIDRO ALTA ABSORÇÃO PRO</b>	24967		3	3		

CATEGORIA: SUPERPRO



**TALOCHAS COM ESPONJA SUPERPRO**

- Talochas para a limpeza e acabamento de juntas.
- O modelo PLUS tem cortes longitudinais para um maior rendimento e arrastamento da sujidade.
- Esponja de poliuretano.

	REF.					
<b>TALOCHA COM ESPONJA SUPERPRO</b>	20924	28x19.5x2.5 cm	1	2	10	180
<b>TALOCHA COM ESPONJA PLUS SUPERPRO</b>	20908					120

CATEGORIA: PRO



**TALOCHA COM ESPONJA PRO**

- Talochas com esponja de poliuretano de alta absorção.
- O modelo PLUS tem cortes longitudinais para um maior rendimento no arraste da sujidade.

	REF.					
<b>TALOCHA PLÁSTICA COM ESPONJA HIDRO PRO</b>	24974	28x14x3 cm	3	3	10	240
<b>TALOCHA PLÁSTICA COM ESPONJA HIDRO PLUS PRO</b>	24988					

CATEGORIA: SUPERPRO



REF. 22900

REF. 22916

REF. 22910

REF. 22918

REF. 22932

REF. 22922

REF. 22914

**TALOCHAS ESPONJA SUBSTITUÍVEL 30X13,5 CM SUPERPRO**

- Talochas para a limpeza e acabamento de juntas.
- Bases substituíveis adaptáveis a cabo ergonómico(Ref. 22912) e também a outras marcas.
- Disponíveis com esponjas de diferente nível de absorção e resistência ao desgaste.
- Sistema de encaixe de grande segurança e comodidade.
- Os modelos PLUS têm cortes longitudinais para um maior arrastamento da sujidade.

	REF.					
<b>TALOCHA ESPONJA SUBSTITUÍVEL SUPERPRO</b>	22900	30x13.5x4 cm	1	2	10	180
<b>TALOCHA ESPONJA SUBSTITUÍVEL SWEEPEX SUPERPRO</b>	22916		3	3		
<b>SUBSTITUÍVEL TALOCHA SUPERPRO</b>	22910	30x13.5x3 cm	1	2	10	320
<b>SUBSTITUÍVEL TALOCHA ESPONJA PLUS SUPERPRO</b>	22918		4	4		
<b>SUBSTITUÍVEL TALOCHA CELULOSA EPOXI SUPERPRO</b>	22932	30x13.5x3 cm	4	4	10	240
<b>SUBSTITUÍVEL TALOCHA SWEEPEX SUPERPRO</b>	22922		3	3		
<b>SUBSTITUÍVEL TALOCHA SWEEPEX PLUS SUPERPRO</b>	22914	30x13.5x4 cm	3	3	10	320

▲ CATEGORIA: SUPERPRO



**CABO TALOCHAS BASE SUBSTITUÍVEL SUPERPRO**

- Adaptável, como substituição, 30x13,5 cm e substituíveis borracha-espuma SUPERPRO

	REF.		
CABO TALOCHA BASE SUBSTITUÍVEL SUPERPRO	22912	10	440

▲ CATEGORIA: SUPERPRO



**SUBSTITUÍVEIS TALOCHA BORRACHA-ESPUMA SUPERPRO**

- Bases de borracha-espuma para acabamentos e limpezas finais, adaptáveis a cabo ergonómico comum (Ref. 22912)\*.
- Disponíveis com borracha-espuma de diferente nível de dureza e abrasão.

	REF.		
SUBSTITUÍVEL BORRACHA-ESPUMA BRANDA CÉLULA GRANDE SOFT-L SUPERPRO	22924	30x13,5x1 cm	10

▲ CATEGORIA: SUPERPRO



**TALOCHAS BORRACHA-ESPUMA CABO PLÁST. SUPERPRO**

- Para o acabamento de superfícies e limpezas finais.
- Com cabo ergonómico de plástico.
- Diferentes tipos de borracha-espuma e durezas, segundo o tipo de acabamento.

	REF.			
TALOCHA BORRACHA-ESPUMA BRANDA CELULA GRANDE SOFT-L SUPERPRO	72985	25x11x1,5 cm	6	540
TALOCHA BORRACHA-ESPUMA BRANDA CELULA MÉDIS SOFT-M SUPERPRO	72986			
TALOCHA BORRACHA-ESPUMA DURA CELULA PEQUENA HARD-S SUPERPRO	72988			

▲ CATEGORIA: PRO



**TALOCHAS BORRACHA-ESPUMA PRO**

- Para acabamentos e limpezas finais de superfícies.

	REF.			
TALOCHA BORRACHA-ESPUMA RUGOSA 28X14 CM PRO	24971	28x14x2 cm	10	360
TALOCHA BORRACHA-ESPUMA FINA 28X14 CM PRO	24973	28x12x2 cm		

▲ CATEGORIA: SUPERPRO



**BASE COM ESPONJA SUPERPRO**

- Base reforçada de grande superfície.
- Cabo incluído (Ref. 70904).
- Esponja de poliuretano.
- Não compatível com balde RUBICLEAN EASY SQUEEZE.

	REF.					
BASE COM ESPONJA SWEEPEX SUPERPRO	20914	34x17x5 cm	3	3	1	168
BASE DE SUBSTITUIÇÃO COM ESPONJA SWEEPEX SUPERPRO	20919					

CATEGORIA: PREMIUM



**ESPONJA BASE EASY SQUEEZE**

• Esponja de piso hidráulico, 42x13x3 cm, fácil de substituir pelo velcro. Inclui alça de alumínio destacável.

	REF.	
ESPONJA BASE COM PALO EASY SQUEEZE.	68992	1
SPUGNA BASE EASY SQUEEZE	68993	10

CATEGORIA: SUPERPRO



**TALOCHA COM ESFREGÕES 25 CM SUPERPRO**

- Para a limpeza de superfícies cerâmicas e de outros materiais.
- Talocha com tres esfregões substituíveis de diferentes rugosidades: suave (vermelho), média (azul) e forte (castanho).
- Conjunto de 3 esfregões: muito suave (branco), suave (vermelho), médio (azul) e forte (castanho).
- Disponível conjunto de 3 esfregões de diferentes rugosidades: suave (vermelho), média (azul) e forte (castanho).

	REF.		
TALOCHA +3 ESFREGÕES MISTOS SUAVE/MEDIO/FORTE	20900	25x10x2.5 cm	1
TALOCHA +3 ESFREGÕES MUITO SUAVES	20944		
SUBSTITUÍVEIS 3 ESFREGÕES - MUITO SUAVE	20971		
3 ESFREGÕES MÉDIOS	20973		
SUBSTITUÍVEIS 3 ESFREGÕES - FORTE	20974		
SUBSTITUÍVEIS 3 ESFREGÕES - SUAVE/MÉDIO/FORTE	20902		

STANDARD

SWEEPEX | HIDRO

CELULOSA

ABRASIVA



Nível de absorção.

Resistência à abrasão.

Sweepex®. marca registada pelos seus proprietários.

## RECIPIENTES

### • DIFERENTES MODELOS DE RECIPIENTES PARA A LIMPEZA DEPOIS DO REJUNTAMENTO E PARA O FINAL DA OBRA.



**CATEGORIA: PREMIUM**



#### RUBICLEAN EASY SQUEEZE

- Balde para pavimentos e paredes. Mecanismo operado pelo pé para facilitar a torção da esponja com pega. Dois rolos para espátulas de parede manuais. Bandeja de alta capacidade. 32 litros. Duas rodas e fecho do punho para um melhor transporte.
- \*As imagens deste produto podem ser ligeiramente diferentes da sua versão final.

	REF.			
RUBICLEAN EASY SQUEEZE	68991	1	8	11 kg

**CATEGORIA: PRO**



#### RUBICLEAN PRO

- Recipiente de plástico com 2 roletes escorredores.
- Rodas incorporadas na base.
- Capacidade máxima: 24 litros.
- Capacidade útil: 17 litros.
- Dimensões: 52x27x26 cm.
- Fornecida montada e em caixa unitária.
- Disponível em caixa especial de 12 unidades (ref.69948).

	REF.		
RECIPIENTE RUBICLEAN PRO	25949	1	18

**CATEGORIA: PRO**



#### KIT RUBICLEAN PRO 1

- Composto por:
- Cubeta RUBICLEAN PRO (ref.25949)
- Talocha plástico com esponja HIDRO PRO (Ref.24974)
- Espátula de borracha PRO 28x14cm (Ref.24969).

	REF.		
KIT RUBICLEAN PRO 1	68902	1	18

**CATEGORIA: PRO**



#### KIT RUBICLEAN PRO 2

- Composto por:
- Cubeta RUBICLEAN PRO (Ref.25949)
- Talocha substituível com esponja SWEEPEX SUPERPRO 30X13,5cm (Ref.22916)
- Espátula borracha para juntas SUPERPRO (Ref.65971)
- Pente 45° cabo RUBIFLEX aberto 10x10mm (Ref.75948)

	REF.		
KIT RUBICLEAN PRO 2	69949	1	18

CATEGORIA: PRO



**RUBICLEAN EASYPRO**

- Balde de plástico, leve e resistente.
- Nível de grade mais baixo. Requer menos água. Menor peso
- Rolos removíveis Limpeza mais fácil.
- Reforço metálico nos rolos. Maior resistência
- Capacidade de 24 litros

	REF.		
RECIPIENTE RUBICLEAN EASYPRO	21945	4	32

CATEGORIA: SUPERPRO 4 RODAS 3 ROLOS



**RUBICLEAN TRIPLO SUPERPRO**

- Cubeta de plástico, simples e de alta resistencia.
- Equipada com 3 rolos em espiral para escorrer melhor.
- Incorpora rodas e asa para o transporte.
- Capacidade máxima: 24 litros.
- Capacidade útil: 10 litros.
- Dimensões: 53x28x37 cm.
- Fornecida montada e em caixa unitária.

	REF.		
RECIPIENTE RUBICLEAN TRIPLO SUPERPRO	21995	1	18

CATEGORIA: SUPERPRO



**RUBICLEAN SUPERPRO**

- Recipiente de plástico, leve e de alta resistência, com 2 rolos escorredores e sistema de separação-decantação de águas sujas.
- Incorpora rodas e asa para transporte.
- Capacidade máxima: 24 litros.
- Capacidade útil: 10 litros.
- Dimensões: 52x27x30 cm.
- Fornecida montada e em caixa unitária.
- Disponível em caixa especial de 10 unidades (ref.69964).

	REF.		
RECIPIENTE RUBICLEAN SUPERPRO	21998	1	18

CATEGORIA: SUPERPRO



**KIT RUBICLEAN SUPERPRO 2**

- Composto por:
- Cubeta RUBICLEAN (Ref. 21998)
- Talocha com esponja SUPERPRO (Ref.20924)
- Espátula de borracha TERMOFLEX SUPERPRO (Ref.65976)

	REF.		
KIT RUBICLEAN SUPERPRO 2	69915	1	18



**PRODUTOS A**  
**BATERIA**



Produtos a Bateria RUBI.



WARNING: ALWAYS WEAR PROTECTIVE EYEWEAR AND PROTECTIVE GLOVES.  
RUBI Li-Power 18V · 5.2 Ah CAS

CE  
TUBI  
18V · 5.2 Ah  
Li-Power

RUBI



18V 5,2 Ah



**CATEGORIA: PREMIUM**    **USAR: PROFESSIONAL**    **CAS BATERIA CAS COMPATÍVEL**

**TC-125 G2 ENERGY CAS**

	REF.			RPM						
TC-125 G2 ENERGY CAS EU	52980	√	18 V	5000-8500	320 cm	22 mm	15 mm	125 mm	22,2 mm	3,7 kg
TC-125 G2 ENERGY CAS UK	52981									
TC-125 G2 ENERGY CAS USA	52982									
TC-125 G2 ENERGY CAS [NO BATTERY/CHARGER]	52983									

LI-HD 12V 4Ah



**CATEGORIA: PREMIUM**    **USAR: INTENSIVO**    **CAS BATERIA CAS COMPATÍVEL**

**RUBI TRILLER ENERGY-CAS**

	REF.		RPM				
RUBI TRILLER ENERGY CAS EU	10971	12V 4Ah	3000	24,2x29,2x17,9 cm	5,8 kg	1	36
RUBI TRILLER ENERGY-CAS USA	10973						48
RUBI TRILLER ENERGY CAS SEM BATERIA	10913						

LI-POWER 18V 2Ah



**CATEGORIA: PREMIUM**    **USAR: INTENSIVO**    **CAS BATERIA CAS COMPATÍVEL**

**QUAKE ENERGY CAS**

	REF.		RPM					
QUAKE ENERGY CAS EU	60934	18V 2Ah	10000 Max	127 mm	3,1 kg	4,05 kg	2	48
QUAKE ENERGY CAS UK	60942							
QUAKE ENERGY CAS USA	60938							
QUAKE ENERGY CAS SEM BATERIA	60953				2,69 kg	3,18 kg		

18V 5,2 Ah



**CATEGORIA: PREMIUM**    **USAR: PROFESSIONAL**    **CAS BATERIA CAS COMPATÍVEL**

**RUBI ANGLE TECH ENERGY CAS**

	REF.		RPM				
RUBI ANGLE TECH ENERGY CAS EU [S/ BATERIA + CARREGADOR]	52949	18 V	10000	125 mm	22 mm	2,2 kg	-



**NEW!**

**CATEGORIA: SUPERPRO**    **USAR: PROFISSIONAL**    **BATERIA USB**

**OCTO KONG USB**

	REF.		
OCTO KONG USB	66978	220 mm	1,5 kg

PROTECTED DESIGN



**CATEGORIA: PRO**    **USAR: PROFISSIONAL**    **BATERIA USB**

**OCTO-USB ENERGY**

	REF.						
OCTO-USB ENERGY	66967	3.7V / 2Ah	220 mm	1,21 kg	1,5 kg	10	120



**NEW!**

**CATEGORIA: SUPERPRO**

**POWERVAC PISTON USB ENERGY PARA VENTOSAS**

	REF.		
POWERVAC PISTON USB ENERGY PARA VENTOSAS	28845	60	24





CAS Li-Power  
18V 5.2 Ah



CATEGORIA: PREMIUM

USAR: PROFESSIONAL

CAS BATERIA CAS COMPATÍVEL

### RUBIMIX E-9 ENERGY CAS

	REF.			RPM			
RUBIMIX E-9 ENERGY CAS EU	61993	-	18 V	1ª 0-700	5 kg	1	30
RUBIMIX E-9 ENERGY CAS UK	61994						
RUBIMIX E-9 ENERGY CAS USA	61995						
RUBIMIX-E9 ENERGY CAS NO BAT/ CHARG.	61996						

CAS Li-Power  
18V 5.2 Ah



CATEGORIA: PREMIUM

CAS BATERIA CAS COMPATÍVEL

### RUBIMIX E-10 ENERGY CAS

	REF.			RPM			
RUBIMIX E-10 ENERGY CAS EU	26570	√	18 V	1ª 0-420/ 2ª 0-700	8,6 kg	1	16
RUBIMIX E-10 ENERGY CAS UK	26571				8,6 kg		
RUBIMIX E-10 ENERGY CAS USA	26572						

NEW!



CATEGORIA: PREMIUM

CAS BATERIA CAS COMPATÍVEL

### CAS SC36 CARGADOR

	REF.		
CAS SC36 CARGADOR EU	60984	12-18 V	1
CAS SC36 CARGADOR UK	60985		
CAS SC36 CARGADOR USA	60986		
CAS SC36 CARGADOR AUS	60987		

CATEGORIA: PREMIUM

CAS BATERIA CAS COMPATÍVEL

### BATERIA RUBIMIX E-10 CAS 18V 5AH



	REF.			
BATERIA CAS LIPOWER 18V 2AH	85901	18V 2Ah	1	688
BATTERY RUBIMIX E-10 CAS 18V 5AH	85902	18V 5.2AH		



CAS Li-Power  
18V 5.2 Ah



CATEGORIA: PREMIUM

BATERIA CAS COMPATÍVEL

### RUBI LUMED ENERGY CAS

	REF.		
RUBI LUMED ENERGY CAS	10940	1	72





# PAL BOX E EXPOSITORES

---

Pal box e expositores  
Índice por referências



# PALBOX E EXPOSITORES

- EXPOSITORES PARA MELHORAR A COLOCAÇÃO E PROMOÇÃO DOS PRODUTO NO PONTO DE VENDA



## CATEGORIA: SUPERPRO



### ESPONJA SUPERPRO

- Contém 135 unidades de esponjas SUPERPRO (Ref. 20905).
- Medidas: 60 x 40 x 120 cm.

	REF.		
PALBOX ESPONJA SUPERPRO	69955	1	4

## CATEGORIA: SUPERPRO



### ESPONJA MISTA SUPERPRO

- Contém 135 esponjas MISTA SUPERPRO (Ref. 20906)
- Medidas: 60 x 40 x 120 cm.

	REF.	
PALBOX ESPONJA MISTA SUPERPRO	69957	1

## CATEGORIA: PRO



### ESPONJA HIDRO PRO PAL BOX

- Contém 160 unidades de esponjas HIDRO Pro (ref. 24967).
- Medidas: 60 x 40 x 105 cm.

	REF.	
PALBOX ESPONJA HIDRO PRO	69979	1



**CATEGORIA: SUPERPRO**



**RECIPIENTE RUBICLEAN SUPERPRO**

- Contém 10 recipientes RUBICLEAN SuperPro (Ref. 21998)
- Os recipientes são fornecidos desmontados.
- Medidas: 56 x 31 x 109 cm.

	REF.	
PALBOX CUBETA RUBICLEAN SUPERPRO	69964	1

**CATEGORIA: PRO**



**RECIPIENTE RUBICLEAN PRO**

- Contém 12 recipientes RUBICLEAN Pro (Ref. 25949)
- os recipientes são fornecidos desmontados
- Medidas: 56 x 31 x 109 cm.

	REF.	
PALBOX CUBETA RUBICLEAN PRO	69948	1



## EXPOSITORES

- **DIVERSOS EXPOSITORES PARA PROMOÇÃO DOS PRODUTOS RUBI OPTIMIZANDO O ESPAÇO MÁXIMO DISPONÍVEL.**



### EXPOSITOR GERAL DE 1000 MM

- Expositor geral de 1 metro de largura.
- Com estrutura, logo e prateleira do expositor. (Ref.93911)
- Com 2 unidades de barras para expositor. (Ref.93910)
- Se quiser montar múltiplos expositores, terá que calcular o número de barras necessárias que vai utilizar.

	REF.	
ESTRUTURA + LOGO + PRATELEIRA 1000MM	93911	1
2U. BARRAS EXPOSITOR GENERAL	93910	



### EXPOSITOR GERAL DE 650 MM

- Expositor geral de 65 centímetros de largura.
- Com estrutura, logo e prateleira do expositor. (Ref.90812)
- Com 2 unidades de barras para expositor. (Ref.90810)
- Se quiser montar múltiplos expositores, terá que calcular o número de barras necessárias que vai utilizar.

	REF.	
ESTRUTURA + LOGO + PRATELEIRA 650MM	93912	1
2U. BARRAS EXPOSITOR GENERAL	93910	





BUILDING THE  
FUTURE TOGETHER





### ACESSÓRIO BANDEJA EXPOSITOR GERAL

• Acessório da bandeja para exibição geral

	REF.		
BANDEJA EXPOSITOR GERAL 650 MM	90571	1	100
BANDEJA EXPOSITOR GERAL 1000 MM	90570		



### PRATELEIRA EXPOSITOR GERAL

• Acessório de grade para exibição geral

	REF.	
PRATELEIRA EXPOSITOR GERAL 1000X500 MM	90606	1
PRATELEIRA EXPOSITOR GERAL 650 MM	90607	



### ACESSÓRIO SEPARADOR AJUSTÁVEL

• Acessório separador para expositor geral

	REF.	
SEPARADOR AJUSTÁVEL 400X200MM	93913	1



### ACESSÓRIO MAGNÉTICO PARA ESPÁTULAS E PENTES

• Acessório com base magnética para facilitar o ajuste na estrutura.  
• Suporte para espátulas e pentes.

	REF.	
SUPORTE MAGNÉTICO PARA ESPÁTULAS E PENTES 650MM	93915	21
SUPORTE MAGNÉTICO PARA ESPÁTULAS E PENTES 1000MM	93914	1



### ACESSÓRIO DE GANCHO PARA PENTES

• Acessório de gancho para colocar os pentes no expositor geral.

	REF.	
GANCHO PARA ESPÁTULAS 400MM	93916	1



### ACESSÓRIO PARA DISCOS

- Acessório de suporte para discos.
- É necessário utilizar o acessório da barra de suporte de discos para uma montagem correta (Ref.93323/93318).

	REF.	
ACESSÓRIO PARA DISCOS	93917	1



### ACESSÓRIO DE BARRA PARA SUPORTE DE DISCOS

- Acessório de barra para suporte de discos.
- É necessário complementar com o acessório de suporte de discos (Ref.93917).

	REF.	
ACESSÓRIO DE BARRA PARA SUPORTE DE DISCOS 1000MM	93918	1
ACESSÓRIO DE BARRA PARA SUPORTE DE DISCOS	93323	



### ACESSÓRIO DE SUPORTE PARA MARTELOS E MAÇOS

- Acessório de suporte para martelos e maços, para a colocação no expositor geral.

	REF.	
SUPORTE PARA MARTELOS	93919	1



### ACESSÓRIO PARA CARTAZES LATERAL

- Acessório para pendurar cartazes no expositor geral.

	REF.	
SUPORTE PARA CARTAZES LATERAL 300MM	93920	1



### ACESSÓRIO PARA PREÇÁRIOS

- Acessório de gancho porta-preços para colcação no expositor geral.

	REF.	
GANCHO PORTA-PREÇOS 300MM	93921	125







### EXPOSITOR SLAB CUTTER G3

- Expositor de cartão para apresentar o cortador manual de grande formato SLAB CUTTER G3 (ref. 16900).
- Também para exibir os acessórios SLAB BREAKER PLUS (ref. 18917) e o SLAB PLIER (ref. 28916).

	REF.	
EXPOSITOR SLAB CUTTER G3	41012	1



### EXPOSITOR MÁQUINAS MANUAIS (1 FACE)

- Expositor metálico com capacidade para expor uma cortadora manual.
- Incorpora sistema anti-roubo.

	REF.	
EXPOSITOR MÁQUINAS MANUAIS (1 FACE)	93138	1



### EXPOSITOR MÁQUINAS MANUAIS

- Expositor com capacidade para 3 cortadores manuais.

	REF.		
EXPOSITOR MÁQUINAS MANUAIS	90305	1	6



### EXPOSITOR NIVELAMENTO DELTA

- Expositor com 3 recipientes de papelão, para a gama de nivelamento Delta.

	REF.	
EXPOSITOR 3 RECIPIENTES NIVELAMENTO DELTA	93906	1



### EXPOSITOR EM COLUNA GAMA RUBIMIX



- Expositor com vários ganchos para suportar misturadores e diferentes varetas.

	REF.	
EXPOSITOR EM COLUNA GAMA RUBIMIX	93922	1



### EXPOSITOR DE MESA BROCAS PREMIUM



- Expositor metálico de mesa para brocas. Incorpora um sistema anti-roubo.

	REF.		
EXPOSITOR DE MESA BROCAS PREMIUM	93800	1	8



### EXPOSITOR BROCAS 4DRILL

- Expositor dispensador de balcão com seis ganchos
- para colocar brocas 4DRILL de diferentes dimetros.
- Com barra frontal e fecho com chave para segurança anti-roubo.

	REF.		
EXPOSITOR BROCAS 4DRILL	91907	1	12





# ÍNDICE POR REFERÊNCIAS

REF	PAG	REF	PAG	REF	PAG	REF	PAG	REF	PAG	REF	PAG	REF	PAG	REF	PAG	REF	PAG		
35951	246	50958	141	52948	88	58853	139	65905	226	66900	227	70964	239	74948	212	76939	239	85904	104
35953	247	50959	141	52949	142	58854	139	65907	223	66904	227	71898	233	74980	215	76940	203	88517	253
35956	247	50962	150	52959	86	58856	139	65908	226	66905	226	71899	233	74982	215	76942	201	88553	226
35958	247	50964	151	52960	119	58863	139	65919	222	66906	226	71904	222	75014	218	76943	201	88555	226
35961	247	50994	141	52961	119	58869	139	65925	73	66907	226	71923	212	75418	218	76945	202	88712	255
35964	246	50996	170	52962	119	58909	133	65926	72	66924	231	71924	212	75420	218	76946	202	88720	257
35965	246	50998	151	52970	119	58913	133	65933	203	66929	227	71925	212	75901	239	76947	215	88721	257
35975	248	50999	151	52971	119	58915	133	65934	203	66940	224	71926	212	75902	239	76971	202	88724	257
35976	248	51908	175	52972	119	58916	139	65935	223	66941	224	71941	220	75904	239	76972	202	88725	257
35977	246	51914	138	52980	83	58917	138	65939	203	66942	224	71943	220	75905	239	76973	202	88726	257
35978	247	51915	138	52981	83	60202	204	65940	231	66952	227	71944	220	75909	239	77116	218	88728	257
35979	247	51916	138	52982	83	60926	108	65942	226	66957	260	71967	204	75913	218	77118	218	88760	252
37116	218	51927	138	52983	83	60934	105	65943	260	66967	107	71970	72	75923	214	77258	219	88765	252
37118	218	51929	170	53910	123	60938	105	65946	231	66968	210	71971	234	75924	214	77268	219	88770	254
37258	218	51931	170	53911	123	60942	105	65950	212	66969	210	71974	223	75925	225	77314	219	88771	256
37314	219	51937	170	53912	123	60953	105	65951	216	66970	210	72824	222	75946	214	77316	219	88772	255
37316	219	51939	171	53913	123	60984	143	65954	223	66972	210	72906	215	75947	214	77318	219	88773	257
37318	219	51941	148	54822	139	60985	143	65957	223	66973	210	72907	215	75948	214	77320	219	88774	256
38416	219	51949	85	54844	139	60986	143	65958	213	66974	210	72908	215	75950	214	77418	219	88775	254
40910	162	51951	85	54911	129	60987	143	65959	213	66978	106	72909	215	75955	214	77923	215	88776	254
40913	161	51967	85	54914	129	60991	225	65960	212	67900	109	72910	215	75957	214	79050	219	88778	256
40917	154	51977	85	54975	131	60993	239	65962	223	68902	270	72915	213	75958	214	80903	263	90305	287
40918	154	51987	85	54976	131	60994	239	65963	223	68923	170	72919	215	75959	214	80913	263	90570	284
40922	159	51989	149	54977	131	60997	213	65966	216	68991	270	72941	225	75962	213	80914	263	90571	284
40923	175	51997	149	54999	139	60998	225	65967	216	68992	269	72953	225	75970	214	80918	263	90606	284
41012	287	51999	88	55903	131	61974	187	65968	216	68993	269	72954	202	76808	218	80933	226	90607	284
41900	158	52701	88	55905	131	61975	187	65970	221	69915	271	72960	223	76809	218	81989	261	91907	288
41901	158	52825	147	55906	131	61976	187	65971	221	69948	281	72961	223	76907	201	81994	260	93138	287
41903	161	52826	147	55907	131	61977	187	65972	221	69949	270	72980	109	76917	203	81998	261	93323	284
41904	161	52828	88	56924	127	61993	191	65973	221	69955	280	72985	268	76918	203	81999	262	93800	288
45910	136	52905	115	56938	125	61994	191	65975	221	69957	280	72986	268	76919	203	82960	234	93906	288
45911	136	52906	115	56939	125	61995	191	65976	221	69964	281	72988	268	76920	238	82961	234	93910	282
45915	136	52915	115	56940	135	61996	191	65980	235	69979	280	73909	223	76922	238	82963	234	93911	282
45916	136	52918	115	56941	125	62970	186	65981	235	70902	222	73911	223	76923	238	82964	234	93912	282
50903	172	52920	117	56943	125	62971	186	65982	212	70904	222	73912	223	76924	238	82980	234	93913	284
50917	170	52927	115	56947	125	62972	186	65983	213	70905	222	73913	223	76926	238	82986	233	93914	284
50921	174	52928	115	56949	125	62973	186	65984	212	70916	233	73914	223	76927	238	83942	72	93915	284
50936	170	52929	119	57903	169	62974	186	65985	212	70917	233	73973	213	76929	238	83992	220	93916	284
50937	173	52930	117	57904	169	62975	186	65988	213	70918	233	74936	215	76930	238	83993	220	93917	284
50938	170	52937	119	57907	169	62976	186	65989	212	70924	233	74937	215	76931	238	83998	220	93918	284
50939	140	52938	182	57908	169	62977	186	65990	235	70925	225	74938	215	76932	238	83999	220	93919	284
50944	175	52939	182	57941	138	62986	186	66810	225	70926	226	74940	215	76933	238	84924	221	93920	284
50947	175	52940	117	57991	138	65450	222	66811	225	70928	225	74941	215	76934	238	84925	221	93921	284
50956	141	52942	117	58850	139	65900	227	66812	225	70929	226	74942	215	76935	238	85901	105	93922	288
50957	141	52947	149	58852	139	65904	226	66813	225	70930	73	74947	212	76938	239	85902	142		

# ÍNDICE POR REFERÊNCIAS

Para que este catálogo possa proporcionar a maior informação possível ao leitor com a maior clareza possível, utilizou-se a seguinte simbologia.

<b>1</b> Preparação	Unidades por palete	Espessura pastilha disco	Comprimento de corte	Patas pegáveis
<b>2</b> Corte e Perfuração	Unidades por caixa	Altura da banda diamantada	Altura de cortes	Carro móvel
<b>3</b> Instalação	Comprimento de corte	Ângulo da banda diamantada	Potência separador	Caudal regulável
<b>4</b> Betumação	Comprimento corte diagonal	Comprimento máx. perfuração	Separador fixo	Mesa abatível
<b>5</b> Limpeza	Altura de corte	capacidade mistura	Separador móvel	Zero Dust
<b>3+1</b> 3+1 anos de garantia	Potência separador	Altura total da cabeça	Cortes repetitivos	Nível
<b>3+2</b> 3+2 anos de garantia	Peso net	Diâmetro pá cabeça	Cortes a 45°	Laser
<b>3</b> 3 anos de garantia	Peso bruto	Largura dente pente	Suplemento base	C3 system
<b>PATENTED</b> Patentado	Com maleta-estojo	Altura dente pente	Medição angular	Uso com água
<b>PATENT PENDING</b> Patente pendente	Peso com maleta-estojo	Raio dente pente	Dupla guia reforçada	Uso a seco
<b>PROTECTED DESIGN</b> Desenho protegido	Alimentação	Comprimento lâmina colher	PURE POWER	Máximo de 1 hora de trabalho contínuo recomendado pelo TNO
<b>Secure Lock System</b>	<b>RPM</b> Rotações por minuto	Largura lâmina colher	MAGNET	Máximo de 3 horas de trabalho contínuo recomendados pela TNO
<b>CE</b> Normativa Comissão Europeia	<b>W</b> Watts de potência	Bolsas por caixa	Smart Power	
<b>EAC</b> Normativa Russian EAC	Comprimento corte chanfro	Cruzetas por bolsa	One Hand Action	
<b>UK CA</b> Normative UK	Espessura corte chanfro	Altura do cubo	Saco opcional	
<b>TÜV</b> Normativa Segurança Instituto TÜV	Espessura máxima corte 1 ou 2 passagens	Diâmetro inferior	Sistema de rolamentos	
<b>TNO</b> innovation for life	Comprimento largura altura	Diâmetro superior	Fácil fixação	
<b>ADI</b>	Efeito corte vertical	Altura útil	Ergonomic	
<b>if</b> Product Design Award	Comprimento de corte com efeito de corte	Medidas esponja	Suave	
<b>Tree</b>	Disco incluído	Nível absorção (1-4)	Régua milimétrica	
	Diâmetro exterior	Resistência à abrasão (1-4)	Potência	
	Diâmetro interior		Motor abatível	
	Altura pastilha disco		Efeito corte vertical	

PORT : Ref. 93553



RUBI GROUP e as suas filiais cumprem a directiva 2002/96/CE sobre resíduos de aparelhos eléctricos e/ou electrónicos e a directiva 2002/95/CE sobre restrições de determinadas substâncias no seu fabrico, aplicando a lei de cada estado membro da CEE, de acordo com os seus critérios específicos: (RAEE, WEEE, eco-REEE, etc...) (RoHS).

As imagens são aproximadas e estão sujeitas a alterações sem aviso prévio.

\* O peso bruto de algumas máquinas eléctricas pode variar em função do tipo de palete e do tipo de cartão utilizado na sua embalagem.

\*\* Qualquer intervenção nas máquinas anula a garantia. A garantia cobre todo o defeito de fabrico ou montagem de acordo com a lei vigente.

Nota: Está proibida toda a reprodução total ou parcial deste catálogo sem prévia autorização de RUBI GROUP



# RUBICLUB

**JUNTE-SE À COMUNIDADE DE  
+120.000 PROFISSIONAIS NA ARTE  
DE APLICAÇÃO DE CERÂMICA**

- 1. TORNE-SE MEMBRO EM MENOS DE UM MINUTO**
- 2. ESTENDA A GARANTIA DAS SUAS COMPRAS FACILMENTE**
- 3. ACEDA A BENEFÍCIOS E OFERTAS EXCLUSIVAS**

**USE O CÓDIGO QR OU ENTRE  
EM WWW.RUBI.COM**



**After Sales Service**  
aftersales@rubi.com



## RUBI GROUP

**SP RUBI TOOLS GROUP, S.A.**  
**BARCELONA (OFICINAS CENTRALES)**  
Pol. Can Rosés,  
Avda. Olimpiades 89-91  
08191 RUBI (Barcelona) SPAIN  
T. 34 936 80 65 00  
info@rubi.com

**MADRID**  
Marie Curie,7  
Edif. B, bajos 7  
28521 Rivas Vaciamadrid SPAIN  
T. 34 914 99 48 63  
rubimadrid@rubi.com

**PT RUBI PORTUGAL**  
Rua da Ribeira de Eiras, S/N, Armazém B  
Ponte de Eiras  
3020-324 Coimbra - PORTUGAL  
T. 351 239 492 430  
F. 351 239 492 431  
rubiportugal@rubi.com

**FR RUBI FRANCE S.A.R.L.**  
15 Avenue du Hoggar  
Bâtiment le Vancouver  
91940 LES ULIS - FRANCE  
T. 33 1 69 18 17 85  
T. 33 1 69 18 17 89  
rubi france@rubi.com

**US RUBI TOOLS USA Inc.**  
10702 NW 147th Street, Suite 100  
Hialeah Gardens, FLORIDA 33018 USA  
P. 1 305 715 9892  
F. 1 305 715 9898  
rubitools.usa@rubi.com

**UK RUBI UK LTD.**  
Units 16 & 17, Easter Park,  
Ferry Lane  
Rainham, Essex  
RM13 9BP - UNITED KINGDOM  
P. 44 (0) 1708559609  
F. 44 (0) 1708553813  
rubiuk@rubi.com

**PL RUBI POLSKA Sp. z o.o.**  
ul. Dawidowska 10, Zamienie  
05-500 Piaseczno  
POLSKA  
T. +48 (0) 226 44 51 61  
F. +48 (0) 226 44 58 45  
rubipolska@rubi.com

**NL RUBI BENELUX BV**  
Weidehek, 70  
4824 AS BREDA  
NEDERLAND  
T. 31 (0) 76 57 29 200  
F. 31 (0) 76 57 20 190  
rubibenelux@rubi.com

**DE RUBI DEUTSCHLAND GmbH**  
Krahnendonk 89  
41066 Mönchengladbach  
DEUTSCHLAND  
T. 49 (0) 2161 990 60 90  
F. 49 (0) 2161 478 12 69  
rubideutschland@rubi.com

**CA RUBI CANADA**  
9209 Boul Langellier  
St-Léonard, Qc CA H1P-3K9  
P. 1866 898 7924  
rubicanada@rubi.com

**IT ITALIA**  
T. 800 788278  
commerciale@rubi.com

**CN Suzhou Rubi Technologies Co., Ltd.**  
Block 2, No.86, Tinghe Road, SIP, Suzhou City,  
Jiangsu, Province, China  
Zip Code: 215121  
中国江苏省苏州工业园区亭和路86号2号厂房  
苏州瑞比机电科技有限公司  
邮政编码: 215121  
Tel: 86 512 66626100

**IN RUBI INDIA**  
T. +91 98 209327 67  
T. +91 91 364439 96  
rubiindia@rubi.com

**MX GERMANS BOADA MEXICO**  
Av. Industria Moderna #2001 Bodega 82,  
El Cerrito, CP 76240  
El marqués, QRO  
T. +52 55 5592 4907  
T. +52 55 5592 5386  
mexico@rubi.com

**CO RUBI COLOMBIA**  
Cra. 11a #94-56, Oficina 501  
Bogotá D.C. COLÔMBIA  
T. (+571) 441 45 46

**CL RUBI CHILE**  
Rubi Tools Group, S.A.  
Los Militares # 5620, Oficina 1503  
Los Condes (Santiago de Chile) CHILE  
T. (+562) 3339 9193  
T. (+569) 9799 9574  
rubichile@rubi.com

**AE RUBI MIDDLE EAST**  
P.O. Box 507070, Unit 08A, Level 7,  
Al Fattan Currency House-Tower 1,  
Dubai IFC, Dubai, United Arab Emirates  
nkhan@rubi.com  
T. +971 52 969 7852

**TR RUBI TURQUIA**  
TAMER OZALLI Hird. Hizm.  
Fulya Mah: Mehmetcik cad Kozacik sok  
Birlik ap D.3 Şişli / İstanbul  
T. +90 50 7624 0167  
tozalli@rubi.com

